

Raadsvergadering - 31 januari 2017

Orgaan: Gemeenteraad
Locatie: Raadzaal gemeentehuis, Vendelweg 1, Steenwijk
Datum: dinsdag 31 januari 2017
Aanvang: 18:30 uur

1. **Opening en mededelingen**

2. **Vaststelling agenda**

Stukken

- [2.0 Raadsvergadering 31 januari 2017 - AGENDA](#)
-

3. **Spreekrecht voor geagendeerde onderwerpen**

- **Besluitvorming – benoemingsprocedure burgemeester (18.30 – 19.00 uur)**

4. **Benoeming leden van de Verouwencommissie (voorstelnummer 2017/7); portefeuille Scheringa**

Stukken

- [4.0 Benoeming Leden Vertrouwenscommissie - RAADSVOORSTEL](#)
 - [4.1 Verordening op de Vertrouwenscommissie c.a. - raadsvoorstel](#)
 - [4.2 circulaire-benoeming-functioneringsgesprekken-en-herbenoeming-burgemeester-8augustus2012 \(1\) \(1\)](#)
-

5. **Vaststelling profielschets burgemeester gemeente Steenwijkerland (voorstelnummer 2017/8) portefeuille Scheringa.**

- **Schorsing (19.00 – 19.30 uur)**

- **Besluitvorming – hamerstukken (19.30 uur)**

6. **Wijziging Maatregelenverordening Participatiewet, IOAW, IOAZ 2015 (voorstelnummer 2017/1); portefeuille Dedden.**

Stukken

- [6.0 Wijziging Maatregelenverordening Participatiewet, IOAW, IOAZ 2015 RAADSVOORSTEL](#)
- [6.1 Wijziging Maatregelenverordening Participatiewet, IOAW en IOAZ 2015 - bijlage Wijzigingsvoorstel](#)

- 6.2 Wijziging Maatregelenverordening Participatiewet, IOAW, IOAZ 2015 - bijlage advies Adviesraad Sociaal Domein
 - 6.3 Wijziging Maatregelenverordening Participatiewet, IOAW, IOAZ 2015 - bijlage Advies over wijziging maatregelenverordening van 18 mei 2016
-

7. **Een opgeschoond en actueel gemeentelijk regelingenbestand (voorstelnummer 2017/2) portefeuille Dedden.**

Stukken

- 7.0 Een opgeschoond en actueel gemeentelijk regelingenbestand - RAADSVOORSTEL
 - 7.1 Een opgeschoond en actueel gemeentelijk regelingenbestand - bijlage Overzicht in te trekken regelingen
-

8. **Benoeming leden Raad van Toezicht Stichting Op Kop (voorstelnummer 2017/3); portefeuille Frantzen.**

Stukken

- 8.0 Benoeming leden Raad van Toezicht - RAADSVOORSTEL
 - 8.1 Benoeming leden Raad van Toezicht Stichting Op Kop - bijlage brief aan gemeenteraad
-

9. **Aanvraag suppletie-uitkering Bommenregeling Rijk t.b.v. explosieonderzoek (voorstelnummer 2017/4); portefeuille burgemeester.**

Stukken

- 9.0 Subsidieaanvraag Rijk tbv kosten explosieonderzoek - RAADSVOORSTEL
 - 9.1 Aanvraag suppletie-uitkering Bommenregeling Rijk - bijlage Brief aan Ministerie
-

10. **Krediet overdracht bruggen waterschap-gemeente (voorstelnummer 2017/5); portefeuille Brus en Wagteveld.**

Stukken

- 10.0 Beschikbaarstellen krediet overdracht bruggen waterschap-gemeente - RAADSVOORSTEL
 - 10.1 Overdracht bruggen waterschap naar gemeente Steenwijkerland - bijlage Kaart locatie overdracht 4 bruggen WDODelta
 - 10.2 Overdracht bruggen waterschap naar gemeente Steenwijkerland - bijlage Ontwerp brug Stroink gemaal
 - 10.3 Overdracht bruggen waterschap naar gemeente Steenwijkerland - bijlage Brug bij Stroink gemaal
-

11. **Vrijmaken bedrag voor project geluidsanering A-lijst woningen (voorstelnummer 2017/6); portefeuille Dedden.**

Stukken

- 11.0 Vrijmaken bedrag voor project geluidsanering A-lijst woningen - RAADSVoorstel
- 11.1 Vrijmaken bedrag voor project geluidsanering A-lijst woningen - bijlage Beschikking Ministerie I&M A-lijst (19-12-14)

- **Vaste punten**

12. **Gelegenheid om vragen te stellen**

13. **Ingekomen stukken**

Stukken

- I0.0 Lijst Ingekomen Stukken - Raadsvergadering 31 januari 2017
- I1.0 Gemeente Cranendonck - Brief rondom gratis VOG's
- I2.0 Gemeenteraad Dalfsen - Motie Uitbreiding vliegveld Lelystad Raad Dalfsen 19 december 2016
- I3.0 Gemeenteraad Zoetermeer - Bijgevoegde motie Geen dubbel werk accountants
- I3.1 Gemeenteraad Zoetermeer - Geen Dubbel werk accountants
- I4.0 VNG - Accountscontrole 2016
- I5.0 VNG - Hulpmiddelen van thuiswonende cliënten met een Wlz-indicatie
- I6.0 VNG - Lokaal belastinggebied
- I7.0 VVG - Beeld van het Griffiersambt rapport
- I7.1 VVG - Bestuurlijke reactie ambtsonderzoek griffiers
- I7.2 Burgemeestersblad - Onderzoeksbevindingen Vereniging van Griffiers
- I8.0 Landelijk Overleg Gemeentelijke Arbeidsvoorwaarden - Nagekomen aanpassingen CARUWO als gevolg van IKB
- I8.1 Landelijk Overleg Gemeentelijke Arbeidsvoorwaarden - Bijlage CARUWO teksten

- I10.0 Provincie Overijssel - Toezichtvorm begroting 2017
- I11.0 Plaatselijk Belang Tuk - Zienswijze verplaatsen basisschool t PuzzelsTuk naar School B
- I13.0 NWG - Begroting 2017
- I14.0 Gemeenteraad - brief zienswijze igsd
- I15.0 IGSD - Kaderbrief 2018 Steenwijkerland
- I16.0 IGSD - Ontwikkeling klantaantallen tot en met december 2016
- I17.0 Dhr. P. Westen - Resultaatsverantwoording IGSD
- I18.0 Dhr. P. Westen - IGSD resultaatsverantwoording t.a.v. de rekenkamercommissie
- I19.0 Dhr. P. Westen - WOB-verzoek Resultaatsverantwoording IGSD 2016 en Plan van Aanpak 2016
- I21.0 Raadsbrief 2016-44 - Wachttijden jeugdhulp
- I22.0 Raadsbrief 2016-45 - Positionering Jeugdgezondheidszorg 0-4 jarigen 2018
- I23.0 Raadsbrief 2016-46 - Belastingen
- I24.0 Raadsbrief 2016-47 - Afschrift brief college aan NWG inzake voorschot gemeentelijke bijdrage
- I25.0 Raadsbrief 2016-48 - Loswal Giethoorn
- I26.0 Raadsbrief 2016-49 - Vervolg nav eerste begrotingswijziging 2017 GGD IJsselland
- I27.0 Raadsbrief 2016-50 - Rapportage toezicht en handhaving kinderopvang 2015 ca.
- I28.0 Raadsbrief 2017-1 - Opleveren eindadvies kernteam transitie Nationaal Park Weerribben-Wieden
- I29.0 Raadsbrief 2017-2 - Stand van zaken Social return
- I30.0 Omgevingsplan Buitengebied Steenwijkerland
- I31.0 College - Ontwerp bestemmingsplan Oppen Swolle 5 te Vollenhove
- I31.1 Bestemmingsplan Oppen Swolle 5 te Vollenhove

- I32.0 Gebruiksvergoedingen sport- en welzijnaccommodaties 2017
 - I33.0 Ontwerpbestemmingsplan Giethoorn
 - I34.0 Convenant gemeente - VAC Steenwijkerland 2017 - 2018
 - I35.0 Verlenen gemeentegarantie aan stichting 't Olde Maat Uus
 - I36.0 Reactiebrief op visitatierapport Wetland Wonen Groep
 - I37.0 Zienswijze op nationale ontwerp Structuurvisie Ondergrond
-

14. **Vaststelling besluitenlijst vorige vergadering**

Stukken

- 14.0 Raadsvergadering 8 november 2016 - BESLUITENLIJST
 - 14.0a Amendement A1 (raadsbreed) Najaarsnota 2016 - Geld voor chronisch zieken
 - 14.0b Amendementen (A1) en moties (M1 tm - M10) - Programmabegroting 2017-2020
 - 14.1 Raadsvergadering 13 december 2016 - BESLUITENLIJST
 - 14.1a Zienswijze begrotingswijziging IGSD
 - 14.1b Amendement 't Olde Maat Uus
-

15. **Sluiting**

2.0 Raadsvergadering 31 januari 2017 - AGENDA ([terug naar agendapunt](#))

De inhoud van deze bijlage is te vinden vanaf de hierna volgende pagina's.

Aan de gemeenteraad

Steenwijk
(verzendsdatum)

25 januari 2017

Onderwerp

Gemeenteraadsvergadering op 31 januari 2017

Geachte dames en heren,

Ik nodig u uit voor een openbare gemeenteraadsvergadering op 31 januari 2017, **aanvang 18.30 uur** in de raadzaal van het gemeentehuis, Vendelweg 1 in Steenwijk.

Agenda

Vaste punten

1. Opening en mededelingen.
2. Vaststelling van de agenda.
3. Spreekrecht voor geagendeerde onderwerpen.

Besluitvorming – benoemingsprocedure burgemeester (18.30 – 19.00 uur)

4. Benoeming leden van de Vertrouwenscommissie (voorstelnummer 2017/7); portefeuille Scheringa.
5. Vaststelling profielschets burgemeester gemeente Steenwijkerland (voorstelnummer 2017/8) portefeuille Scheringa.

Schorsing (19.00 – 19.30 uur)

Besluitvorming – hamerstukken (19.30 uur)

6. Wijziging Maatregelenverordening Participatiewet, IOAW, IOAZ 2015 (voorstelnummer 2017/1); portefeuille Dedden.
7. Een opgeschoond en actueel gemeentelijk regelingenbestand (voorstelnummer 2017/2) portefeuille Dedden.
8. Benoeming leden Raad van Toezicht Stichting Op Kop (voorstelnummer 2017/3); portefeuille Frantzen.
9. Aanvraag suppletie-uitkering Bommenregeling Rijk t.b.v. explosievenonderzoek (voorstelnummer 2017/4); portefeuille burgemeester.
10. Krediet overdracht bruggen waterschap-gemeente (voorstelnummer 2017/5); portefeuille Brus en Wagteveld.
11. Vrijmaken bedrag voor project geluidsanering A-lijst woningen (voorstelnummer 2017/6); portefeuille Dedden.

Vaste punten

12. Gelegenheid om vragen te stellen.
13. Ingekomen stukken.
14. Vaststelling besluitenlijsten van 8 november 2016 en 13 december 2016.
15. Sluiting.

Hoogachtend,

de voorzitter,

J.H. Bats

Terug naar het agendapunt

4.0 Benoeming Leden Vertrouwenscommissie - RAADSVORSTEL ([terug naar agendapunt](#))

De inhoud van deze bijlage is te vinden vanaf de hierna volgende pagina's.



Voorstel aan de raad

Aan de gemeenteraad
Gemeente Steenwijkerland
Vendelweg 1
8331 XE Steenwijk

Steenwijk, 25-1-2017
Nummer voorstel: 2017/7

Voor raadsvergadering d.d. : 31 januari 2017
Agendapunt : 4

Onderwerp: Benoeming leden Vertrouwenscommissie

Aan de raad van de gemeente Steenwijkerland wordt voorgesteld:

te benoemen tot voorzitter en lid van de Vertrouwenscommissie:

de heer M. Scheringa, fractievoorzitter ChristenUnie

te benoemen tot plaatsvervangend voorzitter en lid van de Vertrouwenscommissie:

mevrouw T. Bijl-Oord, fractievoorzitter BGL

te benoemen tot lid van de Vertrouwenscommissie:

mevrouw T. Jongman-Smit, fractievoorzitter PvdA

mevrouw V. Weemstra-van Dorsten, fractievoorzitter CDA

mevrouw J. Willemsen-Post, fractievoorzitter CPB

de heer A.W. Stapel, fractievoorzitter VVD

de heer J.W. van Dalen, fractievoorzitter D66

te benoemen tot adviseur van de Vertrouwenscommissie:

de heer E. Dedden, wethouder

te benoemen tot secretaris van de Vertrouwenscommissie:

mevrouw A. ten Hoff, griffier

te benoemen tot plaatsvervangend secretaris van de Vertrouwenscommissie:

de heer B.H.D. de Groot, plaatsvervangend griffier

Toelichting:

Op grond van artikel 61 van de Gemeentewet is de raad verplicht bij verordening een vertrouwenscommissie in te stellen voor het opstellen van een voordracht aan de minister van Binnenlandse Zaken en Koninkrijksrelaties inzake de benoeming van de burgemeester. De circulaire "Benoeming, functioneringsgesprekken en herbenoeming burgemeester" van de minister van Binnenlandse Zaken en Koninkrijksrelaties (BZK), geeft hiervoor de kaders aan.

Bijlage bij het voorstel: Verordening op de Vertrouwenscommissie c.a. (vastgesteld op 31-5-2016)
Circulaire ministerie van BZK

Ondertekening:

Presidium gemeenteraad Steenwijkerland,

De griffier,

De voorzitter,

A. ten Hoff

J.H. Bats

Betrokken partijen:

Afdeling: griffie

Adviseur: A. ten Hoff, griffier. Tel.140521 Email: annet.ten.hoff@steenwijkerland.nl

Einde bijlage: 4.0 Benoeming Leden Vertrouwenscommissie - RAADSVOORSTEL

Terug naar het agendapunt

4.1 Verordening op de Vertrouwenscommissie c.a. - raadsvoorstel (terug naar agendapunt)

De inhoud van deze bijlage is te vinden vanaf de hierna volgende pagina's.



Voorstel aan de raad

Aan de gemeenteraad
Gemeente Steenwijkerland
Vendelweg 1
8331 XE Steenwijk

Steenwijk, 21-5-2016
Nummer voorstel: 2016/30

Voor raadsvergadering d.d. : 31 mei 2016
Agendapunt : 4

Onderwerp: Vaststelling Verordening op de Vertrouwenscommissie Steenwijkerland 2016 c.a.

Aan de raad van de gemeente Steenwijkerland wordt voorgesteld:

De Verordening op de vertrouwenscommissie Steenwijkerland 2016, die de aanbeveling tot benoeming van de burgemeester voorbereidt, op de raadscommissie, die de functioneringsgesprekken met de burgemeester houdt en op de raadscommissie, die de aanbeveling tot herbenoeming van de burgemeester voorbereidt;

Toelichting:

Op grond van artikel 61 van de Gemeentewet is de raad verplicht bij verordening een vertrouwenscommissie in te stellen voor het opstellen van een voordracht aan de minister van Binnenlandse Zaken en Koninkrijksrelaties inzake de benoeming van de burgemeester. De circulaire "Benaming, functioneringsgesprekken en herbenoeming burgemeester" van de minister van Binnenlandse Zaken en Koninkrijksrelaties (BZK), geeft hiervoor de kaders aan.

Bijlage bij het voorstel: Circulaire "Benaming, functioneringsgesprekken en herbenoeming burgemeester" van de minister van Binnenlandse Zaken en Koninkrijksrelaties (BZK) d.d. 12 juli 2012.

Ondertekening:

Presidium gemeenteraad Steenwijkerland,
De griffier,

De voorzitter,

A. ten Hoff

M.A.J. van der Tas

Betrokken partijen:

Afdeling: griffie

Adviseur: A. ten Hoff, griffier. Tel.140521 Email: annet.ten.hoff@steenwijkerland.nl

Raadsvoorstel

Steenwijk: 31-5-2016

Nummer: 2016/30

De raad van de gemeente Steenwijkerland;

gelezen het voorstel van het Presidium van 21-5-2016 ;

gelet op de artikelen 61, 61a, 61c, 84, 86, 147 en 149 van de Gemeentewet, de artikelen 15 en 31 van de Archiefwet 1995 en artikel 9 van het Archiefbesluit 1995;

gelet op de circulaire "Benoeming, functioneringsgesprekken en herbenoeming burgemeester" van de minister van Binnenlandse Zaken en Koninkrijksrelaties (BZK);

b e s l u i t:

vast te stellen de

Verordening op de vertrouwenscommissie Steenwijkerland 2016, die de aanbeveling tot benoeming van de burgemeester voorbereidt, op de raadscommissie, die de functioneringsgesprekken met de burgemeester houdt en op de raadscommissie, die de aanbeveling tot herbenoeming van de burgemeester voorbereidt (elk hierna te noemen: de commissie).

Artikel 1 Taak

De commissie heeft tot taak:

- a. de aanbeveling tot benoeming of herbenoeming van de burgemeester voor te bereiden of
- b. een functioneringsgesprek te houden met de burgemeester.

Artikel 2 Samenstelling commissie

1. De commissie bestaat uit de voorzitters van de in de gemeenteraad vertegenwoordigde raadsfracties.
2. Indien de gemeenteraad niet heeft bepaald wie voorzitter en plaatsvervangend voorzitter van de commissie is, kiest de commissie dezen uit haar midden.
3. De commissie kent geen plaatsvervangende leden.

Artikel 3 Ambtelijke ondersteuning

1. De raadsgriffier is secretaris van de commissie.

2. De gemeentesecretaris kan bij vervulling van de in artikel 1, onder a, genoemde taken als plaatsvervangend secretaris aan de commissie worden toegevoegd.
3. De secretaris geeft ambtelijke ondersteuning aan de commissie.
4. De secretaris is geen lid van, en heeft geen stemrecht in, de commissie.

Artikel 4 Adviseur

1. De gemeenteraad kan één of meer wethouders aan de commissie toevoegen als adviseur in verband met de vervulling van de in artikel 1, onder a, genoemde taken.
2. De adviseur wordt uitgenodigd voor de vergaderingen van de commissie.
3. Een adviseur is geen lid van, en heeft geen stemrecht in, de commissie.

Artikel 5 Geheimhouding

1. De vergaderingen van de commissie zijn besloten. Alle stukken van de commissie zijn geheim. Dit wordt op de stukken vermeld.
2. De voorzitter van de commissie wijst bij de benoemingsprocedure in elke vergadering op de geheimhoudingsplicht, die rechtstreeks voortvloeit uit artikel 61c van de Gemeentewet.
3. De commissie legt bij de herbenoemingsprocedure en bij de functioneringsgesprekken in elke vergadering en elk gesprek, met toepassing van artikel 86 van de Gemeentewet, geheimhouding op over de inhoud van de stukken en het behandelde tijdens de vergadering of het gesprek. De voorzitter van de commissie ziet erop toe dat hieraan wordt voldaan.
4. De geheimhoudingsplicht brengt onder meer mee dat aan raadsleden, die geen zitting (meer) hebben in de commissie, en aan anderen, behoudens het bepaalde in artikel 9, vierde lid, artikel 10, tweede lid, en artikel 11 van deze verordening, geen inzage in of informatie omtrent de inhoud van de stukken of het behandelde ter vergadering of in het gesprek wordt verstrekt.
5. De commissie treft, met inachtneming van artikel 7, artikel 8, tweede lid, en artikel 14 van deze verordening, een voorziening met betrekking tot de wijze waarop de geheimhouding blijft gewaarborgd bij het beheer van bescheiden, het voeren van correspondentie en bij de bepaling van plaats en tijdstip van de gesprekken.
6. De commissie en de gemeenteraad kunnen de geheimhouding, waartoe de Gemeentewet verplicht, respectievelijk zullen de geheimhouding, waartoe het derde lid van dit artikel verplicht, niet opheffen.
7. De geheimhoudingsplicht blijft na ontbinding van de commissie van kracht.
8. Het in dit artikel bepaalde is van overeenkomstige toepassing op de secretaris en de adviseur.

Artikel 6 Vergaderingen

1. De commissie vergadert zo dikwijls als de voorzitter of tenminste twee leden dit noodzakelijk achten.
2. De voorzitter bepaalt dag, uur en plaats van de vergadering. De voorzitter doet van elke vergadering tenminste vierentwintig uur tevoren aankondiging aan de leden van de commissie, aan de adviseur van de commissie en, indien het gesprek met hem plaatsvindt, aan de burgemeester.
3. De commissie vergadert niet als niet tenminste de helft plus één van het aantal leden aanwezig is.
4. De commissie besluit bij de voorbereiding van een aanbeveling bij meerderheid van uitgebrachte stemmen, waarbij elk lid één stem heeft. Bij het staken van de stemmen over de uit te brengen bevindingen, wordt het nemen van een beslissing uitgesteld tot de volgende vergadering. Is uitstel van de beslissing niet mogelijk of staken de stemmen ook in die volgende vergadering, dan worden geen bevindingen van de commissie, maar de verschillende meningen in het verslag opgenomen. De commissie streeft naar unanimiteit.

Het gevoelen van de minderheid wordt desgewenst in het verslag tot uitdrukking gebracht.

Artikel 7 Contactpersoon bij de benoemings- en herbenoemingsprocedure

1. De voorzitter van de commissie treedt op als contactpersoon.
2. Alle stukken bestemd voor de commissie worden, onder vermelding van 'persoonlijk en vertrouwelijk' op de envelop en op de ingesloten stukken, gericht aan de voorzitter en gezonden aan het privéadres van de secretaris en aldaar bewaard tot het moment van archivering.
3. Alle stukken die van de commissie uitgaan worden, onder vermelding van 'persoonlijk en vertrouwelijk' op de envelop en op de ingesloten stukken, door de voorzitter en de secretaris ondertekend en vanaf het privéadres van de secretaris verzonden.

Artikel 8 Bijzondere bepalingen over de benoemingsprocedure

1. De Gemeentewet bepaalt in artikel 61, vierde lid, dat de commissie zich slechts door tussenkomst van de commissaris van de Koning de door haar nodig geachte informatie over de kandidaten verschaft. Elk overleg met derden, schriftelijk of mondeling, is uitgesloten.
2. De secretaris nodigt, op verzoek van de commissie, de kandidaten uit voor een gesprek met de commissie. De commissie treft voorzieningen met betrekking tot de wijze waarop de privacy van de sollicitanten wordt beschermd, bijvoorbeeld door de plaats en het tijdstip van de gesprekken zodanig te kiezen dat de vertrouwelijkheid van de gesprekken is gewaarborgd.

Artikel 9 Bijzondere bepalingen over de functioneringsgesprekken

1. De commissie houdt minimaal eens in de twee jaar een functioneringsgesprek met de burgemeester.
2. In het eerste jaar na benoeming van een nieuwe burgemeester vindt tevens een 100-dagengesprek plaats.
3. De commissie maakt vooraf kenbaar aan de burgemeester bij wie zij informatie zal inwinnen over het functioneren van de burgemeester. De commissie en de burgemeester stellen in onderling overleg de agenda voor het functioneringsgesprek vast. De commissie en de burgemeester krijgen voorafgaand aan het gesprek de gelegenheid het verslag van het vorige functioneringsgesprek in te zien.
4. Het gesprek is wederkerig. Zowel het functioneren van de burgemeester als het functioneren van de gemeenteraad zijn onderwerp van gesprek. De commissie toetst het functioneren van de burgemeester in elk geval aan de profielschets, de wettelijke taken van de burgemeester alsmede de andere aan de burgemeester toebedeelde taken. Tevens wordt getoetst aan het verslag van en de afspraken uit het vorige functioneringsgesprek.
5. Drie van de functioneringsgesprekken worden gevoerd in ieder geval vier weken voorafgaand aan het klankbordgesprek, dat de commissaris van de Koning met de burgemeester heeft.
6. In het laatste functioneringsgesprek voor de start van de herbenoemingsprocedure geeft de commissie de burgemeester desgewenst een indicatie of herbenoeming op dat moment naar verwachting al dan niet op obstakels zal stuiten.

Artikel 10 Bijzondere bepalingen over de herbenoemingsprocedure

1. De commissie formuleert de informatiebronnen op basis waarvan zij zich een oordeel vormt over het functioneren van de burgemeester. Deze informatiebronnen maakt zij vooraf kenbaar aan de burgemeester, de gemeenteraad en de commissaris van de Koning.
2. Alvorens haar verslag van bevindingen aan de gemeenteraad en commissaris van de Koning te zenden, bespreekt de commissie dit met de burgemeester. Van het gesprek wordt een verslag opgemaakt dat niet openbaar wordt gemaakt.

3. Indien ter zake van het functioneren van de burgemeester in het in de vorige zin bedoelde overleg afspraken worden gemaakt tussen de commissie en de burgemeester, worden deze in het verslag aan de gemeenteraad vermeld. De commissie zendt het verslag ook aan de burgemeester.

Artikel 11 Verslag

1. De commissie brengt over haar werkzaamheden ter zake van de voorbereiding van de aanbeveling tot benoeming of herbenoeming verslag uit aan de gemeenteraad en de commissaris van de Koning door middel van een verslag van bevindingen. Dit schriftelijke en vertrouwelijke verslag bevat tenminste:
 - a. een weergave van de wijze waarop de commissie haar werkzaamheden heeft verricht;
 - b. een gemotiveerde weergave van de bevindingen van de commissie; bij benoemingen wordt in het verslag van bevindingen ook de volgorde van plaatsing van de kandidaten op de aanbeveling gemotiveerd;
 - c. een aanduiding of sprake is van unanimititeit binnen de commissie;
 - d. bij benoemingen: een bijlage waarin de conceptaanbeveling van twee personen staat;
 - e. bij herbenoemingen: een bijlage waarin het verslag van het gesprek met de burgemeester over het conceptverslag van bevindingen en de conceptaanbeveling staan.
2. Van het functioneringsgesprek wordt een verslag opgemaakt, dat niet openbaar wordt gemaakt.
3. Een afschrift van het verslag van het functioneringsgesprek wordt toegezonden aan de burgemeester en de commissaris van de Koning.

Artikel 12 Onvoorziene gevallen

In alle gevallen waarin deze verordening dan wel de circulaire 'Benaming, functioneringsgesprekken en herbenaming burgemeester' van de minister van BZK niet voorziet, beslist de commissie.

Artikel 13 Ontbinding van de commissie

De commissie is ontbonden met ingang van de dag volgend op die waarop:

- a. bij benoeming: door de minister van BZK aan de gemeenteraad bekend is gemaakt dat in de vacature van burgemeester is voorzien;
- b. bij een functioneringsgesprek: het verslag van het laatste functioneringsgesprek met de burgemeester in de betreffende raadsperiode is vastgesteld;
- c. bij herbenoeming: door de minister van BZK aan de gemeenteraad bekend is gemaakt dat de voordracht voor herbenoeming van de burgemeester van de minister van BZK door een koninklijk besluit is gevolgd.

Artikel 14 Archivering

1. De voorzitter en de secretaris van de commissie dragen er bij de benoemings- en herbenoemingsprocedure zorg voor dat op het tijdstip bedoeld in artikel 13 alle archiefbescheiden onverwijld in een verzegelde envelop en gerubriceerd als 'geheim' worden overgebracht naar de op grond van artikel 31 van de Archiefwet door de gemeenteraad aangewezen archiefbewaarpplaats.
2. De voorzitter en de secretaris van de commissie dragen er bij de benoemings- en herbenoemingsprocedure zorg voor dat van de in het eerste lid bedoelde overbrenging een verklaring van overbrenging als bedoeld in artikel 9 van het Archiefbesluit 1995 wordt opgemaakt. In deze verklaring wordt melding gemaakt van de met toepassing van artikel 15, eerste lid, onder a en c, van de Archiefwet 1995 gestelde beperkingen aan de openbaarheid, geldende voor een periode van 75 jaar.

3. De voorzitter en de secretaris van de commissie dragen er bij de benoemings- en herbenoemingsprocedure zorg voor dat alle overige bescheiden en alle kopieën van de in dit artikel bedoelde bescheiden onmiddellijk worden vernietigd.
4. De raadsgriffier draagt bij functioneringsgesprekken zorg voor een afdoende vertrouwelijke archivering van de stukken, waaronder het afschrift van het vastgestelde verslag. Na het aftreden van de burgemeester worden alle betreffende stukken door de raadsgriffier vernietigd.

Artikel 15 Citeertitel

Deze verordening wordt aangehaald als: Verordening vertrouwenscommissie benoeming, functioneringsgesprekken en herbenoeming burgemeester.

Artikel 16 Inwerkingtreding

Deze verordening treedt in werking met ingang van de dag na bekendmaking.

Aldus vastgesteld in de openbare raadsvergadering van 31-5-2016,

De raad voornoemd,

De griffier, de voorzitter,

A. ten Hoff

M.A.J. van der Tas

Toelichting

Algemeen

De verordening regelt de werkzaamheden van zowel de vertrouwenscommissie, die de aanbeveling tot benoeming van de burgemeester voorbereidt, de raadscommissie, die de functioneringsgesprekken met de burgemeester houdt en de raadscommissie, die de aanbeveling tot herbenoeming van de burgemeester voorbereidt. Deze drie onderwerpen – benoeming en herbenoeming van en functioneringsgesprekken met de burgemeester – horen bij elkaar. Dat wordt in deze verordening tot uitdrukking gebracht.

Artikel 61 van de Gemeentewet schrijft voor dat de gemeenteraad bij de benoemingsprocedure voor de burgemeester een vertrouwenscommissie instelt. De bevoegdheid om een (raads-) commissie in te stellen voor de herbenoemingsprocedure en de functioneringsgesprekken is gebaseerd op artikel 84 van de Gemeentewet.

Artikelsgewijs

Artikel 2 Samenstelling commissie

De samenstelling van de commissie kan per taak – benoeming, functioneringsgesprekken en herbenoeming – variëren. In deze verordening is er voor gekozen om de commissies voor alle drie taken op dezelfde wijze samen te stellen. De commissies bestaan uit de voorzitters van alle in de raad vertegenwoordigde fracties.

Het gegeven dat de commissie uit raadsleden bestaat, brengt mee dat het lidmaatschap van de commissie eindigt bij beëindiging van het raadslidmaatschap. Bij tijdelijke beëindiging van het raadslidmaatschap, bijvoorbeeld bij tijdelijke vervanging wegens ziekte, kan het commissielidmaatschap herleven zodra het raadslidmaatschap herleeft, tenzij de betrokkene in de commissie inmiddels blijvend is vervangen door een ander raadslid.

De bepaling om geen plaatsvervangende leden aan te wijzen, is opgenomen om te voorkomen dat de commissie een 'duiventil' wordt. Indien één van de leden van de commissie blijvend uitvalt, kan er wel blijvende vervanging plaatsvinden.

Artikel 4 Adviseur

Het is aan te raden één of meer wethouders als adviseur aan de vertrouwenscommissie toe te voegen in verband met de vaardigheden en kwaliteiten die de burgemeester nodig heeft bij uitvoering van het dagelijks bestuur. Ook bij het opstellen van de uiteindelijke aanbeveling voor herbenoeming ligt het voor de hand dat het gevoel van de wethouders over het functioneren van de burgemeester wordt meegewogen. Over het al dan niet toevoegen van een adviseur aan de vertrouwenscommissie wordt bij de instelling van de commissie een beslissing genomen.

De gemeentesecretaris en de raadsgriffier kunnen geen formele adviespositie krijgen in de commissie die de aanbeveling voor (her-)benoeming voorbereidt. Zij hebben een bijzondere functie als ondersteuner van het college respectievelijk de gemeenteraad. Het college benoemt de gemeentesecretaris en de gemeenteraad benoemt de raadsgriffier. In deze relatie past niet dat de gemeentesecretaris respectievelijk de raadsgriffier adviseert over de (her)benoeming van de voorzitter van het college respectievelijk van de gemeenteraad, de burgemeester.

Artikel 5 Geheimhouding

De geheimhoudingsplicht vloeit rechtstreeks voort uit artikel 61c van de Gemeentewet. Het is daarom strikt genomen overbodig om de geheimhoudingsplicht in een verordening op te nemen en daarop bij de start van elke vergadering uitdrukkelijk te laten wijzen. Omdat de praktijk uitwijst dat de geheimhoudingsplicht niet vaak genoeg kan worden benadrukt, is zij toch expliciet in deze verordening opgenomen. De geheimhoudingsplicht geldt voor de leden van de commissie, de adviseur en de ambtelijke bijstand. Elk overleg met niet-leden van de vertrouwenscommissie – en dus ook met de overige raadsleden en eventuele oud-leden van de vertrouwenscommissie – is uitgesloten, op straffe van schending van het ambtsgeheim (artikel 272 van het Wetboek van Strafrecht). De geheimhoudingsplicht blijft ook na ontbinding van de commissie van kracht. Omdat de zorg voor de geheimhouding primair bij de gemeenteraad berust, kan het zijn dat de gemeente in voorkomende gevallen zelf het initiatief neemt tot aangifte van schending van de geheimhouding. Doel van de geheimhouding is te voorkomen dat sollicitanten (imago)schade oplopen.

Artikel 6 Vergaderingen

Als er geen spoed bij is, ligt een ruimere termijn voor uitnodiging, bijvoorbeeld twee weken, voor de hand.

Artikel 7 Contactpersoon bij de benoemings- en herbenoemingsprocedure

Het eerste lid doet vanzelfsprekend niets af aan de geheimhoudingsplicht. De geheimhouding dient zeer strikt in acht te worden genomen.

Artikel 8 Bijzondere bepalingen over de benoemingsprocedure

De gemeenteraad stelt het profiel vast en stelt de vertrouwenscommissie in, die namens de gemeenteraad de selectie doet. De vertrouwenscommissie verneemt van de commissaris van de Koning de namen van de kandidaten en gaat met hen de diepte in. De vertrouwenscommissie sluit het selectieproces af met een verslag van bevindingen en een onderbouwde conceptaanbeveling. De gemeenteraad stelt op basis daarvan de uiteindelijke aanbeveling vast. Het advies van de vertrouwenscommissie is derhalve het kader voor de besluitvorming door de gemeenteraad. De vertrouwenscommissie is immers een wettelijk onderdeel van de benoemingsprocedure.

De aanbeveling omvat in beginsel twee personen. De aanbeveling is uitsluitend openbaar voor zover het de eerste kandidaat op de aanbeveling betreft. De gemeenteraad stuurt de aanbeveling binnen vier maanden na openstelling van de vacature aan de minister van BZK. Deze volgt in zijn voordracht in beginsel de aanbeveling van de gemeenteraad, met inbegrip van de daarop gehanteerde volgorde, tenzij zwaarwegende gronden aanleiding tot afwijking geven.

Artikel 9 Bijzondere bepalingen over de functioneringsgesprekken

Een functioneringsgesprek is in de eerste plaats een instrument binnen de relatie tussen de gemeenteraad en de burgemeester. Het burgemeestersambt ontwikkelt zich steeds meer tot een politieke functie en de burgemeester ligt steeds vaker onder vuur. Aanbevelingen tot niet-herbenoeming brengen grote bestuurlijke en persoonlijke schade mee en dit dient zo veel mogelijk te worden voorkomen. Het is daarom van belang dat de gemeenteraad en de burgemeester periodiek stilstaan bij elkaars functioneren. Ook kunnen zo op een vast moment verwachtingen over en weer worden uitgesproken en kan zonodig worden bijgestuurd. Wederzijdse afspraken en wensen worden verankerd in een verslag en kunnen zodoende worden gevolgd. De profielschets veroudert in de loop van de ambtsperiode door ontwikkelingen in de gemeente en de eisen die deze stellen aan het functioneren van de burgemeester. Functioneringsgesprekken zijn onderdeel van een zorgvuldig personeelsbeleid. De gemeenteraad kan aldus bij herbenoeming terugvallen op een goed en geobjectiveerd beoordelingskader. In het laatste functioneringsgesprek voor de start van de herbenoemingsprocedure moet duidelijk worden gecommuniceerd of er op dat moment obstakels voor herbenoeming zijn. Indien dit het geval is, is het gewenst contact op te nemen met

de commissaris van de Koning. Om deze reden is het ook van belang dat verslagen van functioneringsgesprekken aan hem ter beschikking worden gesteld.

Het functioneringsgesprek dient tenminste één keer per twee jaar plaats te vinden. Om het jaar vindt er dus een uitgebreide gespreksronde plaats. In het tussenliggende jaar kan, als alles goed loopt, elkaar kort de spiegel worden voorgehouden. Dit ook om de belasting voor met name de raadsgriffier, die in dit proces een spilfunctie vervult, laag te houden. Als het echter minder goed gaat, kan jaarlijks een functioneringsgesprek plaatsvinden.

Een functioneringsgesprek wordt gestart op initiatief van de raadsgriffier. Aan het functioneringsgesprek zijn geen vormvereisten verbonden. Een goed functioneringsgesprek valt of staat met een goede voorbereiding. In de voorbereiding kan worden gesproken met één of meer leden van het college, een samenwerkingspartner op het gebied van OOV, de gemeentesecretaris en de raadsgriffier. Van al deze gesprekken worden verslagen gemaakt. Die verslagen vormen de basis voor het gesprek. Het verdient aanbeveling de kring van geraadpleegden niet groter te maken dan hier aangegeven.

Het is van belang in en buiten het gesprek kritiek te organiseren en ook daadwerkelijk te geven, zelfs als dat niet in de traditie ligt. De praktijk leert dat te laat – of niet – gegeven kritiek tot grote problemen kan leiden in de onderlinge samenwerking en uiteindelijk ook bij de herbenoemingsprocedure.

Artikel 10 Bijzondere bepalingen over de herbenoemingsprocedure

Artikel 61a van de Gemeentewet geeft een aantal regels met betrekking tot de herbenoeming van de burgemeester. Als de burgemeester heeft aangegeven voor herbenoeming in aanmerking te willen komen, wordt de herbenoemingsprocedure gestart. Niet kan worden volstaan met het eenvoudigweg laten aflopen van de ambtstermijn van de burgemeester.

Mocht een door de burgemeester gewenste herbenoeming op obstakels stuiten, dan dient de kabinetschef van de commissaris van de Koning geraadpleegd te worden. Deze heeft ervaring met de juridische mogelijkheden en onmogelijkheden in een dergelijke situatie en legt zo nodig contact met het ministerie van BZK. De praktijk leert dat de bestuurlijke schade, die een aanbeveling tot niet-herbenoeming voor alle betrokkenen met zich meebrengt, vaak kan worden beperkt.

Bij het begin van de procedure overlegt de gemeenteraad met de commissaris van de Koning over het voorgaande en verder gewenste functioneren van de burgemeester in het licht van de komende herbenoemingsprocedure.

De gemeenteraad stelt de commissie in, die de aanbeveling voorbereidt. De commissie vormt zich, mede op basis van de verslagen van de functioneringsgesprekken, een oordeel over het functioneren van de burgemeester. In de herbenoemingsprocedure gaat het echter niet alleen om een terugblik. Het gaat ook over de vraag of er wensen zijn ten aanzien van het functioneren van de burgemeester in de nieuwe ambtstermijn, zowel inhoudelijk als voor de samenwerkingsrelaties die hij onderhoudt of bevordert. De commissie bespreekt haar bevindingen met de burgemeester voordat zij het verslag, vergezeld van een conceptaanbeveling, aan de gemeenteraad uitbrengt. De gemeenteraad stelt de uiteindelijke aanbeveling vast. De aanbeveling van de gemeenteraad is openbaar. De minister van BZK volgt in zijn voordracht aan de Koning in beginsel de aanbeveling van de gemeenteraad, tenzij gronden ontleend aan het advies van de commissaris van de Koning dan wel andere zwaarwegende gronden aanleiding tot afwijking geven.

Artikel 11 Verslag

Het is van belang dat het verslag van bevindingen met betrekking tot de benoeming en herbenoeming voldoende onderbouwing bevat van de visie van de commissie, nu de gemeenteraad op basis van het verslag van bevindingen besluit over de aanbeveling.

In de BZK-circulaire zijn de volgende voorbeelden van een mogelijke opbouw van het verslag van bevindingen opgenomen:

Bij benoeming

1. Proces. In een inleiding wordt vermeld hoe de vacature is ontstaan. Er wordt informatie gegeven over de samenstelling van de vertrouwenscommissie en (belangrijke eisen uit) de profielschets en hoe die te lezen is in het licht van het in de profielschetsvergadering verhandelde. Na informatie over de openstelling van de vacature en procedurele informatie over de ontvangst van de selectie van kandidaten van de commissaris van de Koning kan dit onderdeel worden afgesloten met procedurele informatie over de opzet van de selectiegesprekken en eventuele assessments. Dit onderdeel bevat dus uitsluitend procedurele informatie.
2. Bevindingen. In het verslag wordt chronologisch de inhoud en het verloop van alle beraadslagingen in, en gesprekken door, de commissie verwerkt. De bevindingen met betrekking tot de afzonderlijke kandidaten kunnen desgewenst geanonimiseerd worden gepresenteerd. De kandidaten worden dan bijvoorbeeld aangeduid door letters. De namen van de kandidaten die op de conceptaanbeveling staan, worden vanzelfsprekend wel genoemd. Zij worden uitgebreider besproken. Afgesloten wordt met een advies over welke twee kandidaten in welke volgorde op de aanbeveling zouden moeten staan. Deze conclusie wordt onderbouwd en aangegeven wordt of de commissie unaniem is in dit voorstel. Indien kandidaten zich gedurende de procedure terugtrekken, wordt de reden daarvan in het verslag vermeld.
3. Het verslag wordt ondertekend door de voorzitter en secretaris van de commissie.

Bij herbenoeming

1. Proces. Na een inleiding volgt procedurele informatie over de samenstelling van de raadscommissie, die de aanbeveling heeft voorbereid, en over de functioneringsgesprekken (frequentie, gesprekspartners) die gedurende de ambtstermijn met de burgemeester zijn gehouden.
2. Dan volgt chronologisch inhoudelijke informatie over de werkzaamheden van de commissie en over de inhoud van de met informanten en de burgemeester gevoerde gesprekken. Ook de aard en inhoud van eventuele tussentijdse contacten met de commissaris van de Koning wordt vermeld.
3. Bevindingen. In het verslag wordt kort de inhoud en het verloop van alle beraadslagingen in, en gesprekken door, de commissie verwerkt. Bevindingen met betrekking tot het functioneren van de burgemeester kunnen bijvoorbeeld worden geordend naar criteria uit de profielschets en afspraken uit functioneringsgesprekken. Afgesloten wordt met een conclusie.
4. Het verslag wordt ondertekend door de voorzitter en secretaris van de commissie.

Verslag bij functioneringsgesprekken

In het verslag van het functioneringsgesprek staan tijd, plaats en rol van de aanwezigen bij het gesprek. Het verslag geeft een duidelijk en feitelijk beeld van het besprokene. Het kan bondig en beknopt, ook puntsgewijs. Wel is van belang dat het verslag een goed beeld geeft van het gesprek en de gemaakte afspraken, zodat de overige raadsleden en de commissaris van de Koning zich een goed beeld daarvan kunnen vormen.

Artikel 13

De commissie wordt op grond van artikel 13 na afronding van haar taak ontbonden. Er hoeft dus niet steeds een nieuwe verordening te worden vastgesteld; bij een nieuwe taak wordt enkel een nieuwe commissie ingesteld. De commissies, die de aanbeveling voor benoeming en herbenoeming van de burgemeester voorbereiden, worden na die benoeming of herbenoeming ontbonden. De

commissie die de functioneringsgesprekken met de burgemeester houdt, wordt ontbonden na vaststelling van het verslag van het laatste functioneringsgesprek van de raadsperiode.

Artikel 14 Archivering

De Archiefwet 1995 en het Archiefbesluit 1995 maken geen onderscheid naar de vorm van bescheiden en zijn dus zowel op papieren als op digitale bescheiden van toepassing. Ingeval er sprake is van digitale bestanden en bij de door de gemeente aangewezen archiefbewaarplaats de mogelijkheid bestaat tot digitale opslag, dienen de daarvoor geldende regels te worden gevolgd en moet op overeenkomstige wijze de geheimhouding van de betrokken bescheiden worden gegarandeerd.

Artikel 16 Inwerkingtreding

De Verordening op de vertrouwenscommissie gemeente Steenwijkerland 2010 hoeft niet te worden ingetrokken, aangezien hierin is bepaald dat deze vervalt wanneer in de vacature is voorzien.

Einde bijlage: 4.1 Verordening op de Vertrouwenscommissie c.a. - raadsvoorstel

Terug naar het agendapunt

4.2 circulaire-benoeming-functioneringsgesprekken-en-herbenoeming-burgemeester-8augustus2012

(1) (1) (terug naar agendapunt)

De inhoud van deze bijlage is te vinden vanaf de hierna volgende pagina's.



Ministerie van Binnenlandse Zaken en
Koninkrijksrelaties

Circulaire benoeming, functioneringsgesprekken en herbenoeming burgemeester

Circulaire benoeming, functioneringsgesprekken en herbenoeming burgemeester

Doelstelling

Bekendmaken van beleid

Juridische grondslag

Artikelen 61 en 61a van de Gemeentewet

Relaties met andere circulaire's

De circulaire's:

Procedureregels benoeming burgemeester van 4 november 2005,
kenmerk 2005-0000278431,

en

Procedureregels herbenoeming burgemeester van 21 november 2001,
kenmerk BK01/96074,

worden ingetrokken.

Ingangsdatum

15 juli 2012

Geldig tot

Nader bericht

Leeswijzer

In **blauw** is toelichting opgenomen

Inhoudsopgave

Procedure voor benoeming van een burgemeester	5
Procedure voor herbenoeming van de burgemeester	25
Voorbeeldverordening	36
Enige brieven waarnaar wordt verwezen in de circulaire	51
Totstandkoming	57

Procedure voor benoeming van een burgemeester

I. De profielschets

1. De commissaris van de Koningin overlegt met de gemeenteraad over de eisen die aan de te benoemen burgemeester worden gesteld. Dit gebeurt in de profielschetsvergadering, die openbaar is. Het profiel wordt bij voorkeur op basis van de bestuurscompetenties vastgesteld.
2. Als het overleg niet tot overeenstemming leidt, geeft de commissaris van de Koningin in de profielschetsvergadering aan welke eisen hij, in afwijking van de gemeenteraad, hanteert bij zijn beoordeling van de kandidaten.
3. De profielschets en het verslag van de profielschetsvergadering worden samen met de overige informatie over de vacature en de procedure door het kabinet van de commissaris van de Koningin beschikbaar gesteld, zodra de vacature is opengesteld.
4. De profielschets wijdt voldoende aandacht aan de taken en gewenste competenties van de nieuw te benoemen burgemeester op het gebied van openbare orde en veiligheid. Het is daarom van belang dat suggesties van de korpschef of districtschef worden betrokken bij de opstelling van de profielschets op dit punt.

Toelichting

In blauw is toelichting opgenomen.

De profielschets

De profielschets geeft kandidaten zicht op de gemeente en de gezochte burgemeester en dient als basis voor het selectieproces. Dat vraagt om een breed door de gemeenteraad gedragen profiel. Aan de andere kant moet de scherpte in het profiel behouden blijven en moet dit onderscheidend zijn ten opzichte van de profielen van andere gemeenten. In de praktijk is één profiel nu vaak zo breed dat het gemakkelijk op meer gemeenten van toepassing is. Het is van belang om het profiel toe te spitsen op de gemeentelijke situatie en daarbij ook in te gaan op problemen die spelen. Een profielschets is niet alleen een advertentie, het is ook een taakomschrijving. Door externe begeleiding bij de opstelling van het profiel kan een te groot compromiskarakter van de profielschets worden voorkomen. Het verdient aanbeveling bij opstelling van de schets ook een afvaardiging uit het college te betrekken, evenals de gemeentesecretaris en de directeur van de veiligheidsregio en het Openbaar Ministerie te consulteren. De gemeenteraad kan zich aldus ook goed laten informeren over de eventuele eigen portefeuille van de burgemeester.

Met een scherp omschreven profiel wordt een ‘zoeken naar een schaap met vijf poten’ vermeden. Het biedt ook houvast in de feedback aan kandidaten die afvallen en helpt informanten bij wie inlichtingen worden ingewonnen door de commissaris van de Koningin. Bestuurscompetenties geven een objectief kader voor, en daarmee structuur aan, de beoordeling van de kandidaten. Dit heeft een effectieve gespreksvoering tot gevolg. Een goede voorbereiding kost tijd, maar levert tijdwinst op aan de achterkant van het proces. In die voorbereiding is het profiel vitaal. Te meer daar het profiel ook de basis is voor functioneringsgesprekken en de beoordeling van de burgemeester in de herbenoemingsprocedure. Een hulpmiddel bij het schetsen van een profiel is de ‘Handreiking benoemingsproces burgemeester’ op www.rijksoverheid.nl (in de zoekfunctie intypen: Handreiking benoemingsproces burgemeester).

Start van de procedure

De stijl en regievoering bij (her)benoemingsprocessen verschilt per provincie. Desalniettemin is er een algemene lijn. Die wordt hieronder beschreven.

De commissaris van de Koningin/kabinetschef licht in een gesprek de te volgen procedure aan de raadsgriffier en een beoogd lid of, indien bekend, de beoogd voorzitter van de vertrouwenscommissie toe. Gesprekspunten kunnen onder meer zijn:

- Het globale tijdschema: vaststellen profielschets, openstelling vacature, bekend maken van selectie door commissaris van de Koningin, uitnodigen kandidaten door vertrouwenscommissie, ontvangst sollicitanten, uitbrengen verslag van bevindingen, vaststellen aanbeveling, verzending aanbeveling aan minister van Binnenlandse Zaken en Koninkrijksrelaties (BZK) en streefdatum waarop benoeming ingaat. Overigens wordt de tijdsplanning over het algemeen door de kabinetschef van de commissaris van de Koningin kenbaar gemaakt aan, of in bijzondere gevallen: overlegd met, de afdeling Politieke Ambtsdragers van het ministerie van BZK.
- De datum van de profielschetsvergadering, ook van belang voor het bepalen van de datum waarop de vacature wordt opengesteld.
- Het opstellen van de profielschets. De conceptprofielchets wordt voorafgaand aan de profielschetsvergadering aan de (kabinetschef van de) commissaris van de Koningin gestuurd. De profielschets moet vanzelfsprekend voldoen aan de wettelijke vereisten. Zo mag bijvoorbeeld geen voorkeur worden uitgesproken voor geloof of leeftijd. Er kan worden besloten burgers en instellingen te betrekken bij opstelling van het profiel, bijvoorbeeld door middel van een enquête.

- Het opstellen van de verordening op de vertrouwenscommissie. De conceptverordening wordt voorafgaand aan de profielschetsvergadering aan de (kabinetschef van de) commissaris van de Koningin gestuurd.
- De communicatie van de vertrouwenscommissie met de commissaris van de Koningin. Hierbij wordt de wenselijkheid besproken van een tweede gesprek tussen de vertrouwenscommissie en de commissaris van de Koningin, nadat de vertrouwenscommissie haar standpunt over de geschiktheid van de door haar ontvangen kandidaten heeft bepaald, doch voordat zij schriftelijk verslag uitbrengt aan de gemeenteraad en aan de commissaris van de Koningin. In sommige provincies vindt dit standaard plaats.
- De mogelijkheid om bij bepaalde kandidaten een assessment af te laten nemen. Zie verder Assessment in de toelichting bij paragraaf V.
- Het aanleveren van informatiemappen door de gemeente ten behoeve van de sollicitanten met daarin bijvoorbeeld: een profiel van de gemeente, inzicht in de financiële positie van de gemeente en informatie over relevante, actuele beleidsstukken. Dat kan digitaal, bijvoorbeeld door een verwijzing naar een website. De ervaring leert dat USB-sticks bij verzending goed moeten worden verpakt om diefstal te voorkomen. Het is aan te raden om de samenstelling van de informatie af te stemmen met de kabinetschef van de commissaris van de Koningin.
- Hoe om te gaan met mensen die rechtstreeks solliciteren bij de gemeente.
- De huisvesting van de nieuwe burgemeester! Denk aan vragen als: Is er een ambtswoning? Kan de gemeente eventueel zorgen voor een ambtswoning? Etc.
- Het belang van het respecteren van geheimhoudingsplicht en procedureregels.
- Het moment van openstellen van de vacature. Deze wordt pas opengesteld als aan de zittende burgemeester ontslag is verleend. Uiteraard kan dit ontslag per latere datum ingaan. Bijvoorbeeld: op 15 juli tekent de Koningin het Koninklijk besluit waarin aan burgemeester X met ingang van 1 januari van het jaar daarop ontslag wordt verleend. Na 15 juli kan de vacature al worden opengesteld. De periode zonder burgemeester wordt daardoor bekort.

De profielschetsvergadering

De profielschetsvergadering vindt plaats voordat de vacature wordt opengesteld. In de vergadering komen onder andere de volgende onderwerpen aan de orde:

- Het vaststellen van een al voorbereide verordening op de vertrouwenscommissie en de samenstelling van de vertrouwenscommissie.
- De inhoud van het profiel van de nieuwe burgemeester.
- De procedure en het tijdschema.
- De wenselijkheid om in de openstellingsadvertentie de mogelijkheid tot het afnemen van een assessment open te houden.
- Eventuele bovenlokale factoren die de commissaris van de Koningin bij zijn selectie een rol laat spelen, zoals de benoeming van (ex-)burgemeesters die met een herindeling zijn of worden geconfronteerd.
- Sancties indien de bepalingen rondom de geheimhouding worden geschonden.

II. De instelling van de vertrouwenscommissie

1. De gemeenteraad stelt uit zijn midden een vertrouwenscommissie in. De gemeenteraad kan bepalen dat aan de vertrouwenscommissie één of meer wethouders als adviseur worden toegevoegd. Een adviseur is geen lid van de vertrouwenscommissie en heeft geen stemrecht. Voor zover ambtelijke bijstand gewenst wordt geacht, wordt de raadsgriffier daarmee belast.
2. De gemeenteraad regelt in een verordening op de vertrouwenscommissie de taak, samenstelling en werkwijze van de vertrouwenscommissie en stelt de commissaris van de Koningin daarvan in kennis.
3. In de verordening wordt aandacht besteed aan de geheimhoudingsplicht. De geheimhoudingsplicht vloeit rechtstreeks voort uit artikel 61c van de Gemeentewet en blijft ook na ontbinding van de vertrouwenscommissie van kracht. Hij geldt voor de leden van de vertrouwenscommissie, de adviseur en de ambtelijke bijstand. Elk overleg met niet-leden van de vertrouwenscommissie, en dus ook met de overige raadsleden en eventuele oud-leden van de vertrouwenscommissie, is uitgesloten, dit op straffe van schending van het ambtsgeheim.

4. In de verordening wordt vermeld dat, anders dan door tussenkomst van de commissaris van de Koningin, geen inlichtingen - schriftelijk of mondeling - kunnen worden ingewonnen over de sollicitanten. Dit vloeit rechtstreeks voort uit artikel 61 lid 4 van de Gemeentewet.
5. De gemeenteraad regelt de werkwijze van de vertrouwenscommissie zo dat vóór, tijdens en na het verrichten van de werkzaamheden door de vertrouwenscommissie volstreekte geheimhouding is gegarandeerd. In de verordening wordt ervoor zorg gedragen dat de gesprekken met en de oordeelsvorming over de sollicitanten plaatsvindt in aanwezigheid van en door de leden van de vertrouwenscommissie en wordt een voorziening getroffen met betrekking tot de wijze waarop de privacybelangen van de sollicitant worden beschermd, bijvoorbeeld bij de bepaling van plaats en tijdstip van de gesprekken en bij het voeren van correspondentie.
6. Besteedt de gemeenteraad of de vertrouwenscommissie naar het oordeel van de commissaris van de Koningin onvoldoende zorg aan de procedureregels of geheimhoudingsplicht, dan informeert de commissaris van de Koningin de minister van BZK hierover. De minister van BZK bepaalt, na overleg met de commissaris van de Koningin, hoe verder wordt gehandeld. Dit kan uiteindelijk leiden tot het stopzetten van de procedure.

Training

Training van de leden van de vertrouwenscommissie in het gebruik van bestuurscompetenties en het voeren van gesprekken met sollicitanten verhoogt de kwaliteit van het selectieproces. Dit leert de ervaring. Het is ook een investering in de teamvorming binnen de vertrouwenscommissie. Het is de overweging waard om de training al te starten bij het opstellen van het profiel. Als de vertrouwenscommissie in dezelfde samenstelling ook de functioneringsgesprekken voert en de herbenoemingsprocedure doet, levert de trainingsinspanning nog meer resultaat op.

Geheimhouding

De geheimhoudingsplicht zoals die voortvloeit uit artikel 61c van de Gemeentewet geldt voor al diegenen die uit hoofde van hun functie van de stukken en de beraadslagingen kennis hebben kunnen nemen. Schending van de geheimhoudingsplicht is strafbaar gesteld in artikel 272 van het Wetboek van Strafrecht. Omdat de zorg voor de geheimhouding primair bij de gemeenteraad berust, kan het zijn dat de gemeente in voorkomende gevallen zelf het initiatief neemt tot aangifte van schending van de geheimhouding. Doel van de geheimhouding is te voorkomen dat sollicitanten (imago)schade oplopen.

Technisch voorzitter

Nu alle leden van de vertrouwenscommissie uit de gemeenteraad komen, kan er geen sprake zijn van een technisch voorzitterschap door een niet-raadslid.

Adviseur

Het is aan te raden een of meer wethouders als adviseur aan de vertrouwenscommissie toe te voegen in verband met de vaardigheden en kwaliteiten die de burgemeester nodig heeft bij uitvoering van het dagelijks bestuur. Het is niet de bedoeling dat het hele college als adviseur aan de vertrouwenscommissie wordt toegevoegd. Over het al dan niet toevoegen van een adviseur aan de vertrouwenscommissie wordt bij de instelling van de vertrouwenscommissie een beslissing genomen. De gemeentesecretaris en de raadsgriffier kunnen geen formele adviespositie krijgen in de vertrouwenscommissie. De gemeentesecretaris en de raadsgriffier hebben een bijzondere functie als ondersteuner van het college respectievelijk de gemeenteraad. Het college benoemt de secretaris en de gemeenteraad de raadsgriffier. In deze relatie past niet dat de gemeentesecretaris respectievelijk de raadsgriffier zou adviseren over de (her)benoeming van de voorzitter van het college respectievelijk de gemeenteraad, de burgemeester. De raadsgriffier wordt in principe toegevoegd als secretaris. In de praktijk ziet men wel dat, indien aan een plaatsvervangend ambtelijk ondersteuner behoefte bestaat, de gemeentesecretaris deze rol wordt toebedeeld.

Modelverordening op de vertrouwenscommissie

Voor het opstellen van de verordening op de vertrouwenscommissie kan desgewenst gebruik worden gemaakt van de modelverordening achterin deze circulaire.

III. Openstellen of niet-openstellen van een burgemeestersvacature

1. De minister van BZK stelt na de profielschetsvergadering de vacature open in de Staatscourant. In de vacaturetekst wordt vermeld dat een assessment onderdeel kan zijn van het selectieproces, indien de gemeenteraad deze mogelijkheid heeft opengehouden.
2. Voor gemeenten die bij een gemeentelijke herindeling zijn betrokken of waar een bestuurskrachtonderzoek loopt, geldt het volgende.

- 2.1 De minister van BZK kan beslissen dat een vacature voorlopig niet wordt opengesteld als de gemeente, blijkens een herindelingsontwerp als bedoeld in artikel 1 van de Wet algemene regels herindeling, voor opheffing in aanmerking komt.
- 2.2 De minister van BZK kan op voorstel van of na overleg met de commissaris van de Koningin, die daarover gedeputeerde staten raadpleegt, beslissen dat een vacature in een gemeente voorlopig niet wordt opengesteld, indien:
 - a. het college van burgemeester en wethouders op grond van de Wet algemene regels herindeling is uitgenodigd tot het voeren van overleg over een wijziging van de gemeentelijke indeling.
 - b. aannemelijk is dat binnen een jaar het college van burgemeester en wethouders tot het overleg, als bedoeld onder a, zal worden uitgenodigd.
 - c. aannemelijk is dat binnen twee jaar de gemeenteraad van de betrokken gemeente, samen met de gemeenteraad c.q. -raden van een of meer andere gemeente(n), met toepassing van artikel 5 van de Wet algemene regels herindeling een herindelingsontwerp zal vaststellen.
- 2.3 De beslissing tot het voorlopig niet-openstellen van de vacature in de situatie, als bedoeld in 2.2 onder b, geldt voor een jaar en kan eenmaal voor een jaar worden verlengd.
- 2.4 De minister van BZK kan alleen besluiten tot het voorlopig niet-openstellen van een burgemeestersvacature in de gevallen bedoeld in 2.2, onder b en c, en 2.3 als de betreffende gemeenteraad zich daar niet tegen verzet, tenzij er een bestuurskrachtonderzoek loopt. In laatstgenoemd geval dienen gedeputeerde staten binnen een jaar na de start van het bestuurskrachtonderzoek het voornemen te hebben uitgesproken om tot herindeling te komen.

De openstelling

De openstellingstermijn van een burgemeestersvacature is in beginsel drie weken. Afwijking is mogelijk, bijvoorbeeld als de vacature wordt opengesteld in of vlak voor een vakantieperiode. De officiële publicatie vindt plaats in de Staatscourant. De minister van BZK attendeert de ABD, Binnenlands Bestuur en VNG-magazine op de vacature en publiceert de vacature op de internetsite van het ministerie van BZK (www.rijksoverheid.nl). De gemeente kan op eigen kosten in andere media potentiële kandidaten attenderen op de openstelling onder verwijzing naar de officiële vacaturetekst in de Staatscourant.

Sollicitanten

De sollicitatiebrief wordt gericht aan Hare Majesteit de Koningin en binnen de in de vacaturetekst gestelde termijn verzonden aan de betreffende commissaris van de Koningin. De commissaris van de Koningin bepaalt voorafgaand aan de openstelling van de vacature of sollicitatiebrieven ook per e-mail kunnen worden toegezonden. Is dat het geval, dan wordt het e-mailadres waar de sollicitaties naar toe kunnen worden gezonden in de openstellingstekst vermeld. Sollicitanten ontvangen van de commissaris van de Koningin een ontvangstbevestiging. De profielschets en het verslag van de profielschetsvergadering, (digitale) informatie over de gemeente, een tijdschema en een afschrift van deze circulaire worden aan hen beschikbaar gesteld. Sollicitanten van wie de commissaris van de Koningin overweegt ze op te nemen in zijn selectie van in beginsel geschikt geachte kandidaten ontvangen op grond van artikel 28 van het Besluit justitiële gegevens van de commissaris van de Koningin tevens het verzoek een verklaring te ondertekenen, waarmee zij toestemming geven voor de verstrekking van justitiële gegevens. Na sluiting van de sollicitatietermijn kan de commissaris van de Koningin een persbericht uitbrengen met een overzicht van het aantal sollicitanten, de man-vrouwverhouding, hun politieke kleur en globale achtergrond, indien dit naar zijn oordeel niet teveel licht werpt op individuele sollicitanten.

Het benoemen van waarnemend burgemeesters

Het kan zijn dat tussen het vertrek van de voormalige burgemeester en het aantreden van de nieuwe burgemeester een periode zonder Kroonbenoemde burgemeester zit. De commissaris van de Koningin kan op grond van zijn bevoegdheid in artikel 78 van de Gemeentewet voor die periode een waarnemend burgemeester benoemen, indien hij dit in het belang van de gemeente nodig oordeelt. Daartoe overlegt hij vooraf met de gemeenteraad, tenzij gewichtige redenen zich daartegen verzetten. Sommige commissarissen van de Koningin benoemen altijd een waarnemend burgemeester, ingeval de verwachte ontstentenis of afwezigheid van een Kroonbenoemde burgemeester langer dan een bepaald aantal maanden duurt ter waarborging van de continuïteit van het openbaar bestuur.

Herindelingsontwerp als bedoeld in artikel 1 van de Wet algemene regels herindeling

Hieronder wordt overeenkomstig artikel 1 van de Wet algemene regels herindeling verstaan: een ontwerp van een herindelingsadvies (een met toepassing van de Wet algemene regels herindeling voorbereid advies aan de minister BZK over wijziging van gemeentelijke of provinciale grenzen) of van een herindelingsregeling (een wet, een algemene maatregel van

bestuur of een besluit als bedoeld in de artikelen 3 en 13 van de Wet algemene regels herindeling tot wijziging van de gemeentelijke of de provinciale indeling of tot grenscorrectie alsmede een samenstel van gelijkkluidende besluiten als bedoeld in artikel 3 van genoemde wet tot het vaststellen van een grenscorrectie).

IV. De selectie door de commissaris van de Koningin en het inwinnen van inlichtingen

1. De commissaris van de Koningin selecteert de kandidaten die hij in beginsel geschikt acht voor benoeming. Hij toetst of de geselecteerde kandidaten voldoen aan het in artikel 63 van de Gemeentewet voor benoembaarheid vereiste Nederlanderschap en wint justitiële gegevens in.
2. De commissaris van de Koningin wint de informatie over sollicitanten in, die hij nodig acht voor zijn selectie. De commissaris van de Koningin wint tevens de informatie over sollicitanten in, die de vertrouwenscommissie nodig acht. Bestuursorganen zijn verplicht de gevraagde inlichtingen te verstrekken. Dit vloeit rechtstreeks voort uit artikel 61 lid 4 van de Gemeentewet. De commissaris van de Koningin wint referenties slechts in met toestemming van de sollicitant, die hiervoor referenten aandraagt. De commissaris van de Koningin stelt eventuele ten behoeve van de vertrouwenscommissie ingewonnen referenties ter beschikking van de vertrouwenscommissie, tenzij de betreffende sollicitant heeft laten weten daar bezwaar tegen te hebben.
3. De commissaris van de Koningin verstrekt de vertrouwenscommissie een opgave in alfabetische volgorde van alle sollicitanten vergezeld van zijn oordeel over, en de sollicitatiebrieven van, de geselecteerde kandidaten. Desgevraagd informeert hij de vertrouwenscommissie over de criteria die hij heeft gehanteerd bij zijn selectie en over zijn oordeel over andere kandidaten en desgevraagd verstrekt hij de sollicitatiebrieven van andere kandidaten.
4. De commissaris van de Koningin informeert de geselecteerde sollicitanten over het feit dat zij door hem zijn geselecteerd en dat hij hun namen aan de vertrouwenscommissie heeft doorgegeven. De commissaris van de Koningin stelt tegelijkertijd de niet-geselecteerde sollicitanten schriftelijk op de hoogte van het feit dat zij niet tot zijn selectie behoren.

De selectie van de commissaris van de Koningin

De commissaris van de Koningin bepaalt welke sollicitanten hij uitnodigt voor een gesprek. Indien de commissaris van de Koningin een kandidaat recent nog heeft gesproken in het kader van bijvoorbeeld een andere vacature, kan de commissaris van de Koningin ervan afzien om de kandidaat nogmaals voor een gesprek uit te nodigen. De commissaris van de Koningin slaat bij de beoordeling van de sollicitanten acht op het opgestelde profiel en, als dit in de profielschetsvergadering is aangegeven, bovenlokale factoren. Na afloop van het gesprek met de commissaris van de Koningin ontvangt de sollicitant een declaratieformulier om zijn reiskosten bij het ministerie van BZK te declareren. De vergoeding voor reiskosten is vastgelegd in het Rechtspositiebesluit burgemeesters en de Regeling rechtspositie burgemeesters. Het declaratieformulier wordt door de kabinetschef van de commissaris van de Koningin geparafeerd ter bevestiging dat de vermelde reizen hebben plaatsgevonden in het kader van de op het formulier vermelde sollicitatieprocedure en wordt vervolgens door de kandidaat bij BZK ingediend.

Bespreking van de voorgenomen selectie met de vertrouwenscommissie

De vertrouwenscommissie krijgt van de commissaris van de Koningin inzicht in alle sollicitanten. Dit gebeurt, naar keuze van de commissaris van de Koningin, mondeling of schriftelijk, in het laatste geval uitsluitend ter inzage. De bespreking tussen de commissaris van de Koningin en de vertrouwenscommissie kan ertoe leiden dat de selectie wordt aangevuld of aangepast. Het verdient daarom aanbeveling de vertrouwenscommissie tijdens dit gesprek ter inzage te verlenen in de brieven en curricula vitae van de beoogde selectie, zodat een in beginsel geselecteerde kandidaat niet door de commissaris van de Koningin in de uiteindelijke selectie wordt opgenomen als de vertrouwenscommissie in de brief van die kandidaat aanleiding ziet hem of haar niet uit te nodigen. Dit scheelt werk en de plek in de selectie kan desgewenst worden opgevuld door een andere kandidaat. De commissaris van de Koningin besluit op basis van het besprokene over eventuele aanvulling of aanpassing van zijn selectie. De selectie staat aan het eind van dit gesprek vast. De vertrouwenscommissie krijgt uitsluitend de namen en gegevens mee van de geselecteerde kandidaten en van eventuele niet-geselecteerde sollicitanten die de commissie toch wil uitnodigen voor een gesprek.

Niet-geselecteerde kandidaten

Niet-geselecteerde kandidaten kunnen mondeling over hun afwijzing informatie inwinnen bij de kabinetschef van de commissaris van de Koningin. Een enkele keer komt het voor dat een niet-geselecteerde sollicitant zich rechtstreeks tot de vertrouwenscommissie wendt met het

verzoek om door haar te worden uitgenodigd. De vertrouwenscommissie beslist zo spoedig mogelijk op het verzoek en stelt verzoeker en de commissaris van de Koningin schriftelijk op de hoogte van haar beslissing.

Het inwinnen van inlichtingen/Assessmentrapporten

Met de belangen van de sollicitant moet zeer zorgvuldig worden omgegaan. Elke informatieverzameling dient voorafgegaan te worden door een afweging tussen een reële, te motiveren informatiebehoefte en de belangen van de sollicitant. De commissaris van de Koningin ziet toe op het goede verloop van de procedure en dus ook op dit aspect. Niet alleen de commissaris van de Koningin en de vertrouwenscommissie, maar ook degenen die de informatie verstrekken moeten deze afweging met zorg maken. Voor bestuursorganen geldt echter dat zij verplicht zijn de gevraagde informatie te verstrekken.

In toenemende mate worden in sommige provincies sollicitanten tijdens de procedure aan een assessment onderworpen of is over de sollicitant een assessmentrapport beschikbaar, bijvoorbeeld van een potentieelassessment. Deze rapportage gaat ook naar de vertrouwenscommissie.

Justitiële gegevens

De commissaris van de Koningin heeft de bevoegdheid tot het opvragen van justitiële gegevens op basis van artikel 30 van het Besluit justitiële gegevens. Sollicitanten van wie de commissaris van de Koningin overweegt ze op te nemen in zijn selectie ontvangen een verklaring ter ondertekening waarmee zij toestemming geven voor de verstrekking van justitiële gegevens. Dat geldt ook voor sollicitanten die door de vertrouwenscommissie zelf in de beoordeling worden betrokken. Het is de vertrouwenscommissie niet toegestaan zelf justitiële gegevens over personen op te vragen. Wanneer de justitiële gegevens daartoe aanleiding geven, zal de commissaris van de Koningin, indien de selectie inmiddels aan de vertrouwenscommissie bekend is, de vertrouwenscommissie direct in kennis stellen van het feit dat een kandidaat zijns inziens niet langer benoembaar is. Indien de resultaten daartoe aanleiding geven, pleegt de commissaris van de Koningin overleg met de minister van BZK.

De commissaris van de Koningin stelt de justitiële gegevens niet aan de vertrouwenscommissie beschikbaar.

V. De bevindingen van de vertrouwenscommissie

1. De vertrouwenscommissie voert gesprekken met de geselecteerde kandidaten.
2. Indien het overleg over de selectie van de commissaris van de Koningin met de vertrouwenscommissie niet geheel tot overeenstemming heeft geleid, kan de vertrouwenscommissie ook gesprekken voeren met een of meer niet-geselecteerde kandidaten. Als de vertrouwenscommissie besluit een niet-geselecteerde kandidaat toch uit te nodigen voor een gesprek, doet zij daarvan mededeling aan de commissaris van de Koningin, die voor zoveel nodig zijn oordeel over deze sollicitant ter kennis brengt van de vertrouwenscommissie. Als de commissie besluit een geselecteerde kandidaat niet te ontvangen, worden de commissaris van de Koningin en de kandidaat door haar schriftelijk, met vermelding van de redenen van de beslissing, op de hoogte gesteld.
3. De beraadslagingen in de vertrouwenscommissie vinden plaats met gesloten deuren. Van de beraadslagingen wordt een verslag opgemaakt dat niet openbaar wordt gemaakt. Dit volgt rechtstreeks uit artikel 61, vierde lid, juncto artikel 61c, eerste lid, van de Gemeentewet. Ten aanzien van de beraadslagingen in de vertrouwenscommissie en de stukken die door de vertrouwenscommissie aan de gemeenteraad en de commissaris van de Koningin worden gezonden, geldt een geheimhoudingsplicht. Dit vloeit rechtstreeks voort uit artikel 61c, tweede lid, van de Gemeentewet.
4. De vertrouwenscommissie verschaft zich uitsluitend door tussenkomst van de commissaris van de Koningin informatie over kandidaten. Dit vloeit rechtstreeks voort uit artikel 61 lid 4 van de Gemeentewet.
5. De vertrouwenscommissie bepaalt beargumenteerd of een of meer kandidaten zullen worden onderworpen aan een assessment.
6. Zodra de vertrouwenscommissie haar advies over de geschiktheid van de door haar ontvangen kandidaten heeft afgerond, brengt zij verslag uit aan de gemeenteraad en aan de commissaris van de Koningin. Het verslag van bevindingen aan de gemeenteraad gaat vergezeld van een conceptaanbeveling van twee kandidaten, in beredeneerde volgorde, die naar haar oordeel voor benoeming in aanmerking komen. De commissie vermeldt in het verslag van bevindingen ten aanzien van iedere kandidaat de overwegingen die tot haar oordeel hebben geleid. Ieder commissielid heeft één stem. In het verslag kunnen leden van de vertrouwenscommissie van minderheidsstandpunten blijk geven.

Google

Informatie over de kandidaten mag uitsluitend worden ingewonnen door tussenkomst van de commissaris van de Koningin. Informatie inwinnen op internet via zoekmachines kan wel. Dat verdient twee kanttekeningen. Voorzichtigheid is geboden nu sprake kan zijn van niet-geautoriseerd materiaal. Daarnaast moet worden voorkomen dat kan worden achterhaald naar welke personen is gezocht (meekijken, zoekgeschiedenis).

Assessment

De gemeenteraad kan de mogelijkheid openhouden om bij bepaalde kandidaten een assessment af te laten nemen. Als dit het geval is, wordt daartoe in de profielschetsvergadering besloten en wordt dit in de vacaturetekst vermeld. De vertrouwenscommissie bepaalt of kandidaten daadwerkelijk aan een assessment worden onderworpen. Is dit het geval, dan vindt een assessment plaats op één of enkele selectiecriteria. Het heeft als oogmerk de vertrouwenscommissie over aanvullende informatie te laten beschikken bij de afronding van het advies. Het gebruik van het instrument assessment moet zorgvuldig worden afgewogen. De selectie van de kandidaten is bij uitstek een bestuurlijk proces op een wettelijke basis geschoeid en kan op geen enkele wijze worden uitbesteed aan derden. Het uitvoeren van een assessment kan alleen met instemming van de betreffende sollicitant. Het assessment wordt bekostigd door de gemeente. De gemeente is dus de opdrachtgever. De commissaris van de Koningin kan adviseren over een bureau. Per provincie verschilt wie contact onderhoudt met het assessmentbureau, de vertrouwenscommissie of de kabinetschef van de commissaris van de Koningin. De commissaris van de Koningin, die in de procedure verantwoordelijk is voor de verwerking van informatie, ziet toe op de kwaliteit van de inzet van het instrument en op de zorg voor de geheimhouding. Met het assessmentbureau worden zeer secure afspraken gemaakt over de geheimhouding. Kandidaten mogen elkaar bijvoorbeeld niet tegenkomen binnen het bureau. Kandidaten worden als eerste geïnformeerd over de uitkomst van hun assessment. Een kandidaat bepaalt vervolgens zelf of de rapportage over de uitkomst (afhankelijk van de provincie: door tussenkomst van de kabinetschef van de commissaris van de Koningin) aan de vertrouwenscommissie wordt gezonden. Is dit niet het geval, dan kan de vertrouwenscommissie daaraan de gevolgen verbinden die zij geraden acht.

Gewogen stemming

Voorop staat het belang van brede steun binnen de vertrouwenscommissie voor, en bij voorkeur unanimiteit over, de conceptaanbeveling. Juridisch geldt het principe one (wo)man, one vote. Gewogen stemming – naar rato van het aantal vertegenwoordigde zetels - is niet toegestaan. Dit is met

name van belang als een meerderheid in de vertrouwenscommissie een minderheid in de gemeenteraad vertegenwoordigt.

Verslag van bevindingen

Een voorbeeld van de mogelijke opbouw van het verslag van bevindingen staat in de toelichting bij artikel 11 van de modelverordening.

De verhouding gemeenteraad-vertrouwenscommissie

De gemeenteraad stelt het profiel vast en stelt de vertrouwenscommissie in, die namens de gemeenteraad de selectie doet. De vertrouwenscommissie gaat vervolgens aan de slag: zij verneemt de namen van de kandidaten van de commissaris van de Koningin en gaat met hen de diepte in.

De vertrouwenscommissie sluit het selectieproces af met een verslag van bevindingen aan de gemeenteraad over de haar toevertrouwde werkzaamheden met een onderbouwde conceptaanbeveling. De gemeenteraad stelt op basis daarvan de uiteindelijke aanbeveling vast. Met andere woorden, het advies van de vertrouwenscommissie is het kader voor de besluitvorming door de gemeenteraad. De vertrouwenscommissie is immers een wettelijk onderdeel van de benoemingsprocedure. De vertrouwenscommissie moet niet alleen in vertrouwen opereren, de commissie moet ook het volste vertrouwen van de gemeenteraad hebben. Achtergrond is tevens dat de namen van de sollicitanten zo slechts in zeer kleine kring bekend blijven.

VI. De aanbeveling van de gemeenteraad

1. De beraadslagingen in de gemeenteraad over de bevindingen van de vertrouwenscommissie en de stemming over de aanbeveling vinden plaats met gesloten deuren. Van de beraadslagingen wordt een verslag opgemaakt dat niet openbaar wordt gemaakt. Dit volgt rechtstreeks uit artikel 61, vierde lid, juncto artikel 61c, eerste lid, van de Gemeentewet. Er vindt hoofdelijke stemming plaats. De stemverhouding blijft geheim. Ten aanzien van de beraadslagingen in de gemeenteraad over het verslag van de vertrouwenscommissie en de stukken die door de gemeenteraad aan de commissaris van de Koningin en de minister van BZK worden gezonden, geldt een geheimhoudingsplicht. Dit vloeit rechtstreeks voort uit artikel 61c, tweede lid, van de Gemeentewet.

2. De aanbeveling omvat twee personen. Dit volgt rechtstreeks uit artikel 61, vijfde lid, van de Gemeentewet.
3. In bijzondere, door de gemeenteraad te motiveren gevallen, kan worden volstaan met een aanbeveling waarop één persoon staat vermeld. Van een bijzonder geval kan, gezien de totstandkomings-geschiedenis van de wet op dit punt, slechts sprake zijn in de volgende gevallen:
 - bij de eerste benoeming na herindeling,
 - als er maar één door de commissaris van de Koningin benoembaar geachte sollicitant is,
 - als er maar één kandidaat heeft gesolliciteerd,
 - in andere aan overmacht grenzende situaties.

In geen geval mag op grond van politieke, beleidsmatige of bestuurlijke overwegingen worden afgeweken van het wettelijke vereiste dat de aanbeveling twee personen omvat. De minister van BZK slaat geen acht op een enkelvoudige aanbeveling, indien naar zijn oordeel geen sprake is van een bijzonder geval. Dit vloeit rechtstreeks voort uit artikel 61, zesde lid, van de Gemeentewet.
4. De aanbeveling is uitsluitend openbaar, voor zover het de eerste kandidaat op de aanbeveling betreft. Dit vloeit rechtstreeks voort uit artikel 61c, derde lid, van de Gemeentewet.
5. De gemeenteraad stuurt de aanbeveling binnen vier maanden na openstelling van de vacature aan de minister van BZK. Dit is bepaald in artikel 61, vijfde lid, van de Gemeentewet.
6. De gemeenteraad verstrekt bij zijn aanbeveling in onderstaande volgorde:
 - de verordening op de vertrouwenscommissie,
 - de profielschets en het verslag van de profielschetsvergadering,
 - de sollicitatiebrieven en curricula vitae van de twee aanbevolen kandidaten,
 - het verslag van bevindingen van de vertrouwenscommissie,
 - het raadsvoorstel/raadsbesluit inzake de aanbeveling,
 - het verslag van de besloten raadsvergadering waarin de aanbeveling is vastgesteld,
 - het verslag van het openbare gedeelte van de raadsvergadering, waarin van de eerste naam op de aanbeveling is kennisgegeven,
 - eventuele overige voor de beoordeling van de aanbeveling relevante informatie.
7. De gemeenteraad stelt elke op de aanbeveling geplaatste kandidaat op de hoogte van het feit dat hij of zij op de aanbeveling staat. De gemeenteraad stelt de andere door de vertrouwenscommissie ontvangen sollicitanten schriftelijk op de hoogte van het feit dat zij niet op de aanbeveling staan.

Besloten raadsvergadering

Het geniet de voorkeur om in de besloten raadsvergadering waarin over de bevindingen van de vertrouwenscommissie wordt beraadslaagd meteen de meervoudige aanbeveling vast te stellen. Artikel 31 van de Gemeentewet bepaalt dat stemmingen over personen voor het doen van aanbevelingen geheim zijn. De onderhavige procedure is echter uitputtend in de Gemeentewet geregeld. Artikel 31 van de Gemeentewet is daarom niet van toepassing. Raadsleden kennen als gevolg van de hoofdelijke stemming elkaars stemgedrag. De adviseurs kunnen bij de beraadslagingen in de gemeenteraad over de bevindingen van de vertrouwenscommissie en bij de stemming over de aanbeveling aanwezig zijn. Anderen, zoals de overige leden van het college, zijn niet aanwezig. Tijdens een, bij voorkeur aansluitend aan de besloten raadsvergadering te houden, openbare raadsvergadering wordt vervolgens alleen de eerste naam op de aanbeveling openbaar gemaakt. Het besluit tot aanbeveling is in de besloten raadsvergadering al genomen. Het hoeft in het openbaar niet opnieuw te worden genomen.

Enkelvoudige aanbeveling

In gevallen waarin de tweede kandidaat op de – inmiddels vastgestelde – aanbeveling zich terugtrekt uit de procedure of door een andere gemeenteraad als eerste op de aanbeveling wordt geplaatst, blijft er sprake van een meervoudige aanbeveling. De minister van BZK toetst na binnenkomst of de aanbeveling aan alle wettelijke vereisten voldoet. Indien sprake is van een enkelvoudige aanbeveling zal de minister van BZK aan de hand van de motivering van de gemeenteraad en het advies hierover van de commissaris van de Koningin beoordelen of inderdaad sprake is van een bijzonder geval, dat een enkelvoudige aanbeveling rechtvaardigt. Is de minister van BZK van oordeel dat dit niet het geval is en slaat hij geen acht op de aanbeveling, dan wordt de vacature opnieuw opengesteld, tenzij de minister van BZK besluit zelf op basis van het dossier een voordracht te doen.

Bijlagen

In verband met de digitale verwerking van binnenkomende post bij het ministerie van BZK wordt het op prijs gesteld als (uitsluitend) de aangegeven stukken in de aangegeven volgorde worden verstrekt. Overige stukken, zoals bijvoorbeeld achtergrondinformatie over de gemeente en de laatste raadsverkiezingen, behoeven niet te worden meegezonden, tenzij deze voor beoordeling van het proces en de aanbeveling zelf relevant zijn. Als notulen van de raadsvergadering nog niet zijn vastgesteld, kunnen de concept-notulen worden meegestuurd. De raadsgriffier wordt in dat geval verzocht eventuele wijzigingen bij de vaststelling van de notulen zo

spoedig mogelijk door te geven aan de afdeling Politieke Ambtsdragers van het ministerie van BZK.

Moment van informeren van de kandidaten

Het ligt voor de hand de kandidaten met wie tot in de laatste ronde door de vertrouwenscommissie is gesproken te informeren over hun positie na afloop van de besloten raadsvergadering, waarin de aanbeveling is vastgesteld en voor het begin van de openbare raadsvergadering en met hen van tevoren af te spreken, dat zij voor dat doel op die avond telefonisch bereikbaar zijn. Ingewikkelder is de vraag op welk moment de overige kandidaten wordt verteld dat zij zijn afgefallen. De gemeenteraad beslist uiteindelijk over de aanbeveling. Het is dan ook prematuur om voor vaststelling van de aanbeveling bepaalde kandidaten te laten weten dat zij definitief zijn afgefallen. Daarnaast geldt dat er sprake moet zijn van een meervoudige aanbeveling. Het is mogelijk, dat één van de kandidaten op de conceptaanbeveling uitvalt voor de vaststelling van de aanbeveling in de raad, waardoor, als de overige kandidaten inmiddels zijn afgebeeld, sprake is van een enkelvoudige aanbeveling, die niet een bijzonder geval vormt, als bedoeld in artikel 61, zesde lid, van de Gemeentewet. Aan de andere kant is het onzorgvuldig als een kandidaat uit de media verneemt, dat hij of zij niet op de aanbeveling staat. De perfecte oplossing bestaat niet. Er kan voor worden gekozen de kandidaten in de eerste gespreksronde te laten weten, dat het mogelijk is, dat zij niets meer vernemen tot de aanbeveling openbaar is en dat dit inherent is aan de procedure. Hen kan ook worden verteld wanneer de kandidaten die doorgaan naar de tweede ronde dit horen, zodat ze op dat moment zelf hun conclusie kunnen trekken. Ook kan ervoor worden gekozen kandidaten die niet worden uitgenodigd voor een volgend gesprek met de vertrouwenscommissie daarover te informeren, maar tevens te laten weten dat zij niet definitief zijn afgefallen.

VII. De commissaris van de Koningin

1. Na ontvangst van de stukken van de gemeenteraad zendt de commissaris van de Koningin zijn bevindingen over de inhoud en het verloop van de procedure zo spoedig mogelijk naar de minister van BZK. Daarbij gaat hij onder meer in op zijn overleg met de gemeenteraad.
2. De justitiële antecedenten van de aanbevolen kandidaten worden meegezonden evenals de lijst van sollicitanten in alfabetische volgorde, waarop de namen van de door de commissaris van de Koningin geselecteerde kandidaten zijn gemarkeerd.

Bijlagen

In verband met de digitale verwerking van binnenkomende post bij het ministerie van BZK wordt het op prijs gesteld als (uitsluitend) de aangegeven stukken in de aangegeven volgorde worden verstrekt. Overige stukken, zoals bijvoorbeeld achtergrondinformatie over de gemeente en de laatste raadsverkiezingen, behoeven niet te worden meegezonden, tenzij deze voor beoordeling van het proces en de aanbeveling zelf relevant zijn.

VIII. De voordracht door de minister van Binnenlandse Zaken en Koninkrijksrelaties

1. De minister van BZK volgt in zijn voordracht in beginsel de aanbeveling van de gemeenteraad, met inbegrip van de daarop gehanteerde volgorde, tenzij zwaarwegende gronden aanleiding tot afwijking geven. Dit volgt rechtstreeks uit artikel 61, zevende lid, van de Gemeentewet.
2. Voorafgaand aan de voordracht door de minister van BZK aan de Koningin wordt de als eerste door de gemeenteraad aanbevolen kandidaat door de minister van BZK gescreend. De screening bestaat uit naslag bij de AIVD en fiscaal onderzoek bij de Belastingdienst.
3. Als bij de benoeming van de burgemeester is afgeweken van de aanbeveling, informeert de minister van BZK de gemeenteraad over de motieven die aanleiding waren voor deze afwijking.

De screening

In de vacaturetekst wordt vermeld dat de eerste kandidaat op de aanbeveling zal worden gescreend.

De benoeming

De minister van BZK nodigt, indien mogelijk, de kandidaat die als eerste op de aanbeveling van de gemeenteraad staat uit voor een gesprek. De kandidaat wordt telefonisch en schriftelijk op de hoogte gesteld van de datum en tijd van het gesprek. Ook het kabinet van de commissaris van de Koningin wordt hierover geïnformeerd. Na het gesprek beslist de minister van BZK over zijn voordracht aan de Koningin. Na ondertekening van het Koninklijk besluit door de Koningin en contrasignering door de minister van BZK is de benoeming definitief. Met ingang van de benoemingsdatum is de burgemeester in functie, ook indien de installatie en/of de beëdiging nog niet heeft/hebben plaatsgevonden. De laatste formele stap is het

afnemen van de eed of belofte door de commissaris van de Koningin. De commissaris van de Koningin streeft ernaar dit te doen in het openbaar ten overstaan van de gemeenteraad. De eedaflegging gebeurt in beginsel bij gelegenheid van de installatie van de burgemeester in de gemeente.

Kennisgeving van de benoeming

Zodra het benoemingsbesluit door de Koningin is getekend, informeert de afdeling Politieke Ambtsdragers van het ministerie van BZK de kabinetschef van de commissaris van de Koningin daarover. De (kabinetschef van de) commissaris van de Koningin deelt de benoeming mee aan de kandidaat en de gemeente. De kabinetschef van de commissaris van de Koningin informeert de afdeling Politieke Ambtsdragers van het ministerie van BZK, zodra dit is gebeurd. Daarna brengt BZK een persbericht uit. Nadat het persbericht door BZK is uitgebracht, kunnen de lokale media worden ingelicht. Afschriften van het Koninklijk besluit tot benoeming worden door tussenkomst van de commissaris van de Koningin aan de gemeente en de nieuwe burgemeester gezonden.

Ministerraadsbenoemingen

Bovenstaande procedure is anders bij gemeenten met meer dan 50.000 inwoners en provinciehoofdsteden. Dan wordt de voordracht, na het gesprek met de kandidaat, eerst in de Ministerraad behandeld. Na de behandeling in de Ministerraad informeert de afdeling Politieke Ambtsdragers van het ministerie van BZK de kabinetschef van de commissaris van de Koningin daarover. De (kabinetschef van de) commissaris van de Koningin informeert de kandidaat en de gemeente. Na het einde van de Ministerraad brengt de Rijksvoorlichtingsdienst een persbericht uit. Daarna kunnen de lokale media worden ingelicht. Na instemming van de Ministerraad draagt de minister van BZK de kandidaat voor bij de Koningin.

Procedure voor herbenoeming van de burgemeester

IX. Start van de herbenoemingsprocedure

1. Uiterlijk acht maanden voor het einde van de ambtstermijn van de burgemeester stelt de commissaris van de Koningin de gemeenteraad schriftelijk in kennis van het feit dat herbenoeming aan de orde is. Voordat de commissaris van de Koningin de gemeenteraad op de hoogte stelt, heeft hij een gesprek met de burgemeester.
2. Bij het begin van de procedure overlegt de gemeenteraad met de commissaris van de Koningin over het voorgaande en verder gewenste functioneren van de burgemeester in het licht van de komende herbenoemingsprocedure. Dit gebeurt mede in het perspectief van de in voorgaande jaren gevoerde functioneringsgesprekken van de raad met de burgemeester. Het overleg met de commissaris van de Koningin vindt plaats met gesloten deuren. Van de beraadslagingen wordt een afzonderlijk verslag opgemaakt dat niet openbaar wordt gemaakt. Dit volgt rechtstreeks uit artikel 61a, derde lid, juncto artikel 61c, eerste lid, van de Gemeentewet.
3. De commissaris van de Koningin ziet toe op een ordelijk verloop van de procedure tot herbenoeming en informeert de gemeenteraad over het juridisch kader.

Functioneringsgesprekken

Het is om verscheidene redenen van belang dat de gemeenteraad en de burgemeester periodiek stilstaan bij elkaars functioneren. Een functioneringsgesprek is in de eerste plaats een instrument binnen de relatie gemeenteraad - burgemeester. Naast het regelmatig bepalen van de onderlinge 'dagkoersen' worden zo op een vast moment wederzijdse verwachtingen uitgesproken. Zo nodig kan worden bijgestuurd.

Wederzijdse afspraken en wensen worden verankerd in een verslag en kunnen zodoende worden gevolgd. De profielschets veroudert in de loop van de ambtsperiode door ontwikkelingen in de gemeente en de eisen die deze stellen aan het functioneren van de burgemeester.

Een Kroonbenoeming stelt zijn eigen eisen. Het creëren van een met waarborgen omklede omgeving voor de burgemeester is van groot belang. Functioneringsgesprekken zijn, hoe ze ook worden genoemd, onderdeel van zorgvuldig personeelsbeleid. Gemeenteraden kunnen zodoende bij herbenoeming terugvallen op een goed en geobjectiveerd beoordelingskader. In het laatste functioneringsgesprek voor de start van de herbenoemingsprocedure moet duidelijk worden gecommuniceerd of er op dat moment obstakels voor herbenoeming zijn. Indien dit het geval is, is het gewenst contact op te nemen met de commissaris van de Koningin.

Om deze reden is het ook van belang dat verslagen van functioneringsgesprekken aan de commissaris van de Koningin ter beschikking worden gesteld.

Bij waarnemend burgemeesters speelt herbenoeming niet, maar ook bij hen verdient het aanbeveling regelmatig functioneringsgesprekken te voeren.

Praktische adviezen over het houden van functioneringsgesprekken staan in de 'Handreiking functioneringsgesprek burgemeester', te vinden op www.rijksoverheid.nl (intypen in de zoekfunctie: Handreiking functioneringsgesprek burgemeester). Bij deze circulaire gaat een modelverordening, die de voorbeeldverordening in de Handreiking functioneringsgesprek vervangt.

Een aanbeveling

Als de burgemeester heeft aangegeven voor herbenoeming in aanmerking te willen komen, wordt de herbenoemingsprocedure gestart. Dit culmineert in een aanbeveling. Niet kan worden volstaan met het eenvoudigweg laten aflopen van de ambtstermijn van de burgemeester.

Overleg tussen de commissaris van de Koningin en de gemeenteraad

In de Gemeentewet staat dat de gemeenteraad, voordat hij een aanbeveling opstelt, overlegt met de commissaris van de Koningin over het functioneren van de burgemeester. Dit overleg vindt in de praktijk plaats aan het begin van de procedure. Dan moet al duidelijk zijn of herbenoeming redelijkerwijs te verwachten is. Indien de ontwikkelingen daar aanleiding toe geven vindt er meermaals overleg plaats met de commissaris van de Koningin. Formeel vindt er overleg plaats met de gemeenteraad. Dit kan, in goed overleg, verschillende vormen aannemen, waarbij overleg van de commissaris van de Koningin met de fractievoorzitters of de voorzitter van de raadscommissie, die de aanbeveling voorbereidt de minimumvariant is. Deze laatste variant ligt bij (verwachte) problemen natuurlijk minder voor de hand. Zie ook paragraaf XI onder 4.

Verkiezingen

Als een herbenoemingsprocedure valt in de periode waarin ook gemeenteraadsverkiezingen plaatsvinden, is het raadzaam dat de raadsgriffier met de kabinetschef van de commissaris van de Koningin overlegt over de planning van de procedure. Zonodig neemt de kabinetschef contact op met de afdeling Politieke Ambtsdragers van het ministerie van BZK. Denk bij gemeenteraadsverkiezingen aan kennisoverdracht over het functioneren van de burgemeester van de voormalige gemeenteraad aan de nieuwe gemeenteraad. Dit kan middels de verslagen van de gehouden functioneringsgesprekken. De raadsgriffier kan hier zorg voor dragen.

X. Instelling van een raadscommissie, die de aanbeveling voorbereidt

1. De gemeenteraad stelt uit zijn midden een raadscommissie in, die de aanbeveling voorbereidt.
2. De gemeenteraad regelt in een verordening op de raadscommissie, die de aanbeveling voorbereidt de taak, samenstelling en werkwijze van deze commissie en stelt de commissaris van de Koningin daarvan in kennis.
3. In de verordening regelt de gemeenteraad de geheimhouding zodanig, dat de privacy van de burgemeester is gegarandeerd. De geheimhoudingsplicht geldt voor de leden van de raadscommissie, die de aanbeveling voorbereidt en de ambtelijke bijstand en blijft ook na ontbinding van de raadscommissie, die de aanbeveling voorbereidt van kracht.
4. Besteedt de gemeenteraad of de commissie, die de aanbeveling voorbereidt naar het oordeel van de commissaris van de Koningin onvoldoende zorg aan de procedureregels of de geheimhoudingsplicht, dan informeert de commissaris van de Koningin de minister van BZK hierover. De minister van BZK bepaalt, na overleg met de commissaris van de Koningin, hoe verder wordt gehandeld.
5. De gemeenteraad kan criteria vaststellen waaraan de raadscommissie, die de aanbeveling voorbereidt het functioneren van de burgemeester toetst, met inachtneming van het bepaalde in paragraaf XI.

De raadscommissie, die de aanbeveling voorbereidt

De bescherming van de privacy van de burgemeester is aanleiding om de aanbeveling in beperkte kring voor te bereiden. Daarom bepaalt de gemeenteraad wel het kader van de beoordeling door toetsingscriteria vast te stellen, maar is de daadwerkelijke voorbereiding in handen van een commissie uit de raad, TK 25444, nr. 3.

Geheimhouding

De privacy van de burgemeester moet in deze procedure worden gegarandeerd, zie TK 25444, nr. 3. Dit brengt mee dat de werkzaamheden van de voorbereidende commissie geheim moeten blijven. Deze geheimhouding wordt in deze circulaire, in overeenstemming met de staande praktijk en staand beleid van BZK, uitgewerkt conform de (wettelijke) bepalingen over geheimhouding die gelden voor de vertrouwenscommissie, die de

aanbeveling tot benoeming voorbereidt. Dit benadrukt bovendien het verband tussen de benoeming van, de functioneringsgesprekken met, en de herbenoeming van de burgemeester.

Adviseur

Ingevolge artikel 61a, derde lid, van de Gemeentewet overlegt de gemeenteraad voorafgaand aan het opstellen van zijn aanbeveling met de commissaris van de Koningin over het functioneren van de burgemeester. Het ligt voor de hand dat de raad bij het opstellen van zijn uiteindelijke aanbeveling het gevoel van de wethouders over het functioneren van de burgemeester meeweegt, aldus EK 25444, nr. 11b. Er bestaat geen bezwaar tegen als deze consultatie in die zin wordt vormgegeven, dat, conform de procedure bij benoeming van een burgemeester, één of meer wethouders als adviseur aan de raadscommissie, die de aanbeveling voorbereidt, worden toegevoegd. Deze adviseur is geen lid van de raadscommissie, die de aanbeveling voorbereidt en heeft geen stemrecht. De geheimhoudingsplicht geldt vanzelfsprekend ook voor de adviseur.

XI. De bevindingen van de raadscommissie, die de aanbeveling voorbereidt

1. De raadscommissie, die de aanbeveling voorbereidt, vormt zich een oordeel over het functioneren van de burgemeester. Het toetsingskader daarvoor wordt in de eerste plaats gevormd door de profielschets. De profielschets diende immers als basis voor de selectie van de burgemeester. Door allerlei ontwikkelingen binnen de gemeente kan het verwachtingspatroon ten aanzien van de specifieke rol en de functie van de burgemeester in de loop der tijd echter wijzigen. Voor een goede beoordeling is het zaak die nadere eisen duidelijk en bijtijds, dat wil zeggen niet pas in het laatste stadium, te formuleren. Deze nadere eisen kunnen vervolgens, mits duidelijk en tijdig gewisseld met de burgemeester, nadere criteria vormen waaraan het functioneren van de burgemeester wordt getoetst. Beoordeling van het functioneren van de burgemeester wordt mede gebaseerd op de verslagen van de in de afgelopen ambtsperiode met de burgemeester gevoerde functioneringsgesprekken.
2. De in het eerste lid genoemde nadere eisen kan de gemeenteraad op advies van de raadscommissie, die de aanbeveling voorbereidt, vaststellen in een aanvulling op de profielschets.

3. De beraadslagingen in de raadscommissie, die de aanbeveling voorbereidt, vinden plaats met gesloten deuren. Van de beraadslagingen wordt een verslag opgemaakt dat niet openbaar wordt gemaakt. Ten aanzien van de beraadslagingen in de raadscommissie, die de aanbeveling voorbereidt en de stukken die door de raadscommissie, die de aanbeveling voorbereidt aan de gemeenteraad en de commissaris van de Koningin worden gezonden, geldt een geheimhoudingsplicht.
4. Als de ontwikkelingen daar aanleiding toe geven, overlegt de raadscommissie, die de aanbeveling voorbereidt al in een vroegtijdig stadium met de commissaris van de Koningin.
5. De raadscommissie, die de aanbeveling voorbereidt, bespreekt haar bevindingen met de burgemeester alvorens haar verslag van bevindingen uit te brengen aan de gemeenteraad en aan de commissaris van de Koningin. Van het gesprek met de burgemeester wordt een verslag opgemaakt dat niet openbaar wordt gemaakt. In het verslag van bevindingen kunnen leden van de raadscommissie, die de aanbeveling voorbereidt van minderheidsstandpunten blijken geven. Het verslag van bevindingen aan de gemeenteraad gaat vergezeld van een conceptaanbeveling. Ieder commissielid heeft één stem.
6. Indien met de burgemeester afspraken worden gemaakt over zijn functioneren, worden deze in het verslag vermeld. Indien daartoe aanleiding is, wordt in het verslag tevens melding gemaakt van gesprekken die (een commissie uit) de gemeenteraad in een eerder stadium met de burgemeester over diens functioneren heeft gevoerd alsmede van eventuele afspraken, die daarbij zijn gemaakt.

Toetsingskader

In de herbenoemingsprocedure gaat het niet alleen om een terugblik. Het gaat ook over de vraag of er wensen zijn ten aanzien van het functioneren van de burgemeester in de nieuwe ambtstermijn, zowel inhoudelijk als voor de samenwerkingsrelaties die hij onderhoudt of bevordert. Als de raad en de burgemeester gedurende de aflopende ambtstermijn regelmatig met elkaar van gedachten hebben gewisseld over elkaars functioneren zullen deze wensen geen verrassingen opleveren. Zijn de wensen tijdig gewisseld, dan kunnen ze als toetsingskader bij herbenoeming dienen, zie TK 25444, nr. 3 en EK 25444, nr. 11b en d. Daarbij geldt wel de kanttekening dat de burgemeester geselecteerd is op grond van bepaalde persoonlijke kenmerken. In de loop van de ambtsperiode kunnen niet ineens diametraal daartegenover staande persoonskenmerken worden gevraagd. Daarom vindt in het herbenoemingsproces de beoordeling van het functioneren van de burgemeester mede plaats aan de hand van verslagen

van functioneringsgesprekken tussen burgemeester en gemeenteraad. Zie TK 31 700 VII, nr 97. Zie ook de brief van staatssecretaris Bijleveld van 17 juni 2010 aan de gemeenteraden op www.rijksoverheid.nl, ook opgenomen achterin deze brochure. Zijn de wensen niet tijdig gewisseld, dan kunnen met de burgemeester afspraken worden gemaakt over de manier waarop de burgemeester aan de nieuwe wensen kan gaan voldoen en de termijn waarbinnen redelijkerwijs van hem kan worden gevergd dat hij daaraan ook voldoet.

De minister van BZK

De minister van BZK draagt de politieke verantwoordelijkheid voor de herbenoeming van burgemeesters. Een (dreigende) aanbeveling tot niet-herbenoeming zonder dat eerder signalen zijn gegeven en ontvangen dat het niet goed zou gaan (met andere woorden: zonder ‘dossier’) is zeer kwetsbaar. Een burgemeester mag niet vanuit een wolkenloze hemel worden ‘verrast’ met een (dreiging van) niet-herbenoeming, zie EK 25444, nr. 11b. De minister van BZK kan op gronden ontleend aan het advies van de commissaris van de Koningin, dan wel op andere zwaarwegende gronden afwijken van een aanbeveling tot (niet-)herbenoeming. Niet-herbenoeming staat rechtspositioneel gelijk aan ontslag. De procedure voorafgaand aan vaststelling van een aanbeveling tot niet-herbenoeming moet daarom met de grootst mogelijke zorgvuldigheid worden doorlopen.

Het raadplegen van derden

De praktijk leert dat het een grote uitdaging is om in een gesprek over iemands functioneren de diepgang te bereiken die nodig is om dat functioneren ook daadwerkelijk kritisch te bespreken. Een ruime raadpleging van derden in de voorbereiding op dat gesprek, met veel signalen van verschillende zwaarte uit de omgeving, draagt het risico in zich dat het gesprek aan de oppervlakte blijft en dat wordt ingezoomd op incidenten. In verband met de vertrouwelijkheid en kwetsbaarheid van posities verdient het daarom aanbeveling de kring van te consulteren personen beperkt te houden.

Gewogen stemming

Zie de toelichting bij paragraaf V.

Opmerkingen van de burgemeester

De burgemeester kan opmerkingen plaatsen bij de bevindingen van de raadscommissie, die de aanbeveling voorbereidt. Indien deze niet leiden tot aanpassing van het verslag, kunnen deze daarin als kanttekeningen van de burgemeester worden meegenomen. Mocht dit niet haalbaar zijn, dan kan de burgemeester zijn kanttekeningen bij het verslag in een brief aan de raad of mondeling toelichten.

Verslag van bevindingen

Een voorbeeld van de mogelijke opbouw van het verslag van bevindingen staat in de toelichting bij artikel 11 van de modelverordening.

Verhouding gemeenteraad tot de raadscommissie, die de aanbeveling voorbereidt

De gemeenteraad stelt de raadscommissie in, die de aanbeveling voorbereidt. De raadscommissie, die de aanbeveling voorbereidt, sluit het proces af met een verslag van bevindingen aan de gemeenteraad over de haar toevertrouwde werkzaamheden vergezeld van een onderbouwde conceptaanbeveling. De gemeenteraad stelt vaak op basis daarvan de uiteindelijke aanbeveling vast. Soms wordt er in de raad nog inhoudelijk beraadslaagd over het functioneren van de burgemeester, omdat ieder raadslid natuurlijk persoonlijke ervaring heeft met dat functioneren. De uiteindelijke aanbeveling is leidend voor de commissaris van de Koningin en de minister van BZK.

XII. De aanbeveling tot herbenoeming

1. De gemeenteraad beraadslaagt over de bevindingen van de raadscommissie, die de aanbeveling voorbereidt en overlegt voorafgaand aan de vaststelling van de aanbeveling met de burgemeester over zijn gevoelens over diens functioneren.
2. De beraadslagingen in de gemeenteraad, het gesprek met de burgemeester over de bevindingen van de raadscommissie, die de aanbeveling voorbereidt en de stemming over de aanbeveling vinden plaats met gesloten deuren. Van de beraadslagingen wordt een verslag opgemaakt dat niet openbaar wordt gemaakt. Er vindt hoofdelijke stemming plaats. De stemverhouding blijft geheim. Ten aanzien van de beraadslagingen in de gemeenteraad over het verslag van de raadscommissie, die de aanbeveling heeft voorbereid en de stukken die door de gemeenteraad door tussenkomst van de commissaris van de Koningin aan de minister van BZK worden gezonden, geldt een geheimhoudingsplicht. De geheimhoudingsplicht vloeit rechtstreeks voort uit artikel 61c, tweede lid, van de Gemeentewet.
3. Indien de gemeenteraad of de commissaris van de Koningin dat nodig oordeelt, overlegt de gemeenteraad met de commissaris van de Koningin. Dit overleg kan zowel plaatsvinden voorafgaand aan de beraadslagingen van de gemeenteraad over de bevindingen van de raadscommissie, die de aanbeveling voorbereidt en/of het gesprek van de gemeenteraad daarover met de burgemeester als na

afloop daarvan. Het overleg met de commissaris van de Koningin vindt plaats met gesloten deuren. Van de beraadslagingen wordt een verslag opgemaakt dat niet openbaar wordt gemaakt.

4. De gemeenteraad stuurt de aanbeveling tenminste vier maanden voor de eerste dag van de maand waarin de herbenoeming dient in te gaan aan de minister van BZK, door tussenkomst van de commissaris van de Koningin. Dit vloeit rechtstreeks voort uit artikel 61a, tweede lid, van de Gemeentewet.
5. De gemeenteraad verstrekt bij zijn aanbeveling in onderstaande volgorde:
 - de verordening op de raadscommissie, die de aanbeveling voorbereidt,
 - het verslag van bevindingen van de raadscommissie, die de aanbeveling voorbereidt, met daarachter in chronologische volgorde de verslagen van de beraadslagingen in de raadscommissie, die de aanbeveling voorbereidt en de verslagen van de gesprekken die zijn gevoerd door de raadscommissie, die de aanbeveling voorbereidt, waaronder het verslag van het gesprek met de burgemeester over de bevindingen van de raadscommissie, die de aanbeveling voorbereidt,
 - het raadsvoorstel/raadsbesluit inzake de aanbeveling,
 - het verslag van de besloten raadsvergadering waarin de aanbeveling is vastgesteld,
 - het verslag van het openbare gedeelte van de raadsvergadering waarin van de aanbeveling is kennisgegeven,
 - eventuele overige voor de beoordeling van de aanbeveling relevante informatie.
6. De aanbeveling van de gemeenteraad is openbaar. Dit volgt rechtstreeks uit artikel 61c, derde lid, van de Gemeentewet.

Besloten raadsvergadering

Het geniet de voorkeur om in de besloten raadsvergadering, waarin over de bevindingen van de raadscommissie, die de aanbeveling heeft voorbereid, wordt beraadslaagd meteen de aanbeveling vast te stellen. Het ligt voor de hand dat de burgemeester bij de beraadslagingen in de gemeenteraad over de bevindingen van de raadscommissie, die de aanbeveling heeft voorbereid en bij de stemming over de aanbeveling aanwezig is. De adviseur van de raadscommissie, die de aanbeveling heeft voorbereid vanzelfsprekend ook. Anderen, zoals de overige leden van het college, zijn niet aanwezig. Tijdens een, bij voorkeur aansluitend aan de besloten raadsvergadering te houden, openbare raadsvergadering wordt vervolgens alleen de aanbeveling openbaar gemaakt. In een eventueel persbericht staat dan ook niet meer

dan dat een aanbeveling tot (niet-)herbenoeming is vastgesteld. Het besluit tot vaststelling van de aanbeveling is in de besloten raadsvergadering al genomen. Het hoeft in het openbaar niet opnieuw te worden genomen. Zie over het niet van toepassing zijn van artikel 31 van de Gemeentewet de toelichting op paragraaf VI onder Besloten raadsvergadering.

Bijlagen bij de aanbeveling

Zie de toelichting bij paragraaf VI.

XIII. De commissaris van de Koningin

1. Na ontvangst van de aanbeveling zendt de commissaris van de Koningin deze zo spoedig mogelijk door naar de minister van BZK vergezeld van zijn advies daarover. Tevens rapporteert de commissaris van de Koningin over zijn bevindingen over de inhoud en het verloop van de procedure. Daarbij gaat hij in op zijn overleg met de gemeenteraad en op het gesprek dat hij met de burgemeester heeft gehad. In zijn advies geeft de commissaris van de Koningin een weergave van de frequentie van, en de belangrijkste punten uit, de in de afgelopen ambtsperiode door de gemeenteraad met de burgemeester gevoerde functioneringsgesprekken.
2. De verslagen van de in de afgelopen ambtsperiode door de gemeenteraad met de burgemeester gevoerde functioneringsgesprekken worden toegezonden aan de commissaris van de Koningin, voorafgaand aan en ten behoeve van de klankbordgesprekken die de commissaris van de Koningin op gezette tijden met de burgemeester voert. De verslagen van de functioneringsgesprekken worden niet doorgezonden aan de minister van BZK.

Verslagen van functioneringsgesprekken

Over de aanbeveling inzake de herbenoeming brengt de commissaris van de Koningin advies uit aan de minister van BZK. Het advies van de commissaris van de Koningin bij herbenoeming weegt zwaar. De minister van BZK kan afwijken van de aanbeveling van de gemeenteraad op zwaarwegende gronden dan wel op gronden ontleend aan het advies van de commissaris van de Koningin. Dat betekent dat de commissaris van de Koningin vroegtijdig in het proces moet worden betrokken en moet kunnen beschikken over relevante stukken, zoals verslagen van functioneringsgesprekken. Zie ook de brief van minister Ter Horst van 4 februari 2010 aan de Vereniging Raadslid.

Nu, de Vereniging van Griffiers en de Vereniging van Gemeentesecretarissen op www.rijksoverheid.nl, ook opgenomen achterin deze brochure. De verslagen van de functioneringsgesprekken en de gesprekken van de commissaris van de Koningin met de burgemeester geven de commissaris van de Koningin een goed en actueel beeld van de kwaliteit van dat deel van het openbaar bestuur in de provincie. Het kabinet van de commissaris van de Koningin bevestigt de goede ontvangst van de gespreksverslagen aan de toezender. Meestal is dit de raadsgriffier, die daarvoor toestemming heeft verkregen van de burgemeester. Sommige burgemeesters kiezen ervoor zelf het verslag aan de commissaris van de Koningin toe te zenden.

XIV. De voordracht door de minister van Binnenlandse Zaken en Koninkrijksrelaties

1. De minister van BZK volgt in zijn voordracht in beginsel de aanbeveling van de gemeenteraad, tenzij gronden ontleend aan het advies van de commissaris van de Koningin, dan wel andere zwaarwegende gronden aanleiding tot afwijking gegeven. Dit volgt rechtstreeks uit artikel 61a, vijfde lid, van de Gemeentewet.
2. Als bij de herbenoeming van de burgemeester is afgeweken van de aanbeveling, informeert de minister van BZK de gemeenteraad over de motieven die aanleiding waren voor deze afwijking.

De herbenoeming

De minister van BZK beslist over zijn voordracht aan de Koningin. Herbenoemingen worden niet behandeld in de Ministerraad. Na ondertekening van het Koninklijk besluit door de Koningin en contrasignering door de minister van BZK is de herbenoeming definitief. De laatste formele stap is het afnemen van de eed of belofte door de commissaris van de Koningin.

Kennisgeving van de herbenoeming

Afschriften van het Koninklijk besluit tot herbenoeming worden door tussenkomst van de commissaris van de Koningin aan de gemeenteraad en de burgemeester gezonden.

De minister van Binnenlandse Zaken en Koninkrijksrelaties,

Get. Mevrouw mr. drs. J.W.E. Spies

Voorbeeldverordening

Voorbeeldverordening op de vertrouwenscommissie, die de aanbeveling tot benoeming van de burgemeester voorbereidt, op de raadscommissies, die functioneringsgesprekken met de burgemeester houden en op de raadscommissie, die de aanbeveling tot herbenoeming van de burgemeester voorbereidt

Inleiding

Deze modelverordening betreft een voorbeeld. In blauw is toelichting opgenomen, aanvullend op die in de circulaire. Deze verordening is tot stand gekomen door gebruikmaking van verordeningen die in de praktijk al zijn gebruikt.

De modelverordening regelt de werkzaamheden van de vertrouwenscommissie, die de aanbeveling tot benoeming van de burgemeester voorbereidt, van de raadscommissies, die functioneringsgesprekken met de burgemeester houden en van de raadscommissie, die de aanbeveling tot herbenoeming van de burgemeester voorbereidt. De drie genoemde onderwerpen horen bij elkaar. Dat wordt in deze modelverordening tot uitdrukking gebracht. Er kan ook worden gekozen voor het regelen van de drie onderwerpen in afzonderlijke verordeningen.

De gemeenteraad van de gemeente ...

Gelezen het voorstel van ...;

gelet op de artikelen 61, 61a, 61c, 84, 86, 147 en 149 van de Gemeentewet, de artikelen 15 en 31 van de Archiefwet 1995 en artikel 9 van het Archiefbesluit 1995;

gelet op de circulaire Benoeming, functioneringsgesprekken en herbenoeming burgemeester van de minister van Binnenlandse Zaken en Koninkrijksrelaties;

besluit:

vast te stellen de Verordening op de vertrouwenscommissie, die de aanbeveling tot benoeming van de burgemeester voorbereidt, op de raadscommissies, die functioneringsgesprekken met de burgemeester houden en op de raadscommissie, die de aanbeveling tot herbenoeming van de burgemeester voorbereidt (elk hierna: de commissie).

Artikel 1 Taak

De commissie heeft tot taak:

- a. de aanbeveling tot benoeming of herbenoeming van de burgemeester voor te bereiden of
- b. een functioneringsgesprek te houden met de burgemeester.

Artikel 2 Samenstelling commissie

1. De commissie bestaat uit ... leden, te benoemen door en uit de gemeenteraad.
2. Indien de gemeenteraad niet heeft bepaald wie voorzitter en plaatsvervangend voorzitter van de commissie is, kiest de commissie deze uit haar midden.
3. De commissie kent geen plaatsvervangende leden.

Samenstelling commissie

De gemeenteraad bepaalt de samenstelling van de commissie en bepaalt of elke fractie in de commissie is vertegenwoordigd. Veelal is de samenstelling van de commissie die functioneringsgesprekken met de burgemeester voert anders, beperkter, van aard dan die van de commissie die de aanbeveling tot benoeming of herbenoeming van de burgemeester voorbereidt. Dit, om bij functioneringsgesprekken het 'tribunaaleffect' te vermijden. Het 'tribunaaleffect' kan bij grotere commissies overigens ook iets worden gemitigeerd door woordvoerders aan te wijzen. De verordening geeft

daarom de mogelijkheid om de samenstelling van de commissie van taak tot taak - benoeming, functioneringsgesprek en herbenoeming - te laten variëren. De commissie wordt op grond van artikel 13 na afronding van haar taak ontbonden. Er hoeft dus niet steeds een nieuwe verordening te worden vastgesteld; alleen wordt bij elke nieuwe taak een nieuwe commissie ingesteld. Indien de voorkeur uitgaat naar een vaste commissie, die de functioneringsgesprekken met de burgemeester voert, kan de verordening daarop worden aangepast.

Raadslidmaatschap

De commissie bestaat uit raadsleden. Dit brengt mee dat het lidmaatschap van de commissie eindigt bij beëindiging van het raadslidmaatschap. Bij tijdelijke beëindiging van het raadslidmaatschap, bijvoorbeeld bij tijdelijke vervanging wegens ziekte, kan het commissielidmaatschap herleven zodra het raadslidmaatschap herleeft, tenzij de betrokkene in de commissie inmiddels blijvend is vervangen door een ander raadslid.

Geen plaatsvervangende leden

Deze bepaling is opgenomen om te voorkomen dat de commissie een 'duiventil' wordt. Indien een van de leden van de commissie blijvend uitvalt, kan er wel blijvende vervanging plaatsvinden.

Artikel 3 Ambtelijke ondersteuning

1. De raadsgriffier is secretaris van de commissie.
2. De gemeentesecretaris kan bij vervulling van de in artikel 1 onder a genoemde taken als plaatsvervangend secretaris aan de commissie worden toegevoegd.
3. De (plaatsvervangend) secretaris geeft ambtelijke ondersteuning aan de commissie.
4. De (plaatsvervangend) secretaris is geen lid van, en heeft geen stemrecht in, de commissie.

Artikel 4 Adviseur

1. De gemeenteraad kan een of meer wethouders aan de commissie toevoegen als adviseur in verband met de vervulling van de in artikel 1 onder a genoemde taken.
2. De adviseur wordt uitgenodigd voor de vergaderingen van de commissie.
3. Een adviseur is geen lid van, en heeft geen stemrecht in, de commissie.

Adviseur

Zie de toelichting bij paragrafen II en X van de circulaire. Bij functioneringsgesprekken ligt het niet voor de hand een of meer wethouders als adviseur aan de commissie toe te voegen. Zie verder de toelichting bij artikel 9 onder Voorbereiding en informatiebronnen.

Artikel 5 Geheimhouding

1. De vergaderingen van de commissie zijn besloten. Alle stukken van de commissie zijn geheim. Dit wordt op de stukken vermeld.
2. De (fungerend) voorzitter van de commissie wijst bij de benoemingsprocedure in elke vergadering op de geheimhoudingsplicht, die rechtstreeks voortvloeit uit artikel 61c van de Gemeentewet.
3. De commissie legt bij de herbenoemingsprocedure en bij functioneringsgesprekken in elke vergadering en elk gesprek, met toepassing van artikel 86 van de Gemeentewet, geheimhouding op over de inhoud van de stukken en het behandelde tijdens de vergadering of het gesprek. De (fungerend) voorzitter van de commissie ziet erop toe dat hieraan wordt voldaan.
4. De geheimhoudingsplicht brengt onder meer mee dat aan raadsleden, die geen zitting (meer) hebben in de commissie, en aan anderen, behoudens het bepaalde in de artikelen 9, vierde lid, 10, tweede lid, en 11 van deze verordening, geen inzage in, of informatie omtrent de inhoud van de stukken of het behandelde ter vergadering of in het gesprek wordt verstrekt.

5. De commissie treft, met inachtneming van de artikelen 7, 8, tweede lid, en 14 van deze verordening, een voorziening met betrekking tot de wijze waarop de geheimhouding blijft gewaarborgd bij het beheer van bescheiden, het voeren van correspondentie en bij de bepaling van plaats en tijdstip van de gesprekken.
6. De commissie en de gemeenteraad kunnen de geheimhouding waartoe de Gemeentewet, respectievelijk zullen de geheimhouding waartoe het derde lid van deze verordening verplicht, niet opheffen.
7. De geheimhoudingsplicht blijft na ontbinding van de commissie van kracht.
8. Het in dit artikel bepaalde is van overeenkomstige toepassing op de (plaatsvervangend) secretaris en, indien van toepassing, de adviseur.

Wettelijke geheimhoudingsplicht

Strikt genomen is het overbodig om een geheimhoudingsplicht in een verordening op te nemen en daarop bij de start van elke vergadering uitdrukkelijk te laten wijzen, als die rechtstreeks voortvloeit uit de (in dit geval: Gemeente)wet. Dat dit toch gebeurt, is omdat de praktijk uitwijst dat de geheimhoudingsplicht niet vaak genoeg kan worden benadrukt.

Artikel 6 Vergaderingen

1. De commissie vergadert zo dikwijls als de voorzitter of tenminste ... leden dit noodzakelijk achten.
2. De voorzitter bepaalt dag, uur en plaats van de vergadering. De voorzitter doet van elke vergadering tenminste vierentwintig uur tevoren aankondiging aan de leden van de commissie, indien een adviseur aan de commissie is toegevoegd, de adviseur en, indien het gesprek met hem plaatsvindt, de burgemeester.
3. De commissie vergadert niet als niet tenminste de helft plus één van het aantal leden aanwezig is.
4. De commissie besluit bij de voorbereiding van een aanbeveling bij meerderheid van uitgebrachte stemmen, waarbij elk lid één stem heeft. Bij het staken van de stemmen over de uit te brengen

bevindingen wordt het nemen van een beslissing uitgesteld tot de volgende vergadering. Is uitstel van de beslissing niet mogelijk of staken de stemmen ook in die volgende vergadering, dan worden geen bevindingen van de commissie, maar de verschillende meningen in het verslag opgenomen. De commissie streeft naar unanimiteit. Het gevoelen van de minderheid wordt desgewenst in het verslag tot uitdrukking gebracht.

Termijn van aankondiging/uitnodiging

Indien spoed niet is geboden, ligt een ruimere termijn voor uitnodiging, bijvoorbeeld twee weken, voor de hand.

Artikel 7 Contactpersoon bij de benoemings- en herbenoemingsprocedure

1. De voorzitter van de commissie treedt op als contactpersoon.
2. Alle stukken bestemd voor de commissie worden onder vermelding van ‘persoonlijk en vertrouwelijk’ op de envelop en boven de ingesloten stukken gericht aan de voorzitter en gezonden aan het privé-adres van de secretaris en aldaar bewaard tot het moment van archivering.
3. Alle stukken die van de commissie uitgaan worden onder vermelding van ‘persoonlijk en vertrouwelijk’ op de envelop en boven de ingesloten stukken door de voorzitter en de secretaris ondertekend en vanaf het privé-adres van de secretaris verzonden.

Contactpersoon

Het eerste lid van deze bepaling doet vanzelfsprekend niets af aan de geheimhoudingsplicht. De geheimhouding dient zeer strikt in acht te worden genomen. Sommige raadsgriffiers kiezen ervoor niets per post en per e-mail te versturen, maar alles te laten lopen via terinzagelegging en, in het algemeen, zo min mogelijk op papier te zetten.

Artikel 8 Bijzondere bepalingen over de benoemingsprocedure

1. De Gemeentewet bepaalt in artikel 61 lid 4 dat de commissie zich slechts door tussenkomst van de commissaris van de Koningin de door haar nodig geachte informatie over de kandidaten verschaft. Elk overleg met derden, schriftelijk of mondeling, is uitgesloten.
2. De secretaris nodigt, op verzoek van de commissie, de kandidaten uit voor een gesprek met de commissie. De commissie treft voorzieningen met betrekking tot de wijze waarop de privacy van de sollicitanten wordt beschermd, bijvoorbeeld door de plaats en het tijdstip van de gesprekken zodanig te kiezen dat de vertrouwelijkheid van de gesprekken is gewaarborgd.

Artikel 9 Bijzondere bepalingen over functioneringsgesprekken

1. Een commissie houdt minimaal eens in de twee jaar een functioneringsgesprek met de burgemeester.
2. Indien de fractievoorzitters dan wel de burgemeester de wens daartoe kenbaar maken, houdt een commissie tussentijds een functioneringsgesprek met de burgemeester.
3. In het eerste jaar na benoeming van een nieuwe burgemeester vindt tevens een 100-dagengesprek plaats.
4. De commissie maakt vooraf kenbaar aan de burgemeester bij wie zij informatie zal inwinnen over het functioneren van de burgemeester. De commissie en de burgemeester stellen in onderling overleg de agenda voor het functioneringsgesprek vast. De commissie en de burgemeester krijgen voorafgaand aan het gesprek de gelegenheid, voor zover van toepassing, het verslag van het vorige functioneringsgesprek in te zien.

5. Het gesprek is wederkerig. Zowel het functioneren van de burgemeester als het functioneren van de gemeenteraad zijn onderwerp van gesprek. De commissie toetst het functioneren van de burgemeester in elk geval aan de profielschets, de wettelijke taken van de burgemeester alsmede de andere aan de burgemeester toebedeelde taken. Tevens wordt getoetst aan het verslag van, en de afspraken uit, het vorige functioneringsgesprek.
6. Drie van de functioneringsgesprekken worden gevoerd in ieder geval vier weken voorafgaand aan het klankbordgesprek dat de commissaris van de Koningin met de burgemeester heeft.
7. In het laatste functioneringsgesprek voor de start van de herbenoemingsprocedure geeft de commissie de burgemeester desgewenst een indicatie of herbenoeming op dat moment naar verwachting al dan niet op obstakels zal stuiten.

Functioneringsgesprekken

Het belang van functioneringsgesprekken staat buiten kijf. De houding waarin dergelijke gesprekken niet nodig worden bevonden, is vrijwel verdwenen. Elke nieuwe burgemeester krijgt bij het gesprek met de minister van BZK dan ook de brochure Functioneringsgesprekken uitgereikt. Het burgemeestersambt ontwikkelt zich steeds meer tot een politieke functie en de burgemeester ligt steeds vaker onder vuur. Aanbevelingen tot niet-herbenoeming brengen grote bestuurlijke en persoonlijke schade mee die koste wat kost moet worden voorkomen. Dit pleit voor het instigeren van een cultuur waarin regelmatige onderlinge reflectie op het functioneren van burgemeester en gemeenteraad culmineert in formele functioneringsgesprekken. Mocht na een aantal jaren blijken dat de samenwerking ondanks pogingen daartoe toch niet naar wens functioneert dan kan tijdig worden gesproken over de toekomst en kan de commissaris van de Koningin tijdig worden ingeseind.

Frequentie

Een keer per twee jaar met elkaar overleggen over het wederzijds functioneren is te weinig als er problemen zijn en – zo wordt wel eens ervaren – te veel als het goed gaat. Dit laatste blijkt in de praktijk niet juist te zijn. In goede tijden wordt door een regelmatig reflectiemoment een manier van communiceren ontwikkeld waarop in mindere tijden kan worden teruggegrepen. En ook als het goed gaat, mag daar natuurlijk bij stil worden gestaan.

Het advies is functioneringsgesprekken daarom periodiek, in elk geval jaarlijks, te laten plaatsvinden, maar het absolute minimum is tweejaarlijks. Waarom wordt er in deze verordening dan toch gesproken over tweejaarlijks? De ervaring leert dat hoe frequenter en formeler de procedurevoorschriften zijn, des te meer aan de raadsgriffier wordt overgelaten. Om de belasting daarom laag te houden, is gekozen voor een uitgebreide gesprekkenronde om het jaar. In het tussenliggende jaar kan als alles goed loopt elkaar kort de spiegel worden voorgehouden. Als het slecht loopt, kan jaarlijks een functioneringsgesprek plaatsvinden.

Vorbereiding en informatiebronnen

Een functioneringsgesprek wordt gestart op initiatief van de raadsgriffier. De raadsgriffier vormt een spilfunctie in het proces. Aan het functioneringsgesprek zijn geen vormvereisten verbonden. Het kan plaatsvinden met een delegatie uit de gemeenteraad, mits daarin coalitie en oppositie zijn vertegenwoordigd. Een goed functioneringsgesprek valt of staat met een goede voorbereiding. De burgemeester opereert niet in een vacuüm. De gesprekken kunnen bijvoorbeeld worden voorbereid in, en de resultaten daaruit teruggekoppeld via, het presidium. In de verordening is voor terugkoppeling gekozen via terinzagelegging voor de hele gemeenteraad. In de voorbereiding kan worden gesproken met een of meer leden van het college, een samenwerkingspartner op het gebied van OOV, de gemeentesecretaris en de raadsgriffier. Van al deze gesprekken worden verslagen opgemaakt. Die verslagen vormen de basis voor het gesprek. Het verdient aanbeveling de kring van geraadpleegden niet groter te maken dan hier aangegeven.

Zachte heelmesters

Het is van belang in en buiten het gesprek kritiek te organiseren en ook daadwerkelijk te geven. Zelfs als dat niet in de traditie ligt. De praktijk leert dat te laat – of niet – gegeven kritiek tot grote problemen kan leiden in de onderlinge samenwerking en – uiteindelijk – bij de herbenoemingsprocedure. Het is de taak van de raadsgriffier om hem bekende kritiek op het functioneren van de burgemeester en/of de gemeenteraad zichtbaar en bespreekbaar te maken.

De commissaris van de Koningin

Het is te adviseren om bij serieuze kritiek op het functioneren dit vroegtijdig met de commissaris van de Koningin te bespreken.

Artikel 10 Bijzondere bepalingen over de herbenoemingsprocedure

1. De commissie formuleert de informatiebronnen op basis waarvan zij zich een oordeel vormt over het functioneren van de burgemeester. Deze informatiebronnen maakt zij vooraf kenbaar aan de burgemeester, de gemeenteraad en de commissaris van de Koningin.
2. Alvorens haar verslag van bevindingen aan de gemeenteraad en commissaris van de Koningin te zenden, bespreekt de commissie dit met de burgemeester. Van het gesprek wordt een verslag opgemaakt dat niet openbaar wordt gemaakt.
3. Indien terzake van het functioneren van de burgemeester in het in het vorige lid bedoelde overleg afspraken worden gemaakt tussen de commissie en de burgemeester, worden deze in het verslag aan de gemeenteraad vermeld. De commissie zendt het verslag ook aan de burgemeester.

Problematische herbenoeming

Mocht een door de burgemeester gewenste herbenoeming op obstakels stuiten, raadpleeg dan tijdig de kabinetschef van de commissaris van de Koningin. Deze heeft ervaring met de juridische mogelijkheden en onmogelijkheden in een dergelijke situatie en legt zo nodig contact met het ministerie van BZK. De praktijk leert dat de bestuurlijke schade, die een aanbeveling tot niet-herbenoeming voor alle betrokkenen met zich meebrengt, vaak kan worden beperkt.

Artikel 11 Verslag

1. De commissie brengt over haar werkzaamheden ter zake van de voorbereiding van de aanbeveling tot benoeming of herbenoeming verslag uit aan de gemeenteraad en de commissaris van de Koningin door middel van een verslag van bevindingen. Dit schriftelijke en vertrouwelijke verslag bevat tenminste:
 - a. een weergave van de wijze waarop de commissie haar werkzaamheden heeft verricht,

- b. een gemotiveerde weergave van de bevindingen van de commissie; bij benoeringen wordt in het verslag van bevindingen ook de volgorde van plaatsing van de kandidaten op de aanbeveling gemotiveerd,
- c. aangegeven wordt of er sprake is van unanimiteit binnen de commissie.

En heeft in ieder geval de volgende bijlagen:

- d. bij benoeringen: de conceptaanbeveling van twee personen,
 - e. bij herbenoeringen: het verslag van het gesprek met de burgemeester over het conceptverslag van bevindingen en de conceptaanbeveling.
2. Van het functioneringsgesprek wordt een verslag opgemaakt, dat niet openbaar wordt gemaakt. Het verslag wordt voor raadsleden onder geheimhouding ter inzage gelegd bij de raadsgriffier.
 3. Een afschrift van het verslag van het functioneringsgesprek wordt toegezonden aan de burgemeester en de commissaris van de Koningin.

Voorbeeldopbouw van het verslag van bevindingen

Op verzoek volgt hier een voorbeeld van de mogelijke opbouw van het verslag van bevindingen. Het is van belang er zorg voor te dragen dat het verslag voldoende onderbouwing bevat van de visie van de commissie, nu de gemeenteraad op basis van het verslag van bevindingen besluit over de aanbeveling. Zie ook de toelichting bij de paragrafen V en XI van de circulaire onder De verhouding gemeenteraad-vertrouwenscommissie, respectievelijk De verhouding gemeenteraad tot de raadscommissie, die de aanbeveling voorbereidt.

Bij benoeming

1. Proces: In een inleiding wordt vermeld hoe de vacature is ontstaan. Er wordt informatie gegeven over de samenstelling van de vertrouwenscommissie en (belangrijke eisen uit) de profielschets en hoe die te lezen is in het licht van het in de profielschetsvergadering verhandelde. Na informatie over de openstelling van de vacature en procedurele informatie over de ontvangst van de selectie van kandidaten van de commissaris van de Koningin kan het onderdeel Proces worden afgesloten met procedurele informatie over de opzet van de selectiegesprekken en eventuele assessments. Dit hoofdstuk bevat dus uitsluitend procedurele informatie.

2. **Bevindingen:** In het verslag wordt chronologisch de inhoud en het verloop van alle beraadslagingen in, en gesprekken door, de commissie verwerkt. De bevindingen met betrekking tot de afzonderlijke kandidaten kunnen desgewenst geanonimiseerd worden gepresenteerd. De kandidaten worden dan bijvoorbeeld aangeduid door letters. De namen van de kandidaten die op de conceptaanbeveling staan, worden vanzelfsprekend wel genoemd. Zij worden uitgebreid besproken. Afgesloten wordt met een advies over welke twee kandidaten in welke volgorde op de aanbeveling zouden moeten staan. Deze conclusie wordt onderbouwd en aangegeven wordt of de commissie unaniem is in dit voorstel. Indien kandidaten zich gedurende de procedure terugtrekken, wordt de reden daarvan vermeld in het verslag.
3. Het verslag wordt ondertekend door de voorzitter en secretaris van de commissie.

Bij herbenoeming

Sommige herbenoemingsprocedures lopen vlekkeloos. Soms gaat het moeilijker. Als stelregel geldt dat het hele verloop van de procedure zowel procedureel als inhoudelijk in het verslag van bevindingen zijn weerslag krijgt. De opbouw van het verslag van bevindingen kan er bijvoorbeeld als volgt uitzien:

1. **Proces:** Na een inleiding volgt procedurele informatie over de samenstelling van de raadscommissie, die de aanbeveling heeft voorbereid en over de functioneringsgesprekken (frequentie, gesprekspartners) die gedurende de ambtstermijn met de burgemeester zijn gehouden.
2. Dan volgt chronologisch inhoudelijke informatie over de werkzaamheden van de commissie en over de inhoud van de met informanten en de burgemeester gevoerde gesprekken. Ook de aard en inhoud van eventuele tussentijdse contacten met de commissaris van de Koningin wordt vermeld.
3. **Bevindingen:** In het verslag wordt kort de inhoud en het verloop van alle beraadslagingen in, en gesprekken door, de commissie verwerkt. Bevindingen met betrekking tot het functioneren van de burgemeester kunnen bijvoorbeeld worden geordend naar criteria uit de profielschets en afspraken uit functioneringsgesprekken. Afgesloten wordt met een conclusie.
4. Het verslag wordt ondertekend door de voorzitter en secretaris van de commissie.

Verslag bij functioneringsgesprekken

Het verslag bevat de feitelijke gegevens van tijd, plaats en rol van de aanwezigen bij het gesprek. Het verslag geeft een duidelijk en feitelijk beeld van het besprokene. Het kan bondig en beknopt, ook puntsgewijs. Wel is van belang dat het verslag een goed beeld geeft van het gesprek en de gemaakte afspraken, zodat de overige raadsleden bij inzage, de commissie die het volgende functioneringsgesprek voert en de commissaris van de Koningin zich een goed beeld daarvan kunnen vormen. Daarom is het van belang ook de sfeer te schetsen, waarin het gesprek plaatsvond.

Artikel 12 Onvoorziene gevallen

In alle gevallen waarin deze verordening dan wel de circulaire niet voorziet, beslist de commissie.

Artikel 13 Ontbinding van de commissie

De commissie is ontbonden met ingang van de dag volgende op die waarop:

- bij benoeming: door de minister van BZK aan de gemeenteraad bekend is gemaakt dat in de vacature van burgemeester is voorzien;
- bij een functioneringsgesprek: het verslag van het functioneringsgesprek is vastgesteld;
- bij herbenoeming: door de minister van BZK aan de gemeenteraad bekend is gemaakt dat de voordracht van de minister van BZK door een Koninklijk besluit is gevolgd.

Artikel 14 Archivering

1. De voorzitter en de secretaris van de commissie dragen er bij de benoemings- en herbenoemingsprocedure zorg voor dat op het tijdstip bedoeld in artikel 13 alle archiefbescheiden onverwijld in een verzegelde envelop en gerubriceerd als “geheim” worden overgebracht naar de op grond van artikel 31 van de Archiefwet door de gemeenteraad aangewezen archiefbewaarplaats.

2. De voorzitter en de secretaris van de commissie dragen er bij de benoemings- en herbenoemingsprocedure zorg voor dat van de in het eerste lid bedoelde overbrenging een verklaring van overbrenging als bedoeld in artikel 9 van het Archiefbesluit 1995 wordt opgemaakt. In deze verklaring wordt melding gemaakt van de met toepassing van artikel 15, lid 1 sub a en c, van de Archiefwet 1995 gestelde beperkingen aan de openbaarheid, geldende voor een periode van 75 jaar.
3. De voorzitter en de secretaris van de commissie dragen er bij de benoemings- en herbenoemingsprocedure zorg voor dat alle overige bescheiden en alle kopieën van de in dit artikel bedoelde bescheiden onmiddellijk worden vernietigd.
4. De raadsgriffier draagt bij functioneringsgesprekken zorg voor een afdoende vertrouwelijke archivering van de stukken, waaronder het afschrift van het vastgestelde verslag. Na het aftreden van de burgemeester worden alle betreffende stukken door de raadsgriffier vernietigd.

Digitale bestanden in de benoemings- en herbenoemingsprocedure

De Archiefwet 1995 en het Archiefbesluit 1995 maken geen onderscheid naar de vorm van bescheiden en zijn dus zowel op papieren als op digitale bescheiden van toepassing. Ingeval er sprake is van digitale bestanden en bij de door de gemeente aangewezen archiefbewaarplaats de mogelijkheid bestaat tot digitale opslag dienen de daarvoor geldende regels te worden gevolgd en moet op overeenkomstige wijze de geheimhouding van de betrokken bescheiden worden gegarandeerd.

Artikel 15 Inwerkingtreding

Deze verordening treedt in werking met ingang van de dag na bekendmaking.

Aldus vastgesteld in de openbare raadsvergadering van

De voorzitter,

De raadsgriffier,

Enige brieven waarnaar wordt
verwezen in de circulaire



Ministerie van Binnenlandse Zaken en
Koninkrijksrelaties

> Retouradres Postbus 20011 2500 EA Den Haag

Aan de gemeenteraden van Nederland

**DGBK/Directie
Arbeidszaken Publieke
Sector**
Cluster Politieke Ambtsdragers
Schedeldoekshaven 200
2511 EZ Den Haag
Postbus 20011
2500 EA Den Haag
www.minbzk.nl

Contactpersoon
Madeleine Michiels
T 070 426 6031

Datum 17 juni 2010
Betreft Functioneringsgesprekken met uw burgemeester

Geachte gemeenteraad,

Minister Ter Horst heeft in haar brief van 19 augustus 2009 aan de Voorzitter van de Tweede Kamer der Staten-Generaal het voornemen geuit in de van toepassing zijnde circulaire en handreikingen nader uit te werken dat in het herbenoemingsproces de beoordeling van het functioneren van de burgemeester plaatsvindt mede aan de hand van verslagen van functioneringsgesprekken tussen burgemeester en gemeenteraad (TK 31 700 VII, nr 97). Dit voornemen maak ik graag tot het mijne.

Jaarlijkse functioneringsgesprekken tussen de gemeenteraad en de burgemeester garanderen bij de herbenoemingsprocedure een goed en geobjectiveerd beoordelingskader op basis waarvan met de burgemeester ook afspraken kunnen worden gemaakt voor de nieuwe ambtsperiode en wensen kunnen worden geformuleerd voor de ambtsuitoefening. Ook gedurende de ambtsperiode zelf bestaat dan een jaarlijks evaluatiemoment waarop wederzijdse verwachtingen kunnen worden uitgesproken. Ontwikkelingen in de gemeente die een andere accentuering binnen de taakuitoefening - en dus de profielschets - vergen, worden zo tijdig gesignaleerd.

Ik dring er daarom op aan jaarlijks een functioneringsgesprek te laten plaatsvinden tussen (een afvaardiging van) u als gemeenteraad en uw burgemeester.

Ik ga ervan uit dat u de verslagen van die gesprekken aan de Commissaris van de Koningin in uw provincie doet toekomen. Ik zal deze doorzending ook in de betreffende circulaire opnemen. In het herbenoemingsproces brengt de Commissaris van de Koningin een zwaarwegend advies uit. Daartoe moet hij of zij in de gelegenheid worden gesteld om zich op basis van alle relevante informatie een goed beeld te vormen. Minister Ter Horst heeft dit ook geschreven in haar brief van 4 februari 2010 aan de Vereniging Raadsleden, de Vereniging van Griffiers en de Vereniging van Gemeentesecretarissen. Vanzelfsprekend wordt met de betreffende verslagen uiterst vertrouwelijk omgegaan.

Kandidaten die in het kader van een burgemeestersbenoeming bij mij op bezoek komen, geven steevast aan dat zij aan die gesprekken hechten. Ik ga ervan uit dat ook u het belang van functioneringsgesprekken met uw burgemeester inziet. In veel gemeenten is het al praktijk. Ik voeg daar graag aan toe dat het zinvol is die gesprekken jaarlijks te houden. Een handreiking met praktische tips is bij uw gemeente beschikbaar en anders bij BZK nog eens op te vragen.

Datum
17 juni 2010

Vanzelfsprekend is het bovenstaande gewisseld met de Commissarissen van de Koningin, die een afschrift van deze brief ontvangen.

De Staatssecretaris van Binnenlandse Zaken en Koninkrijksrelaties,

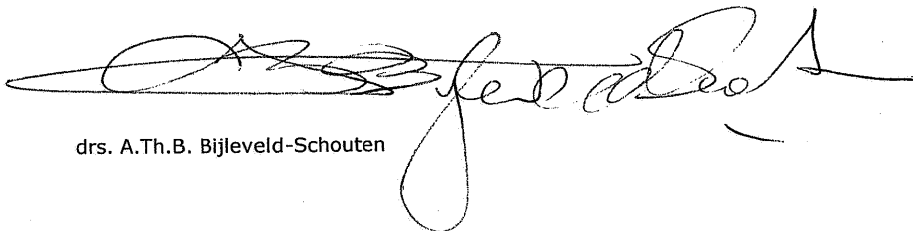
A large, stylized handwritten signature in black ink, which appears to read 'A. Th. B. Bijleveld-Schouten'. The signature is written over a horizontal line.

drs. A.Th.B. Bijleveld-Schouten



Ministerie van Binnenlandse Zaken en
Koninkrijksrelaties

> Retouradres Postbus 20011 2500 EA Den Haag

Vereniging Raadslid Nu
Vereniging van Griffiers
Vereniging van Gemeentesecretarissen
p/a
Postbus 30435
2500 GK Den Haag

DGBK/Openbaar Bestuur
en Democratie
Kwaliteit en Kaderstelling
Bestuur

Schedeldoekshaven 200
2511 EZ Den Haag
Postbus 20011
2500 EA Den Haag
www.mlnbzk.nl

Contactpersoon
M. Stebes

T 070 - 426 7648

Datum 4 februari 2010
Betreft Benoemingsprocedure burgemeesters

Kenmerk
2009-0000715314

Geachte heer Van Gils,

Hierbij reageer ik op uw brief over de samenstelling van vertrouwenscommissies, met excuses voor de vertraagde afhandeling. In uw brief gaat u in op mijn voornemens in het kader van de benoemingsprocedure voor burgemeesters, die ik heb uiteengezet in mijn brief aan de Tweede Kamer d.d. 19 augustus jl. Deze is met de Tweede Kamer besproken in een Algemeen Overleg op 23 september jl. In uw brief plaatst u enkele kanttekeningen bij mijn voornemens omtrent de samenstelling van de vertrouwenscommissie, het aan de commissaris van de Koningin opsturen van verslagen van functioneringsgesprekken en het stimuleren van een diverse samenstelling van vertrouwenscommissies.

De Gemeentewet regelt de procedure voor benoeming en herbenoeming van de burgemeester. In artikel 61 is bepaald dat voor de benoeming van de burgemeester de gemeenteraad uit zijn midden een vertrouwenscommissie instelt, belast met de beoordeling van de kandidaten. De vertrouwenscommissie bereidt de aanbeveling voor die door de raad aan de minister van Binnenlandse Zaken en Koninkrijksrelaties wordt gezonden. Deze volgt in beginsel de aanbeveling. De vertrouwenscommissie heeft dus een belangrijke positie. Doordat door de dualisering het raadslidmaatschap en het wethouderschap werd ontkoppeld, konden wethouders geen lid meer zijn van de vertrouwenscommissie. Daarom is de mogelijkheid toegevoegd dat de raad één of meer wethouders als adviseur aan de vertrouwenscommissie kan toevoegen. Aan deze mogelijkheid wil ik geen afbreuk doen, integendeel. Ik heb in mijn brief aangegeven dat de betrokkenheid van wethouders bij de benoemingsprocedure van burgemeesters juist dient te worden versterkt. De burgemeester functioneert voor het grootste deel van zijn tijd binnen het college en zal dus goed met de wethouders moeten kunnen samenwerken. Ik heb derhalve voorgesteld om in de Gemeentewet te regelen dat het college het recht heeft een wethouder als adviseur af te vaardigen naar de vertrouwenscommissie. Daarnaast zal de raad uiteraard – in lijn met de huidige wettekst – kunnen besluiten om ook andere wethouders als adviseur aan de commissie toe te voegen. Uw zorg dat dit zou worden uitgesloten, kan ik dan ook wegnemen. Ook heb ik aangegeven dat de wethouder advies kan inwinnen van de gemeentesecretaris. Maar in essentie dienen vertrouwenscommissies te bestaan uit gekozen volksvertegenwoordigers. Ik ben dan ook geen voorstander van een verdere verbreding van deelname aan of betrokkenheid bij vertrouwenscommissies.

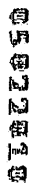

Wel is de raadsgriffier vaak de secretaris van de vertrouwenscommissie. Daar is niets op tegen.

Datum
4 februari 2010
Kenmerk
2009-0000715314

Waar het de herbenoeming van de burgemeester betreft, ben ik van oordeel dat de commissaris van de Koningin vroegtijdig in het proces moet worden betrokken en moet kunnen beschikken over relevante stukken zoals verslagen van evaluaties of functioneringsgesprekken. Bij de herbenoeming brengt de commissaris immers een zwaarwegend advies uit. Daartoe moet hij in de gelegenheid worden gesteld om op basis van relevante informatie een beeld te kunnen vormen. Anders dan u veronderstelt, ben ik niet voornemens hiertoe een wettelijke verplichting in het leven te roepen. Ik wil dit opnemen in de circulaire en de handreiking voor burgemeestersbenoemingen, waarbij ik er vanuit ga dat dit ook in de praktijk wordt uitgevoerd.

In uw brief toont u begrip voor mijn oproep om meer vrouwen en allochtonen te betrekken in vertrouwenscommissies. Daarbij wijst u er echter op dat het in uw ogen belangrijker is dat een vertrouwenscommissie qua samenstelling kan steunen op het vertrouwen van de raadsfracties dan dat naar bedoelde achtergronden wordt gekeken. Het spreekt voor zich dat een vertrouwenscommissie moet kunnen steunen op draagvlak in de raad. Het één behoeft het ander echter niet uit te sluiten. Ik hecht eraan dat ook gemeenteraden oog hebben voor diversiteit in het openbaar bestuur. Met mijn oproep, die ook zal worden neergelegd in de circulaire en handreiking, hoop ik op aandacht voor dit streven van het kabinet.

Ik vertrouw er op u hiermee voldoende te hebben geïnformeerd.

DE MINISTER VAN BINNENLANDSE ZAKEN EN KONINKRIJKSRELATIES,

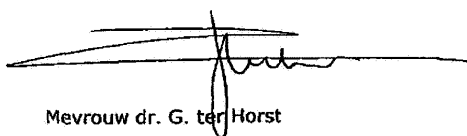

Mevrouw dr. G. ter Horst

0502211

Totstandkoming

Bij de totstandkoming van de circulaire en modelverordening zijn geconsulteerd:

De kabinetschefs van de commissarissen van de Koningin

De heer R. van Bennekom, directeur van het Nederlands Genootschap van Burgemeesters

Mevrouw mr. G.E. Figge, raadsgriffier van de gemeente Barendrecht

De heer G.J.J. Heetman, senior beleidsmedewerker bij de Vereniging van Nederlandse Gemeenten, tevens directeur van de Nederlandse Vereniging voor Raadsleden, Raadslid.nu

De heer mr. drs. M. Huisman, raadsgriffier van de gemeente Den Helder

De heer drs. A. Oudbier, raadsgriffier van de gemeente Apeldoorn, tevens vice-voorzitter van de Vereniging van Griffiers (VvG)

De heer drs. W.N. Vulto, raadsgriffier van de gemeente Dongen



Dit is een uitgave van:
Ministerie van Binnenlandse Zaken en Koninkrijksrelaties
Postbus 20011 | 2500 EA Den Haag
www.rijksoverheid.nl

© Augustus 2012 | B-15110

[Terug naar het agendapunt](#)

6.0 Wijziging Maatregelenverordening Participatiewet, IOAW, IOAZ 2015 RAADSVORSTEL (terug naar agendapunt)

De inhoud van deze bijlage is te vinden vanaf de hierna volgende pagina's.

Voorstel aan de raad

Aan de gemeenteraad
Gemeente Steenwijkerland
Vendelweg 1
8331 XE Steenwijk

Steenwijk, 13-12-2016
Nummer voorstel: 2017/1

Voor raadsvergadering d.d.: 31-01-2017
Agendapunt: 6

Aan de raad van de gemeente Steenwijkerland wordt voorgesteld te besluiten:

Conceptbesluit:

De wijziging Maatregelverordening Participatiewet, IOAW en IOAZ Steenwijkerland 2015 vast te stellen.

Samenvatting:

Op 13 januari 2015 heeft uw raad als gevolg van de invoering van de Participatiewet de nieuwe Maatregelenverordening Participatiewet, IOAW en IOAZ 2015 vastgesteld. Er is nu aanleiding om deze verordening op twee onderdelen aan te passen. Het eerste onderdeel (artikel 7) heeft betrekking op de ingangsdatum van de maatregel. Het tweede onderdeel (artikel 10a) heeft betrekking op de Wet taaleis Participatiewet , die met ingang van 1 januari 2016 in werking is getreden. Dit artikel dient toegevoegd te worden aan deze verordening.

Ingangsdatum maatregel

Bij handhaving van de plicht tot arbeidsinschakeling is gebleken dat de ingangsdatum van de maatregel een belemmering vormt voor het lik op stuk beleid. In de huidige situatie is dat pas in de eerstvolgende maand volgend op de datum waarop het besluit tot het opleggen van een maatregel aan de belanghebbende is bekend gemaakt. In de nieuwe situatie wordt dat met ingang van de eerste dag van de kalendermaand waarin de maatregelwaardige gedraging wordt geconstateerd. In het wijzigingsvoorstel, dat u als bijlage bij dit voorstel aantreft wordt het verschil met een voorbeeld toegelicht.

Wet taaleis Participatiewet

De wetgever heeft de beheersing van de Nederlandse taal als extra verplichting toegevoegd aan de voor bijstandsgerechtigden geldende verplichtingen. De taaleis is in de Participatiewet opgenomen, omdat belanghebbenden die de Nederlandse taal voldoende beheersen sneller de arbeidsmarkt kunnen betreden. Bijstandsgerechtigden die daar niet aan (willen) voldoen krijgen een maatregel. De hoogte en duur daarvan is bij wet geregeld (artikel 18b van de Participatiewet). Dit geldt echter niet voor mensen die niet willen meewerken aan een *onderzoek* in het kader van de Wet taaleis. Bijstandsgerechtigden zijn wettelijk verplicht hun medewerking te verlenen aan dit onderzoek. Wil de IGSD hen echter een maatregel kunnen opleggen, dan moet dit wel in de

Maatregelenverordening Participatiewet, IOAW en IOAZ geregeld zijn. Reden waarom aan deze verordening een artikel wordt toegevoegd waarin dit wordt geregeld. Voor de hoogte en duur van de maatregel is aangesloten bij de maatregelen die gelden in het kader van de wet taaleis Participatiewet.

Ook dit artikel wordt in het bijgaande wijzigingsvoorstel verder toegelicht.

Deze gewijzigde verordening is voor advies voorgelegd aan de Cliëntenraad WWB Steenwijkerland, die een positief advies heeft afgegeven. De Adviesraad Sociaal Domein Steenwijkerland heeft zich hieraan geconformeerd..

Bijlagen bij het voorstel Wijzigingsvoorstel Maatregelenverordening Participatiewet, IOAW en IOAZ Steenwijkerland 2015 (wijzigingen zijn blauw gearceerd) en adviezen Cliëntenraad WWB Steenwijkerland en Adviesraad Sociaal Domein Steenwijkerland.

Ondertekening

De secretaris

De waarnemend burgemeester

S.S. Weistra

J.H. Bats

Betrokken partijen

afdeling

MO

adviseur

Jan Knol, tel.: 0521-538654, email: jan.knol@steenwijkerland.nl

behandeld in raadscommissie

x ja, nl. 17 januari 2017

nee

Raadsbesluit

Steenwijk, 31-1-2017
Nummer: 2017/1

De raad van de gemeente Steenwijkerland;

gelezen het voorstel van burgemeester en wethouders van 13-12-2017, nummer 2017/1;

b e s l u i t :

vast te stellen de volgende verordening

Wijziging Maatregelenverordening Participatiewet , IOAW en IOAZ Steenwijkerland 2015

Artikel I

A. Artikel 7. Ingangsdatum en tijdvak van een maatregel

1. De maatregel wordt opgelegd met ingang van de eerste dag van de kalendermaand waarin de maatregelwaardige gedraging wordt geconstateerd, doch niet eerder dan de gedraging heeft plaatsgevonden dan wel het recht op bijstand bestaat.
2. Indien toepassing van het eerste lid niet (meer) mogelijk is, wordt de maatregel opgelegd met ingang van de eerste dag van de kalendermaand waarin het besluit tot het opleggen van een maatregel aan een belanghebbende is bekendgemaakt, of zoveel later als er die kalendermaand recht op bijstand bestaat. Daarbij wordt uitgegaan van de op dat tijdstip voor die belanghebbende geldende bijstandsnorm, tenzij de verordening anders bepaalt.
3. Een maatregel kan met terugwerkende kracht worden opgelegd over de periode waarop de gedraging betrekking heeft gehad of over de periode waarin de gedraging heeft plaatsgevonden wanneer een maatregel zowel overeenkomstig het eerste als tweede lid niet (meer) mogelijk is, omdat de bijstand en/of uitkering is beëindigd of ingetrokken.

B. Artikel 10a Medewerkingsplicht in het kader van de Wet taaleis

1. Het college legt een maatregel op van 20% van de bijstandsnorm gedurende zes maanden, indien belanghebbende niet of in onvoldoende mate zijn medewerking verleent als bedoeld in artikel 17 lid 2 Participatiewet, waardoor het college niet kan vaststellen of belanghebbende voldoet aan de Wet taaleis WWB (artikel 18b Participatiewet).
2. Onder het niet of onvoldoende medewerking verlenen als bedoeld in het eerste lid verstaat het college in ieder geval:
 - a. het niet op een aangegeven plaats en tijd verschijnen in verband met een onderzoek in het kader van de Wet taaleis WWB en;
 - b. het niet meewerken aan de uitvoering van de taaltoets in het kader van de Wet taaleis WWB.
3. De hoogte van de maatregel is 40% van de bijstandsnorm gedurende zes maanden, indien de belanghebbende zich binnen twaalf maanden na bekendmaking van een besluit, waarbij een maatregel op grond van het eerste lid is opgelegd, opnieuw schuldig maakt aan eenzelfde verwijtbare gedraging.
4. De hoogte van de maatregel is 100% van de bijstandsnorm voor onbepaalde tijd, indien de belanghebbende zich binnen twaalf maanden na bekendmaking van een besluit, waarbij

een maatregel op grond van het derde lid is opgelegd, opnieuw schuldig maakt aan eenzelfde verwijtbare gedraging.

Artikel II

Deze verordening treedt in werking met ingang van de eerste dag na die van bekendmaking.

De raad voornoemd,
de griffier,

de voorzitter,

A. ten Hoff

J.H. Bats

Terug naar het agendapunt

6.1 Wijziging Maatregelenverordening Participatiewet, IOAW en IOAZ 2015 - bijlage Wijzigingsvoorstel ([terug naar agendapunt](#))

De inhoud van deze bijlage is te vinden vanaf de hierna volgende pagina's.

Wijzigingsvoorstel artikel 7 en 10a van de Maatregelenverordening Participatiewet, IOAW en IOAZ Steenwijkerland 2015.

Artikel 7. Ingangsdatum en tijdvak van een maatregel

1. De maatregel wordt opgelegd met ingang van de eerste dag van de kalendermaand waarin de maatregelwaardige gedraging wordt geconstateerd, doch niet eerder dan de gedraging heeft plaatsgevonden dan wel het recht op bijstand bestaat.
2. Indien toepassing van het eerste lid niet (meer) mogelijk is, wordt de maatregel opgelegd met ingang van de eerste dag van de kalendermaand waarin het besluit tot het opleggen van een maatregel aan een belanghebbende is bekendgemaakt, of zoveel later als er die kalendermaand recht op bijstand bestaat. Daarbij wordt uitgegaan van de op dat tijdstip voor die belanghebbende geldende bijstandsnorm, tenzij de verordening anders bepaalt.
3. Een maatregel kan met terugwerkende kracht worden opgelegd over de periode waarop de gedraging betrekking heeft gehad of over de periode waarin de gedraging heeft plaatsgevonden **wanneer een maatregel zowel overeenkomstig het eerste als tweede lid niet (meer) mogelijk is**, omdat de bijstand en/of uitkering is beëindigd of ingetrokken.

Artikel 10a Medewerkingsplicht in het kader van de Wet taaleis

1. Het college legt een maatregel op van 20% van de bijstandsnorm gedurende zes maanden, indien belanghebbende niet of in onvoldoende mate zijn medewerking verleent als bedoeld in artikel 17 lid 2 Participatiewet, waardoor het college niet kan vaststellen of belanghebbende voldoet aan de Wet taaleis WWB (artikel 18b Participatiewet).
2. Onder het niet of onvoldoende medewerking verlenen als bedoeld in het eerste lid verstaat het college in ieder geval:
 - a. het niet op een aangegeven plaats en tijd verschijnen in verband met een onderzoek in het kader van de Wet taaleis WWB en;
 - b. het niet meewerken aan de uitvoering van de taaltoets in het kader van de Wet taaleis WWB.
3. De hoogte van de maatregel is 40% van de bijstandsnorm gedurende zes maanden, indien de belanghebbende zich binnen twaalf maanden na bekendmaking van een besluit, waarbij een maatregel op grond van het eerste lid is opgelegd, opnieuw schuldig maakt aan eenzelfde verwijtbare gedraging.
4. De hoogte van de maatregel is 100% van de bijstandsnorm voor onbepaalde tijd, indien de belanghebbende zich binnen twaalf maanden na bekendmaking van een besluit, waarbij een maatregel op grond van het derde lid is opgelegd, opnieuw schuldig maakt aan eenzelfde verwijtbare gedraging.

Toelichting op artikel 7

Eerste lid

In het kader van het lik op stuk beleid, wil de gemeente zo snel mogelijk een maatregel kunnen opleggen. Dit betekent dat, zodra geconstateerd wordt dat een belanghebbende zijn verplichting verbonden aan zijn uitkering niet nakomt, hij diezelfde maand nog een maatregel krijgt opgelegd¹. De ingangsdatum is dan de eerste dag van die kalendermaand waarop dit geconstateerd wordt. Op de ingangsdatum zijn twee uitzonderingen aangebracht

1^e uitzondering

Vindt de gedraging op een latere datum plaats, dan is de ingangsdatum van de maatregel gelijk aan de datum waarop de gedraging plaatsvond. Dit kan het beste aan de hand van een voorbeeld verduidelijkt worden.

¹ Uitzonderd de schending van de inlichtingenplicht. Daarvoor kunnen boetes worden opgelegd.

Stel een belanghebbende dient op 15 november gebruik te maken van een door het college aangebonden re-integratievoorziening. Zonder opgaaf van redenen verschijnt belanghebbende niet. Dezelfde dag ontvangt het college bericht dat belanghebbende zonder opgaaf van redenen niet is verschenen.

Een maatregel opleggen met ingang van 1 november is in dergelijke situaties niet toegestaan.

De maatregelwaardige gedraging vindt immers op 15 november plaats.

De ingangsdatum van de maatregel is dan 15 november.

2^e uitzondering

Ontvangt belanghebbenden nog geen bijstand vanaf de eerste dag van de kalendermaand, dan kan hem niet eerder een maatregel opgelegd worden dan met ingang van de ingangsdatum van de uitkering.

Een voorbeeld ter illustratie.

Een belanghebbende vraagt op 10 februari algemene bijstand aan en heeft ook vanaf die datum recht op bijstand. Hij doet een beroep op bijstand omdat hij door eigen toedoen werkloos is geraakt (verwijtbaar werkloos).

Een maatregel opleggen met ingang van 1 februari is niet mogelijk. Vanaf die datum heeft belanghebbende immers nog geen recht op bijstand. De ingangsdatum van de maatregel zal dan op grond van het eerste lid gelijk zijn aan de ingangsdatum van de uitkering.

Tweede lid

Is toepassing van het eerste lid niet mogelijk, dan kan de maatregel worden opgelegd met ingang van de eerste van de maand waarin het maatregelbesluit kenbaar is gemaakt aan de belanghebbende.

Ter illustratie staat hieronder een voorbeeld:

Op 20 juli constateert het college dat belanghebbende over de afgelopen drie maanden onvoldoende solliciteerde. In juli legt het college echter niet meteen een maatregel op. De uitkering wordt vervolgens over deze maand uitbetaald, waardoor geen maatregel met ingang van 1 juli 2015 kan worden opgelegd. Indien de uitkering over de maand augustus nog niet is betaald, kan het college in augustus de maatregel opleggen met ingang van 1 augustus. Dit op grond van het tweede lid.

Derde lid

Het is niet altijd mogelijk om een lopende uitkering af te stemmen. In die gevallen kan de maatregel met terugwerkende kracht worden toegepast. Het afstemmingsbesluit dat in dat geval wordt genomen, is een bijzondere vorm van herziening van de uitkering. Het besluit leidt namelijk tot te veel verstrekte uitkering. De uitkering die op grond van het afstemmingsbesluit te veel is verstrekt kan met toepassing van artikel 58, tweede lid, onderdeel a, van de Participatiewet, respectievelijk artikel 25, tweede lid, van de IOAW en van de IOAZ, worden teruggevorderd. Afstemming met terugwerkende kracht is echter niet altijd mogelijk. Als alle uitkering over de betreffende periode is ingetrokken en teruggevorderd, resteert er niets meer om af te stemmen.

Toelichting op artikel 10a

De wetgever voegt de beheersing van de Nederlandse taal als extra verplichting toe aan de voor bijstandsgerechtigden geldende verplichtingen (artikel 18b Participatiewet). De taaleis is in de Participatiewet opgenomen, omdat belanghebbenden die de Nederlandse taal voldoende beheersen sneller de arbeidsmarkt kunnen betreden. Bijstandsgerechtigden die daar niet aan (willen) voldoen, krijgen een maatregel. De hoogte daarvan is bij wet geregeld.

Belanghebbenden voldoen aan de Wet taaleis Participatiewet wanneer zij kunnen aantonen dat zij:

- acht jaar Nederlandstalig onderwijs hebben genoten,
- een inburgeringsdiploma kunnen overleggen of,
- ander document waaruit blijkt dat ze de Nederlandse taal voldoende beheersen.

Aan belanghebbenden, die dat niet kunnen aantonen of die onvoldoende voortgang hebben geboekt bij het verwerven van de vaardigheden van de Nederlandse taal, kan het college pas een maatregel opleggen wanneer uit een taaltoets blijkt dat zij de Nederlandse taal onvoldoende beheersen.

Daarvoor is wel de medewerking van belanghebbende nodig. Artikel 10b van de verordening is specifiek voor die situaties bedoeld waarin belanghebbende geen medewerking verleent, waardoor het college niet kan vaststellen of belanghebbende aan de Wet taaleis Participatiewet voldoet.

Om te voorkomen dat niet meewerkende belanghebbenden geen maatregel opgelegd kunnen krijgen, dient de Maatregelenverordening te worden aangepast. Daarbij is tevens van belang dat hoogte en duur van de maatregel overeenkomen met die van artikel 18b Participatiewet. Indien de hoogte en/of duur van de maatregel wegens het niet meewerken een lagere sanctie oplevert dan die in de Wet taaleis Participatiewet, loont het om niet mee te werken aan de Wet taaleis Participatiewet.

Belanghebbenden bij wie middels de toets is vastgesteld, dat zij niet voldoen aan de Wet taaleis Participatiewet, maar die wel bereid zijn om de vaardigheden in de Nederlandse taal te verwerven en daarmee ook beginnen, krijgen geen maatregel opgelegd (artikel 18 lid 6 onder a Participatiewet).

[Terug naar het agendapunt](#)

6.2 Wijziging Maatregelenverordening Participatiewet, IOAW, IOAZ 2015 - bijlage advies Adviesraad Sociaal Domein ([terug naar agendapunt](#))

De inhoud van deze bijlage is te vinden vanaf de hierna volgende pagina's.

Adviesraad Sociaal Domein

Steenwijkerland

Aan het college van burgemeester en wethouders
gemeente Steenwijkerland
Postbus 162
8330 AD Steenwijk

Steenwijk, 30 november 2016

Advies: Wijziging Maatregelverordening Participatiewet, IOAW en IOAZ Steenwijkerland
2015

Geachte heer/mevrouw,

De Adviesraad Sociaal Domein Steenwijkerland heeft in het cluster Participatie de wijziging Maatregelverordening Participatiewet, IOAW en IOAZ Steenwijkerland 2015 besproken. De Adviesraad onderschrijft het advies dat uitgebracht is door de Stichting Cliëntenraad Steenwijkerland en heeft verder geen opmerkingen.

Met vriendelijke groet,
Namens de Adviesraad Sociaal Domein Steenwijkerland

H.P. Houter
voorzitter

Terug naar het agendapunt

6.3 Wijziging Maatregelenverordening Participatiewet, IOAW, IOAZ 2015 - bijlage Advies over wijziging maatregelenverordening van 18 mei 2016 ([terug naar agendapunt](#))

De inhoud van deze bijlage is te vinden vanaf de hierna volgende pagina's.

Stg. Cliëntenraad Steenwijkerland (CRS)

IGSD
De heer M. Engels
Postbus 162
8330 AD STEENWIJK

ONTVANGEN 19 MEI 2016

Datum : 18 mei 2016
Betreft: Advies aanpassing maatregelenverordening
Participatiewet, IOAW en IOAZ

Beste Marcel,

Onder dankzegging van de aan de Cliëntenraad toegezonden stukken over bovengenoemd onderwerp.

Met excuus voor de late beantwoording ervan geheel door mijn toedoen, mijn collega's hebben op tijd hun reacties gegeven.

De Cliëntenraad vindt het een prima aanvulling op de regels en is dus akkoord.

Met vriendelijke groet,
Stg. Cliëntenraad Steenwijkerland

Ed Sterk (voorzitter)

Einde bijlage: 6.3 Wijziging Maatregelenverordening Participatiewet, IOAW, IOAZ 2015 - bijlage Advies over wijziging
maatregelenverordening van 18 mei 2016

Terug naar het agendapunt

7.0 Een opgeschoond en actueel gemeentelijk regelingenbestand - RAADSVOORSTEL (terug naar agendapunt)

De inhoud van deze bijlage is te vinden vanaf de hierna volgende pagina's.

Voorstel aan de raad

Aan de gemeenteraad
Gemeente Steenwijkerland
Vendelweg 1
8331 XE Steenwijk

Steenwijk, 13-12-2016
Nummer voorstel: 2017/2

Voor raadsvergadering d.d.: 31-01-2017
Agendapunt: 7

Onderwerp:

Een opgeschoond en actueel gemeentelijk regelingenbestand

Aan de raad van de gemeente Steenwijkerland wordt voorgesteld te besluiten:

Conceptbesluit:

1. de Verordening wachtlijstbeheer Wet Sociale Werkvoorziening in te trekken;
2. het Beleidsplan “Werk voor wie werken kan”, reïntegratiebeleid gemeente Steenwijkerland in te trekken;
3. de Maatregelenverordening Wet investeren in jongeren in te trekken;
4. de Toeslagenverordening Wet investeren in jongeren in te trekken;
5. de Verordening Werkleeraanbod Wet investeren in jongeren in te trekken;
6. de Verordening Programmaraad Castel Zuid in te trekken;
7. de Verordening op de commissie voor de Oudheidkamer Steenwijk in te trekken.

Samenvatting:

Gemeenten zijn verplicht om hun regelingen via overheid.nl beschikbaar te stellen. Ruim tweehonderdveertig regelingen van de gemeente Steenwijkerland zijn op deze website gepubliceerd. Omdat is geconstateerd dat niet al onze regelingen actueel zijn, is een opschoningsproject gestart, met als doel te komen tot een opgeschoond en actueel gemeentelijk regelingenbestand.

Deregulering

Deregulering is in 2014, naar aanleiding van de colлетour, als speerpunt toegevoegd aan het collegeprogramma. Dit opschoningsproject staat in het teken van deregulering. Daarmee wordt niet alleen gedoeld op het schrappen van een aantal regelingen, maar ook op het in de toekomst actueel houden van het regelingenbestand. Onze inwoners en ondernemers moeten er immers altijd vanuit kunnen gaan dat de door de gemeente Steenwijkerland op overheid.nl gepubliceerde regelingen een actueel overzicht inhouden van de geldende gemeentelijke regelgeving.

Er is onderzocht in hoeverre alle gemeentelijke regelingen nog actueel zijn. Uit dit onderzoek is gebleken dat een aantal regelingen kan worden ingetrokken, om overigens uiteenlopende redenen. Voor de betreffende regelingen geldt dat ze inhoudelijk niets aan het gemeentelijk regelingenbestand toevoegen: het zijn verouderde regelingen. Bijvoorbeeld doordat de grondslag voor de regeling is vervallen of doordat de regeling uitgaat van oude situaties. Sommige van deze regelingen zijn door het college vastgesteld, andere door de gemeenteraad en een enkele door de burgemeester. Het bestuursorgaan dat de regeling heeft vastgesteld is tevens het bestuursorgaan dat bevoegd is tot intrekking ervan. Benadrukt wordt dat het gaat om regelingen waarvoor geen reden is om ze in stand te houden en waarvan intrekking inhoudelijk geen gevolgen heeft.

De volgende regeling is door de burgemeester ingetrokken:

Beleidsregels voor evenementen op schepen

Deze beleidsregels zijn in 2005 vastgesteld, maar nooit gebruikt. Instandhouding van deze beleidsregels is niet nodig, het huidige evenementenbeleid biedt voldoende basis om voor dit type evenementen een 'veilige' evenementenvergunning af te kunnen geven. De regeling is overbodig.

De door het college ingetrokken regelingen:

Horecasanctiebeleid gemeente Steenwijkerland

De Drank- en Horecawet (DHW) is per 1 januari 2013 en 1 januari 2014 ingrijpend gewijzigd. Op basis van de vernieuwde DHW is een preventie- en handavingsplan alcohol vastgesteld voor de uitvoering van deze wet in de periode 2015-2018. Dit plan is in de plaats gekomen van het horecasanctiebeleid.

Beleidsregels 'detailhandel op perifere locaties'

Deze beleidsregels zijn integraal opgenomen in het facetbeleid (2011) en hebben geen zelfstandige betekenis meer.

Regeling Brandveiligheid en hulpverlening gemeente Steenwijkerland

De Brandweerwet van 1985 stelde deze regeling verplicht. Op 1 oktober 2010 is de Brandweerwet ingetrokken en is de Wet Veiligheidsregio's in werking getreden. De brandweer valt sindsdien niet meer onder de verantwoordelijkheid van de gemeente, maar onder de Veiligheidsregio.

Reclamebeleid Steenwijkerland buiten de binnenstad van Steenwijk

Deze regeling is integraal opgenomen in de Welstandsnota (vastgesteld 13 april 2004, in werking getreden op 1 mei 2004). Dit reclamebeleid heeft daardoor als aparte regeling geen meerwaarde meer.

Beleid artikel 19, derde lid van de Wet op de Ruimtelijke Ordening

Deze regeling is gebaseerd op de Wet op de Ruimtelijke Ordening. Die wet is ingetrokken op het moment dat de Wet ruimtelijke ordening in werking is getreden. De grondslag voor deze regeling is daarmee vervallen.

Beleidsregels artikel 19, lid 2 WRO betreffende toepassing provinciale vrijstellingslijst zoals opgenomen in de Handreiking en beoordeling ruimtelijke plannen

Deze regeling is gebaseerd op de Wet op de Ruimtelijke Ordening. Die wet is ingetrokken op het moment dat de Wet ruimtelijke ordening in werking is getreden. De grondslag voor deze regeling is daarmee vervallen.

Instructie voor het schoonmaken van de scholen en gymnastiekgebouwen voor de gemeente Steenwijkerland

De regeling is niet meer actueel. Schoonmaak wordt Europees aanbesteed en in die aanbesteding zijn ook de gymnastiekgebouwen opgenomen. Scholen doen schoonmaak al jaren zelf.

Uit de inventarisatie is verder gebleken dat de volgende raadsregelingen niet meer van toepassing zijn:

Door de raad in te trekken regelingen:

Verordening wachtlijstbeheer Wet Sociale Werkvoorziening

Sinds 1 januari 2015 is instroom in de Sociale Werkvoorziening niet meer mogelijk. Er hoeft daarom ook geen wachtlijst in stand te worden gehouden.

Beleidsplan "Werk voor wie werken kan", reïntegratiebeleid gemeente Steenwijkerland

Dit beleidsplan is vervangen door opvolgende beleidsplannen: Van meedoen werk maken in 2009 en het beleidsplan Participatiewet 2015-2016 in 2014.

Maatregelenverordening Wet investeren in jongeren

Per 1 januari 2012 is de Wet investeren in jongeren afgeschaft (en opgegaan in de WWB). De grondslag voor deze verordening is daarmee vervallen. Hieruit volgend wordt deze verordening ingetrokken.

Toeslagenverordening Wet investeren in jongeren

Per 1 januari 2012 is de Wet investeren in jongeren afgeschaft (en opgegaan in de WWB). De grondslag voor deze verordening is daarmee vervallen. Hieruit volgend wordt deze verordening ingetrokken.

Verordening Werkleeraanbod Wet investeren in jongeren

Per 1 januari 2012 is de Wet investeren in jongeren afgeschaft (en opgegaan in de WWB). De grondslag voor deze verordening is daarmee vervallen. Hieruit volgend wordt deze verordening ingetrokken.

Verordening Programmaraad Castel Zuid

De Programmaraad Castel Zuid heeft bestaan tot en met 2013 en is daarna opgeheven. Programmaraden zijn in 2014 uit de Mediawet verdwenen. Deze verordening heeft daarom geen betekenis meer.

Verordening op de commissie voor de Oudheidkamer Steenwijk

De gemeentelijke commissie voor de Oudheidkamer is opgeheven omdat het bestuur verzelfstandigd moest worden en nu een stichting verantwoordelijk is voor het bestuur. Het college heeft op 24 maart 2015 besloten dat de verordening op de commissie voor de

Oudheidkamer dient te worden ingetrokken per 31 december 2015. Dat is echter abusievelijk niet gebeurd.

Aan u wordt nu met dit voorstel gevraagd bovenstaande raadsregelingen in te trekken.

Ondertekening

De secretaris

De waarnemend burgemeester

S.S. Weistra

J.H. Bats

Betrokken partijen

afdeling

OS

adviseur

jhoo, tel.: , email:

behandeld in raadscommissie

ja, nl.

nee

Raadsbesluit

Steenwijk, 31-01-2017

Nummer: 2017/2

De raad van de gemeente Steenwijkerland;

gelezen het voorstel van burgemeester en wethouders van 13-12-2016, nummer 2017/2;

b e s l u i t :

1. de Verordening wachtlijstbeheer Wet Sociale Werkvoorziening in te trekken;
2. het Beleidsplan “Werk voor wie werken kan”, reïntegratiebeleid gemeente Steenwijkerland in te trekken;
3. de Maatregelenverordening Wet investeren in jongeren in te trekken;
4. de Toeslagenverordening Wet investeren in jongeren in te trekken;
5. de Verordening Werkleeraanbod Wet investeren in jongeren in te trekken;
6. de Verordening Programmaraad Castel Zuid in te trekken;
7. de Verordening op de commissie voor de Oudheidkamer Steenwijk in te trekken.

De raad voornoemd,
de griffier,

de voorzitter,

A. ten Hoff

J.H. Bats

Terug naar het agendapunt

7.1 Een opgeschoond en actueel gemeentelijk regelingenbestand - bijlage Overzicht in te trekken regelingen ([terug naar agendapunt](#))

De inhoud van deze bijlage is te vinden vanaf de hierna volgende pagina's.

Bijlage: Overzicht van door de burgemeester, het college en de gemeenteraad in te trekken regelingen

Door de burgemeester in te trekken:

- Beleidsregels voor evenementen op schepen

Door het college in te trekken:

- Horecasanctiebeleid gemeente Steenwijkerland
- Beleidsregels 'detailhandel op perifere locaties'
- Regeling Brandveiligheid en hulpverlening gemeente Steenwijkerland
- Reclamebeleid Steenwijkerland buiten de binnenstad van Steenwijk
- Beleid artikel 19, derde lid van de Wet op de Ruimtelijke Ordening
- Beleidsregels artikel 19, lid 2 WRO betreffende toepassing provinciale vrijstellingenlijst zoals opgenomen in de Handreiking en beoordeling ruimtelijke plannen
- Instructie voor het schoonmaken van de scholen en gymnastiekgebouwen voor de gemeente Steenwijkerland

Door de gemeenteraad in te trekken:

- Verordening wachtlijstbeheer Wet Sociale Werkvoorziening
- Beleidsplan "Werk voor wie werken kan", reïntegratiebeleid gemeente Steenwijkerland
- Maatregelenverordening Wet investeren in jongeren
- Toeslagenverordening Wet investeren in jongeren
- Verordening Werkleeraanbod Wet investeren in jongeren
- Verordening Programmaraad Castel Zuid
- Verordening op de commissie voor de Oudheidkamer Steenwijk

TOELICHTING

Door de burgemeester in te trekken:

Beleidsregels voor evenementen op schepen

Deze beleidsregels zijn in 2005 vastgesteld, maar nooit gebruikt. Instandhouding van deze beleidsregels is niet nodig, het huidige evenementenbeleid biedt voldoende basis om voor dit type evenementen een 'veilige' evenementenvergunning af te kunnen geven. De regeling is overbodig.

Actie: intrekken door burgemeester

Door het college in te trekken:

Horecasanctiebeleid gemeente Steenwijkerland

De Drank- en Horecawet (DHW) is per 1 januari 2013 en 1 januari 2014 ingrijpend gewijzigd. Op basis van de vernieuwde DHW is een preventie- en handhavingsplan alcohol vastgesteld voor de uitvoering van deze wet in de periode 2015-2018. Dit plan is in de plaats gekomen van het horecasanctiebeleid.

Actie: intrekken door college

Beleidsregels 'detailhandel op perifere locaties'

Deze beleidsregels zijn integraal opgenomen in het facetbeleid (2011) en hebben geen zelfstandige betekenis meer.

Actie: intrekken door college

Regeling Brandveiligheid en hulpverlening gemeente Steenwijkerland

De Brandweerwet van 1985 stelde deze regeling verplicht. Op 1 oktober 2010 is de Brandweerwet ingetrokken en is de Wet Veiligheidsregio's in werking getreden. De brandweer valt sindsdien niet meer onder de verantwoordelijkheid van de gemeente, maar onder de Veiligheidsregio.

Actie: intrekken door college

Reclamebeleid Steenwijkerland buiten de binnenstad van Steenwijk

Deze regeling is integraal opgenomen in de Welstandsnota (vastgesteld 13 april 2004, in werking getreden op 1 mei 2004). Dit reclamebeleid heeft daardoor als aparte regeling geen meerwaarde meer.

Actie: intrekken door college

Beleid artikel 19, derde lid van de Wet op de Ruimtelijke Ordening

Deze regeling is gebaseerd op de Wet op de Ruimtelijke Ordening. Die wet is ingetrokken op het moment dat de Wet ruimtelijke ordening in werking is getreden. De grondslag voor deze regeling is daarmee vervallen.

Actie: intrekken door college

Beleidsregels artikel 19, lid 2 WRO betreffende toepassing provinciale vrijstellingenlijst zoals opgenomen in de Handreiking en beoordeling ruimtelijke plannen

Deze regeling is gebaseerd op de Wet op de Ruimtelijke Ordening. Die wet is ingetrokken op het moment dat de Wet ruimtelijke ordening in werking is getreden. De grondslag voor deze regeling is daarmee vervallen.

Actie: intrekken door college

Instructie voor het schoonmaken van de scholen en gymnastiekgebouwen voor de gemeente Steenwijkerland

De regeling is niet meer actueel. Schoonmaak wordt Europees aanbesteed en in die aanbesteding zijn ook de gymnastiekgebouwen opgenomen. Scholen doen schoonmaak al jaren zelf. **Actie:**

intrekken door college

Door de gemeenteraad in te trekken:

Verordening wachtlijstbeheer Wet Sociale Werkvoorziening

Sinds 1 januari 2015 is instroom in de Sociale Werkvoorziening niet meer mogelijk. Er hoeft daarom ook geen wachtlijst in stand te worden gehouden.

Actie: intrekken door gemeenteraad

Beleidsplan "Werk voor wie werken kan", reïntegratiebeleid gemeente Steenwijkerland

Dit beleidsplan is vervangen door opvolgende beleidsplannen: Van meedoen werk maken in 2009 en het beleidsplan Participatiewet 2015-2016 in 2014.

Actie: intrekken door gemeenteraad

Maatregelenverordening Wet investeren in jongeren

Per 1 januari 2012 is de Wet investeren in jongeren afgeschaft (en opgegaan in de WWB). De grondslag voor deze verordening is daarmee vervallen. Hieruit volgend wordt deze verordening ingetrokken.

Actie: intrekken door gemeenteraad

Toeslagenverordening Wet investeren in jongeren

Per 1 januari 2012 is de Wet investeren in jongeren afgeschaft (en opgegaan in de WWB). De grondslag voor deze verordening is daarmee vervallen. Hieruit volgend wordt deze verordening ingetrokken.

Actie: intrekken door gemeenteraad

Verordening Werkleeraanbod Wet investeren in jongeren

Per 1 januari 2012 is de Wet investeren in jongeren afgeschaft (en opgegaan in de WWB). De grondslag voor deze verordening is daarmee vervallen. Hieruit volgend wordt deze verordening ingetrokken.

Actie: intrekken door gemeenteraad

Verordening Programmaraad Castel Zuid

De Programmaraad Castel Zuid heeft bestaan tot en met 2013 en is daarna opgeheven. Programmaraaden zijn in 2014 uit de Mediawet verdwenen. Deze verordening heeft daarom geen betekenis meer.

Actie: intrekken door gemeenteraad

Verordening op de commissie voor de Oudheidkamer Steenwijk

De gemeentelijke commissie voor de Oudheidkamer is opgeheven omdat het bestuur verzelfstandigd moest worden en nu een stichting verantwoordelijk is voor het bestuur. Het college heeft op 24 maart 2015 besloten dat de verordening op de commissie voor de Oudheidkamer dient te worden ingetrokken per 31 december 2015. Dat is echter abusievelijk niet gebeurd.

Actie: intrekken door gemeenteraad

Einde bijlage: 7.1 Een opgeschoond en actueel gemeentelijk regelingenbestand - bijlage Overzicht in te trekken regelingen

[Terug naar het agendapunt](#)

8.0 Benoeming leden Raad van Toezicht - RAADSVOORSTEL (terug naar agendapunt)

De inhoud van deze bijlage is te vinden vanaf de hierna volgende pagina's.

Voorstel aan de raad

Aan de gemeenteraad
Gemeente Steenwijkerland
Vendelweg 1
8331 XE Steenwijk

Steenwijk, 13-12-2016
Nummer voorstel: 2017/3

Voor raadsvergadering d.d.: 31-01-2017
Agendapunt: 8

Onderwerp:

Benoeming drie leden Raad van Toezicht Stichting Op Kop

Aan de raad van de gemeente Steenwijkerland wordt voorgesteld te besluiten:

Conceptbesluit:

Mevrouw M. Norder, de heer K. Vreugdenhil en de heer A. Dul als nieuwe leden van de Raad van Toezicht van Stichting Op Kop te benoemen.

Samenvatting:

Per 28 januari 2017 treden drie van de vijf leden van de Raad van Toezicht van Stichting Op Kop af. Op grond van artikel 48 van de Wet op Primair Onderwijs worden de nieuwe leden benoemd door de gemeenteraden van Steenwijkerland en Zwartewaterland.

De Raad van Toezicht van Stichting Op Kop draagt drie nieuwe leden voor aan de gemeenteraden van Steenwijkerland en Zwartewaterland met het verzoek deze te benoemen.

Bijlagen bij het voorstel Brief voordracht leden Raad van Toezicht + bijlage

Ondertekening

De secretaris

De waarnemend burgemeester

S.S. Weistra

J.H. Bats

Betrokken partijen

afdeling

MO

adviseur

Sietske Nauta, tel.: , email:

behandeld in raadscommissie

ja, nl.

nee

Raadsbesluit

Steenwijk, 31-01-2017

Nummer: 2017/3

De raad van de gemeente Steenwijkerland;

gelezen het voorstel van burgemeester en wethouders van 13-12-2016, nummer 2017/3

b e s l u i t :

Mevrouw M. Norder, de heer K. Vreugdenhil en de heer A. Dul als nieuwe leden van de Raad van Toezicht van Stichting Op Kop te benoemen.

De raad voornoemd,

de griffier,

de voorzitter,

A. ten Hoff

J.H. Bats

Einde bijlage: 8.0 Benoeming leden Raad van Toezicht - RAADSVOORSTEL

[Terug naar het agendapunt](#)

8.1 Benoeming leden Raad van Toezicht Stichting Op Kop - bijlage brief aan gemeenteraad ([terug naar agendapunt](#))

De inhoud van deze bijlage is te vinden vanaf de hierna volgende pagina's.

Gemeenteraad van
Steenwijkerland
Postbus 162
8330 AA Steenwijk

Giethoorn, 17 november 2016
Betreft: voordracht leden Raad van Toezicht

Geachte leden van de gemeenteraad,

De leden van de Raad van Toezicht van Stichting Op Kop worden door de gemeenteraden van Steenwijkerland en Zwartewaterland benoemd, zoals vastgelegd in de statuten van de stichting en art. 47 van de Wet op het Primair Onderwijs. 40

Per 28 januari 2017 zijn drie van de vijf leden van de Raad van Toezicht aftredend. In de afgelopen maanden heeft de Raad van Toezicht de procedure om te komen tot een voordracht voor drie nieuwe leden gevolgd. Een verslag van deze procedure vindt u in de bijlage

Op grond van de uitkomsten van deze procedure draagt de Raad van Toezicht mevr. M. Norder, de heer K. Vreugdenhil en de heer A. Dul voor als nieuwe leden van de Raad van Toezicht per 28 januari 2017.

De benoeming van mevr. M. Norder vindt plaats op bindende voordracht van de GMR en de benoeming van de heer A. Dul vindt plaats op bindende voordracht van de ouders van de leerlingen van de Op Kop-scholen.

In de bijlage vindt u informatie over de achtergrond van de drie voorgedragen leden.

Wij hopen u hiermee voldoende te hebben geïnformeerd.

Met vriendelijke groet,

Mevr. M. de Kok- Laumans,
voorzitter Raad van Toezicht

Bijlage: verslag selectieprocedure en informatie over voorgedragen leden Raad van Toezicht

Gemeenteraad van
Zwartewaterland
Postbus 23
8060 AA Hasselt

Giethoorn, 17 november 2016
Betreft: voordracht leden Raad van Toezicht

Geachte leden van de gemeenteraad,

De leden van de Raad van Toezicht van Stichting Op Kop worden door de gemeenteraden van Steenwijkerland en Zwartewaterland benoemd, zoals vastgelegd in de statuten van de stichting en art. 47 van de Wet op het Primair Onderwijs.

Per 28 januari 2017 zijn drie van de vijf leden van de Raad van Toezicht aftredend. In de afgelopen maanden heeft de Raad van Toezicht de procedure om te komen tot een voordracht voor drie nieuwe leden gevolgd. Een verslag van deze procedure vindt u in de bijlage

Op grond van de uitkomsten van deze procedure draagt de Raad van Toezicht mevr. M. Norder, de heer K. Vreugdenhil en de heer A. Dul voor als nieuwe leden van de Raad van Toezicht per 28 januari 2017.

De benoeming van mevr. M. Norder vindt plaats op bindende voordracht van de GMR en de benoeming van de heer A. Dul vindt plaats op bindende voordracht van de ouders van de leerlingen van de Op Kop-scholen.

In de bijlage vindt u informatie over de achtergrond van de drie voorgedragen leden.

Wij hopen u hiermee voldoende te hebben geïnformeerd.

Met vriendelijke groet,

Mevr. M. de Kok- Laumans,
voorzitter Raad van Toezicht

Bijlage: verslag selectieprocedure en informatie over voorgedragen leden Raad van Toezicht

Bijlage bij de brief d.d. 17 november 2016 m.b.t. voordracht leden Raad van Toezicht

Verslag selectieprocedure leden Raad van Toezicht Op Kop, 2016

In de Raad van Toezicht van Op Kop ontstaan begin 2017 drie vacatures voor leden van de raad. Er is een procedure voor werving en selectie van nieuwe leden gestart, zoals vastgelegd in het bestuursreglement van Op Kop.

In de sollicitatiecommissie hadden zitting: mevr. M. Malek, namens de ouders/GMR, mevr. Y. van Spil, namens de schooldirecteuren, de heer T. Markink, namens de RvT en mevr. L. Gerner (voorzitter commissie), namens de RvT. De heer. A. Boon (directeur-bestuurder) nam deel als adviseur.

De vacature heeft in oktober 2016 in diverse media gestaan en heeft 35 goede reacties opgeleverd. De commissie heeft zes kandidaten opgeroepen voor een eerste gesprek. De commissie heeft vooral gekeken naar de combinatie van geschiktheid als toezichthouder, ervaring, affiniteit met onderwijs, regio en de persoonlijk klik.

Uit de gesprekken zijn de volgende personen geselecteerd die de commissie geschikt acht en als waardevolle aanvulling ziet voor de Raad van Toezicht van Stichting Op Kop:

mevr. M. Norder

de heer K. Vreugdenhil

de heer A. Dul

De sollicitatiecommissie heeft aan de Raad van Toezicht voorgesteld om hen aan de gemeenteraden voor te dragen als nieuwe leden van de Raad van Toezicht per 28 januari 2017. De Raad van Toezicht heeft besloten dit voorstel over te nemen.

Informatie over de voorgedragen leden van de Raad van Toezicht.

Mevr. Norder, woont in Zwolle, is 33 jaar en werkt vanuit haar eigen bedrijf Akxento als interim senior HRM adviseur binnen het onderwijs. Zij heeft een opleiding Personeel en Organisatie en daarnaast een MBA (bedrijfskunde) afgerond. Mevr. Norder wordt voorgedragen door de GMR.

De heer. Dul, woont in Tuk en is 49 jaar. Hij is accountant en mediator met ervaring op het gebied van toezicht in financiële dienstverlening en governance. Maatschappelijk betrokken in de regio. De heer. Dul wordt voorgedragen door de ouders van de leerlingen.

De heer.Vreugdenhil is 59 jaar en woont in Assen. Hij is een ervaren onderwijsman (VO, HBO, MBO) in rollen als docent tot voorzitter CvB. Daarnaast is hij als toezichthouder actief bij o.a. een kinderopvangorganisatie. De heer Vreugdenhil wordt voorgedragen door de RvT.

Deze drie nieuwe RvT leden zijn, samen met de twee zittende leden, een goede mix tussen man en vrouw, binnen en buiten het werkgebied. Binnen de RvT zijn de benodigde disciplines evenwichtig vertegenwoordigd.

Einde bijlage: 8.1 Benoeming leden Raad van Toezicht Stichting Op Kop - bijlage brief aan gemeenteraad

Terug naar het agendapunt

9.0 Subsidieaanvraag Rijk tbv kosten explosievenonderzoek - RAADSVOORSTEL ([terug naar agendapunt](#))

De inhoud van deze bijlage is te vinden vanaf de hierna volgende pagina's.

Voorstel aan de raad

Aan de gemeenteraad
Gemeente Steenwijkerland
Vendelweg 1
8331 XE Steenwijk

Steenwijk, 31 januari 2017
Nummer voorstel: 2017/4

Voor raadsvergadering d.d.: 28-02-2017
Agendapunt: 9

Onderwerp:

Aanvraag suppletie-uitkering Bommenregeling Rijk t.b.v. explosievenonderzoek

Aan de raad van de gemeente Steenwijkerland wordt voorgesteld te besluiten:

Conceptbesluit:

Het ministerie van BZK te verzoeken om een suppletie-uitkering Bommenregeling van € 132.381,29 (70% van het totaal € 189.116,13) voor de kosten van onderzoeken, opsporen en ruimen van conventionele explosieven uit de Tweede Wereldoorlog.

Samenvatting:

Op locaties waar in het verleden oorlogshandelingen hebben plaatsgevonden kunnen achtergebleven en niet gesprongen conventionele explosieven (hierna CE) worden aangetroffen. Zoals op veel plekken in Nederland hebben ook in onze gemeente oorlogshandelingen plaatsgevonden. Vanuit het historisch vooronderzoek is een aantal verdachte gebieden gekomen waar zich mogelijk conventionele explosieven uit de WOII bevinden. In de programmabegroting 2016-2019 was reeds een bedrag gereserveerd voor de stelpost "bekostiging onderzoek en uitvoeren ruiming Conventionele Explosieven", welke via besluitvorming in de raad van 13 september 2016 is vrijgegeven.

In dit voorstel zijn de reeds gemaakte kosten rondom onderzoek en ruiming van conventionele explosieven in onze gemeente in beeld gebracht. De werkelijk gemaakte kosten t/m 31 december 2016 bedragen totaal € 189.116,13.

Inmiddels is het eerste deel van het onderzoek op de Eese afgerond. In januari wordt verder onderzoek hervat. De eerste fase heeft tot nu toe een grotere opbrengst aan vondsten opgeleverd dan vooraf werd verwacht. Er is ongeveer 30 kg aan explosieve stoffen aangetroffen en gecontroleerd tot ontploffing gebracht. Onder de vondsten waren voornamelijk verschillende handgranaten, een aantal brisantgranaten en restanten staartstukken mortier. Daarnaast zijn ook

mogelijk restanten van de munitiebunkers aangetroffen, zodat een archeologisch bureau is ingeschakeld om dit te laten onderzoeken.

In deze adviesnota worden de reeds gemaakte kosten van de werkzaamheden rondom het onderzoek en de ruiming van explosieven in beeld gebracht. Er bestaat van rechtswege een mogelijkheid om een deel van de daadwerkelijk gemaakte kosten (70%), middels de zogenaamde suppletie-uitkering Bommenregeling uit het Gemeentefonds terug te vragen. Dit gebeurt middels het toezenden van het raadsbesluit incl. begeleidende brief Aanvraag suppletie-uitkering Bommenregeling aan het Ministerie van BZK.

Argumenten

Een aanvraag voor tegemoetkoming vindt plaats door indiening van een raadsbesluit met de werkelijk gemaakte kosten. Het is in het voordeel van de gemeente om dit besluit vóór 1 maart in te dienen, dan start terugbetaling vanuit het Rijk nog dit jaar. Wanneer toezending ná 1 maart plaatsvindt, start de terugbetaling in termijnen (na goedkeuring) pas in 2018. Om deze reden is voorliggend voorstel met spoed op de agenda geplaatst. Zie ook de motivatie onder eerste kanttekening.

Het bedrag dat gereserveerd is in de begroting omvatte oorspronkelijk kosten voor het onderzoeken, opsporen en ruimen van CE op een viertal locaties. Er is daarin tevens rekening gehouden met overige CE-gerelateerde kosten zoals; historisch vooronderzoek, nader onderzoek locaties, projectbegeleiding en advisering etc. Echter door nader onderzoek en voortschrijdend inzicht is de Eese als onderzoeklocatie overgebleven. Totale omvang en kosten van onderzoek zijn momenteel nog niet inzichtelijk. Dit komt o.a. doordat meer CE zijn aangetroffen dan verwacht, en vervolgonderzoek begin 2017 zal plaatsvinden.

De kosten zoals die nu bekend zijn t/m 31 december 2016, zijn meegenomen in dit voorstel. Kosten die vanaf januari 2017 worden gemaakt, zullen in de toekomst middels een nieuw raadsbesluit ingediend worden bij het Rijk voor aanvraag suppletie-uitkering Bommenregeling.

Kanttekeningen

- Rondom de suppletie-uitkering Bommenregeling wordt momenteel onderzoek gedaan door het Ministerie. Er wordt gekeken naar het huidige gebruik van gemeenten en invulling van de regeling. Mogelijk vloeit daaruit voort dat er een andere invulling wordt voorgesteld of de regeling geschrapt wordt. Aangezien nog niet duidelijk is of en wanneer de regeling wordt aangepast, verdient het de voorkeur om de tot nu toe gemaakte kosten middels dit het raadsbesluit aan te bieden voor een tegemoetkoming. Risico bestaat dat de regeling/vergoeding voor gemeenten in de toekomst wordt aangepast of geschrapt.
- Door nader onderzoek en voortschrijdend inzicht is het aantal locaties dat oorspronkelijk was bepaald op vier, teruggebracht naar 1 locatie. Vanuit het historisch vooronderzoek zijn meer gebieden als 'verdacht' aangemerkt waar mogelijk nog CE uit de WOII aanwezig zijn. Dit betekent niet per definitie dat overal nog daadwerkelijk iets gevonden wordt. Ook worden niet alle locaties als direct bedreigend voor mens en omgeving gezien, hetgeen door meerdere betrokken partijen is beaamd. Dit betekent niet dat er in de toekomst niet op andere locaties nader onderzoek kan worden verricht.
- Het geldt dat niet direct voor dit onderzoek wordt ingezet willen we gedurende de looptijd van het project graag gebruiken voor hetzelfde doel en onvoorziene omstandigheden. Daarom wordt verzocht om het resterende budget (€ 215.783,87) gedurende de looptijd beschikbaar te houden voor verder/aanvullend onderzoek en eventuele onvoorziene

omstandigheden. Eerder is gebleken dat dergelijk onderzoek (onverwachts) toch meer kosten met zich mee kan brengen. Eerste onderzoeksresultaten leverden al veel meer CE op dan vooraf werd ingeschat met aanwezige informatie. Mocht na de looptijd van het project blijken dat er zich geen onvoorziene omstandigheden hebben voorgedaan, zal het restant van het budget worden teruggegeven aan de algemene middelen.

- Alleen werkelijk gemaakte kosten mogen opgegeven worden voor de suppletie-uitkering. Het onderzoek op de Eese is nog niet afgerond waardoor een totaal overzicht nog niet bekend is en opgegeven kan worden. Daarom worden de kosten t/m 31 december 2016 in dit voorstel meegenomen. Toekomstige kosten zullen via een apart raadsvoorstel en -besluit moeten worden ingediend bij het Rijk.

Financiële toelichting

In het raadsvoorstel van 13 september 2016 heeft uw raad besloten om een krediet beschikbaar te stellen van totaal € 404.900,- ten behoeve van “bekostiging onderzoek en uitvoeren ruiming conventionele explosieven”. Daarin is ook de gereserveerde € 121.470,- vrijgegeven. Het resterende deel van € 283.430,- wordt in principe na suppletie-uitkering gedekt uit een bijdrage van het Rijk.

Inmiddels is € 189.116,13 van het totale krediet uitgegeven voor explosievenonderzoek en -ruiming. Hiermee resteert nog een bedrag van € 215.783,87 van het krediet. Dit budget houden we, zoals hiervoor in de kanttekening uiteengezet, graag beschikbaar gedurende de verdere looptijd. Een overzicht van de gemaakte kosten treft u hieronder aan.

<i>Totale kosten vooronderzoek</i>	€ 33.939,80
<i>Kosten projectleiding Explosieven (intern)</i>	€ 18.500,-
<i>Kosten advisering en toezicht adviseur Beobom (extern)</i>	€ 21.536,65
<i>Kosten opsporing en ruiming explosieven</i>	€ 115.139,68
Totale kosten t/m 31 december 2016	€ 189.116,13

Op grond van de suppletie-uitkering Bommenregeling komt € 132.381,29 (70% van de totale kosten) voor subsidie in aanmerking. Daarmee resteert een bedrag van € 56.734,84 (30% van totale kosten) dat voor rekening van de gemeente komt. De gemaakte kosten dient de gemeente altijd eerst zelf te financieren. Hiertoe is mede het budget “bekostiging onderzoek en uitvoeren ruiming conventionele explosieven” gebruikt.

Bijlagen bij het voorstel - Brief Aanvraag suppletie-uitkering Bommenregeling Rijk

Ondertekening

De secretaris

De waarnemend burgemeester

S.S. Weistra

J.H. Bats

Betrokken partijen

afdeling

IO

adviseur

Jaimie Goei, tel.: 244, email: jaimie.goei@steenwijkerland.nl

behandeld in raadscommissie

ja, nl.

X nee

Raadsbesluit

Steenwijk, 31 januari 2017
Nummer: 2017/4

De raad van de gemeente Steenwijkerland;

gelezen het voorstel van burgemeester en wethouders van 10 januari 2016, nummer 2017/4;

b e s l u i t :

Het ministerie van BZK te verzoeken om een suppletie-uitkering Bommenregeling van € 132.381,29 (70% van het totaal € 189.116,13) voor de kosten van onderzoeken, opsporen en ruimen van conventionele explosieven uit de Tweede Wereldoorlog.

De raad voornoemd,
de griffier, de voorzitter,

A. ten Hoff

J.H. Bats

[Terug naar het agendapunt](#)

9.1 Aanvraag suppletie-uitkering Bommenregeling Rijk - bijlage Brief aan Ministerie ([terug naar agendapunt](#))

De inhoud van deze bijlage is te vinden vanaf de hierna volgende pagina's.

Min. van Binnenlandse Zaken en Koninkrijksrelaties
t.a.v. FEZ/FAR/R
Postbus 20011
2500EA DEN HAAG

behandeld door Jaimie Goei
afdeling IO
telefoon 14 0521
Ons kenmerk CE-2016
uw kenmerk -
bijlagen 1



Steenwijk
(verzendsdatum)

Onderwerp Aanvraag suppletie-uitkering Bommenregeling Rijk

Geachte heer/mevrouw,

In opdracht van de gemeente is een vooronderzoek uitgevoerd door een gecertificeerd bedrijf en zijn daaruit voortvloeiend meerdere nadere onderzoeken verricht en gevonden explosieven geruimd. Voor de tot nu toe gemaakte kosten verzoeken wij u in aanmerking te komen voor de suppletie-uitkering Bommenregeling van het Gemeentefonds.

Bijgaand treft u het raadsbesluit van 31 januari 2017 waarin het besluit opgenomen is om voor een bedrag van €132.381,29 (zijnde 70% van €189.116,30) voor kosten van onderzoeken, opsporen en ruimen van CE in aanmerking te komen.

In onze programmabegroting is een bedrag voor explosievenonderzoek gereserveerd. Wij verwachten tevens dat we komend jaar verder onderzoek zullen verrichten en een nieuwe aanvraag bij u zullen indienen.

Wanneer u nadere inlichtingen over dit onderwerp wenst, kunt u contact opnemen met mevrouw Jaimie Goei, beleidsmedewerker OOV via telefoonnummer 14 0521.

Hoogachtend,
Namens de gemeenteraad van Steenwijkerland,

de griffier,

de voorzitter,

A. ten Hoff

J.H. Bats

Einde bijlage: 9.1 Aanvraag suppletie-uitkering Bommenregeling Rijk - bijlage Brief aan Ministerie

Terug naar het agendapunt

10.0 Beschikbaarstellen krediet overdracht bruggen waterschap-gemeente - RAADSVOORSTEL **(terug naar agendapunt)**

De inhoud van deze bijlage is te vinden vanaf de hierna volgende pagina's.

Voorstel aan de raad

Aan de gemeenteraad
Gemeente Steenwijkerland
Vendelweg 1
8331 XE Steenwijk

Steenwijk, 20-12-2016
Nummer voorstel: 2017/5

Voor raadsvergadering d.d.: 31-01-2017
Agendapunt: 10

Onderwerp:

Vervangen uitwateringssluis met naastgelegen betonnen brug over het Ettenlands Kanaal nabij gemaal A.F. Stroink en overdracht van deze brug en het overdragen van 3 andere bruggen van het waterschap Drents Overijsselse Delta naar de gemeente Steenwijkerland.

Aan de raad van de gemeente Steenwijkerland wordt voorgesteld te besluiten:

Conceptbesluit:

1. In te stemmen met de overdracht van het bestaande kunstwerk over het Ettenlands Kanaal van het waterschap DODelta aan de gemeente Steenwijkerland, waarbij gemeente eigenaar wordt en spoedig over gaat tot nieuwbouw van de brug;
2. In te stemmen met de gelijktijdige overdracht aan de gemeente Steenwijkerland van drie andere bruggen (te weten: Jonenbrug nabij Giethoorn, brug Oude Kerkweg in Giethoorn en brug Oostermeenthe in Steenwijk) die nog in eigendom en beheer/onderhoud zijn van het waterschap DODelta;
3. Een krediet van €1.700.000 beschikbaar te stellen voor aanleg van de nieuwe brug over het Ettenlands Kanaal;
4. De bijdrage van het waterschap DODelta ad. € 870.000 in te zetten als gedeeltelijke dekking waarmee de gemeentelijke bijdrage € 830.000 bedraagt;
5. De kosten voor het beheer en onderhoud van de 4 overgedragen bruggen ad. € 12.500,- per jaar, ten laste te brengen van de exploitatie.
6. De structurele financiële gevolgen, n.l. de kosten voor beheer en onderhoud ad € 12.500 en de kapitaallasten van € 52.566, te verwerken in de PPN 2018-2021.

Samenvatting:

De onderhoudsstaat van de uitwateringssluis en de brug over het Ettenlands Kanaal nabij het gemaal A.F. Stroink is slecht. Al geruime tijd wordt er bestuurlijk en ambtelijk door gemeente en waterschap aandacht gevraagd voor de onwenselijke situatie rondom de onderhoudsstaat van de constructie en wordt nagedacht over hoe te komen tot een oplossing. Tijdens een bestuurlijk overleg in december 2015 hebben partijen de intentie uitgesproken om de ontstane impasse te

doorbreken. Er is een project gestart om gezamenlijk plannen en afspraken te maken over te nemen maatregelen incl. bijbehorende investerings- en exploitatiekosten. Inmiddels zijn de contouren van de maatregelen en kosten voldoende helder om ze voor te leggen aan beide besturen. Om verder te kunnen met het project, is het nu nodig de kredieten beschikbaar te stellen.

Door deze nieuwe brug wordt een duurzaam veilige situatie gecreëerd en wordt het aanzien en de waterbeheersing verbeterd.

Naast de brug nabij gemaal A.F. Stroink, heeft het waterschap volgens de wegenlegger binnen Steenwijkerland nog 3 bruggen in eigendom en beheer / onderhoud te weten de bruggen: Jonenbrug, brug Oude Kerkweg en brug Oostermeenthe. Het is de bedoeling om overdracht van deze bruggen aan de gemeente mee te nemen in het project brug Ettenlands Kanaal in één package deal.

Omgeving en partners

Waterschap Drents Overijsselse Delta (hierna waterschap) is op basis van de wegenlegger gemeente Steenwijkerland onderhoudsplichtig voor de constructie van de uitwateringssluis en de brug (een uitwateringssluis is een waterstaatkundig werk). Deze onderhoudsplicht ziet toe op het gehele onderhoud van de uitwateringssluis en de brug (kunstwerk) met uitzondering van de op het dek aanwezige verharding. Daarnaast is het waterschap in de wegenlegger van de gemeente Steenwijkerland aangemerkt als het gezag dat volgens artikel 17 van de Wegenwet te zorgen heeft dat het kunstwerk in goede staat verkeert. Dit houdt in dat de constructie moet voldoen aan zijn publieke functie, dat het kunstwerk openbaar blijft en adequaat wordt onderhouden.

De gemeente is op haar beurt onderhoudsplichtig ten aanzien van de wegverharding op het dek van de constructie bevindt.

Standpunt Gemeente Steenwijkerland

Voor de gemeente is het van belang dat de uitwateringssluis en de betonnen brug over het Ettenlands Kanaal in goede staat verkeren en dat zwaar verkeer tussen Blokzijl en Vollenhove gebruik kan maken van dit kunstwerk. De gemeente heeft bestuurlijk aangegeven concrete afspraken te willen maken over het opheffen van de aslast-beperking en het vervangen dan wel herstellen van de situatiesluis en brug. De gemeente staat verder open voor afspraken over de overdracht van andere bruggen in Steenwijkerland.

Standpunt voormalig waterschap Reest en Wieden

Het waterschap stelt dat het niet haar taak is om het kunstwerk over het Ettenlands Kanaal zodanig te beheren en te onderhouden dat voldaan wordt aan de nu geldende functie en gebruik van de rijbaan. Zij stelt dat het kunstwerk moet voldoen aan de waterstaatkundige taak namelijk het kunnen doorvoeren van het opgemalen water door gemaal A.F. Stroink. De weg heeft geen bijzondere functie (meer) voor het gemaal. Daarnaast stelt het waterschap dat het beheer van bruggen geen primaire taak is van het waterschap en dat deze brug in het kader van de Wet herverdeling Wegen in de jaren '90 overgedragen had moeten worden naar de gemeente, maar dat dit om wat voor reden dan ook, indertijd niet is gebeurd.

Het waterschap heeft in het verleden bestuurlijk aangegeven dat zij graag tot een plan voor verbetering of herstel van het kunstwerk over het Ettenlands Kanaal wil komen, waarbij de kosten

tussen de gemeente en waterschap worden verdeeld. Dit met het oog op de overname van de brug door de gemeente.

Het waterschap wil ook andere bruggen in Steenwijkerland die bij haar in beheer en onderhoud zijn, graag overdragen aan de gemeente. Het betreft hierbij de Jonenbrug nabij Giethoorn, brug Oude Kerkweg in Giethoorn, brug Oostermeenthe in Steenwijk.

Maatschappelijk belang

Het maatschappelijk belang van duurzaam veilige bruggen en een goede waterhuishouding staat buiten kijf. De investerings- en exploitatiekosten komen in alle gevallen voor rekening van de betrokken overheden, i.c. hun inwoners/ingelanden. Het gezamenlijk streven van gemeente en waterschap is om de kosten voor beide partijen zo laag mogelijk te houden. Ook voor de brug over het Ettenlands Kanaal wordt gekoerst op een sobere en doelmatige uitvoering. Het beheren van de brug past bij de taak van de gemeente, een bijkomend voordeel is dat wij de BTW kunnen verrekenen. Het ligt dan ook voor de hand dat wij opdrachtgever worden voor dit project.

Financiële gevolgen

De financiële gevolgen van het voorliggende proces met het waterschap moeten worden meegenomen in de begroting; in de Perspectiefnota is dit project voor 2017 reeds benoemd en op p.m. gezet omdat het aandeel van de gemeente in de kosten nog onbekend was.

De investeringskosten voor het project rond de brug over het Ettenlands Kanaal worden geraamd op € 1.700.000,= excl. BTW. De kosten voor overdracht van de 3 andere (waterschaps-)bruggen in Steenwijkerland worden geraamd op € 130.000,= (afkoop vervanging en achterstallig onderhoud). De onderhoudskosten voor de vier over te dragen bruggen worden geraamd op € 12.500,= per jaar.

Voorstel "bestuurlijke" kostenverdeling en -verrekening

In onderstaande tabel (kolom 'onderdeel') is een samenvattend overzicht opgenomen van de geraamde kosten voor de vier aan de gemeente over te dragen bruggen, incl. voorbereidings- en aanloopkosten, doch exclusief BTW (uitvoering van werkzaamheden is beoogd door gemeente, die de BTW kan compenseren).

Op 30 november 2016 is in een bestuurlijk overleg tussen de betrokken portefeuillehouders gesproken over dit overzicht en de mogelijkheden voor een verdeling van de kosten tussen gemeente en waterschap. Uiteindelijk is men gekomen tot onderstaande verdeling waar beide partijen zich in konden vinden.

Samenvattend kostenoverzicht (excl. BTW) en resultaat bestuurlijk overleg dd. 30 november 2016

	Onderdeel	Bijdrage gemeente	Bijdrage waterschap
A	Herbouw en/of uitvoering achterstallig onderhoud "3 bruggen" Totaal geraamd <u>€ 130.000</u>	Uit te voeren of voor genoemd bedrag af te kopen door het waterschap, voorafgaand aan de overdracht. Bijdrage gemeente: € 0.	Uit te voeren of voor genoemd bedrag af te kopen door het waterschap, voorafgaand aan de overdracht. Bijdrage waterschap: € 130.000
B	Nieuwbouw brug Ettelands Kanaal (bij gemaal Stroink) "4 ^e brug" Totaal geraamd <u>€ 1.700.000</u>	Gedeelde verantwoordelijkheid. waarbij we geen objectieve criteria zien om tot verdeling te komen. Voorstel ca. 50% van het ramingsbedrag; hierbij is dan een evt. aanbestedingsvoordeel voor de gemeente.	Gedeelde verantwoordelijkheid. waarbij we geen objectieve criteria zien om tot verdeling te komen. Voorstel ca. 50% van het ramingsbedrag; hierbij is dan een evt. aanbestedingsvoordeel voor de gemeente. Bijdrage waterschap: € 870.000
C	Onderhoudskosten < 20 jaar "4 bruggen" Totaal geraamd <u>€ 12.500</u> per jaar	Gemeente neemt de jaarlijkse kosten voor beheer en onderhoud voor haar rekening ad. € 12.500 per jaar. Bijdrage gemeente: € 12.500 per jaar	Waterschap levert hieraan geen bijdrage. Het is straks de taak van de gemeente om de bruggen te onderhouden. En als de bruggen zijn vervangen c.q. opgeknapt, zijn de kosten de eerste jaren daarna minimaal. Bijdrage waterschap: € 0

Financiën

Uit voorgaand overzicht volgt dat het waterschap **€ 1.000.000,=** bijdraagt (afkoopsom) in de package deal 'overdracht bruggen' (herbouw/achterstallig onderhoud drie bruggen en bijdrage in de nieuwbouw brug Ettelands Kanaal).

Gemeente draagt **€ 830.000,=** bij aan de investeringskosten nieuwbouw brug Ettelands Kanaal en neemt de kosten voor het beheer en onderhoud van de vier bruggen voor haar rekening. De hierbij behorende jaarlijkse kosten ad. € 12.500,= worden meegenomen in de exploitatie begroting "oeververbindingen".

De brug zal over 30 jaar worden afgeschreven conform ons afschrijvingenbeleid. De kapitaallasten bedragen de komende jaren:

2017: € 52.566,=
 2018: € 51.736,=
 2019: € 50.906,=
 2020: € 50.076,=
 2021: € 49.246,=

Daarnaast nemen de jaarlijkse lasten toe met € 12.500 i.v.m. het beheer en onderhoud van de 4 over te nemen bruggen.

Voorgesteld wordt de financiële gevolgen voor het voorliggende proces met het waterschap te verwerken in de PPN 2018-2021. In de programmabegroting 2017-2020 is reeds een integrale afweging geweest en is het project gehonoreerd. De financiële gevolgen zijn destijds op p.m. gezet omdat het aandeel van de gemeente in de kosten nog onbekend was. Nu de gevolgen bekend zijn, kunnen de gevolgen in de PPN 2018-2021 worden verwerkt.

Kanttelingen en risico's

Algemeen

Zonder vervanging van de brug blijven de gebreken aan de huidige brug aanwezig en blijft de ingestelde aslast-beperking van kracht. Hierdoor blijft er sprake van een onveilige/ongewenste situatie en een beperking voor het (zwaar) verkeer voor de route Blokzijl – Vollenhove v.v.

Gemeente opdrachtgever/bouwheer

Het bouwen, beheren en onderhouden van de toekomstige brug nabij het Stroink gemaal (in een sobere en doelmatige uitvoering) past bij de taak van de gemeente mede gelet op de aanwezige expertise en het toekomstig eigenaarschap. Tevens is het zo dat als de gemeente opdrachtgever/bouwheer is de BTW kosten behorend bij dit project kunnen worden verrekend (een financieel voordeel van 21%, wat een waterschap als opdrachtgever van dit project niet kan verrekenen). Afsproken is dat een eventueel aanbestedingsvoordeel ten gunste komt voor de gemeente. Daarnaast betekent het dat met optreden van de gemeente als opdrachtgever eventuele overschrijdingsrisico's ook voor haar zijn.

BBV (Besluit Begroting en Verantwoording)

De bijdrage van het waterschap aan de brug nabij het Stroink gemaal zal conform het nieuwe BBV in mindering worden gebracht op de totale investering. Het gemeentelijke deel van de investering voor het vervangen van de brug(gen) zal conform de BBV worden afgeschreven (over een periode van 30 jaar).

Planning

Planning voorbereiding en realisatie. Ambitie is: oplevering van nieuwe brug voor eind 2017. Belangrijke mijlpaal is de kredietverstrekking door beide besturen. Er is nog geen verder uitgewerkte planning, deze hangt samen met de keuze van de contractvorm.

Communicatie

Na behandeling in het college en in het Dagelijks Bestuur van het waterschap is een gezamenlijk persbericht uitgegaan. Op 31 januari 2017 staat dit agendapunt op de agenda van het Algemeen Bestuur van het waterschap.

- Bijlagen bij het voorstel**
- Overzichtskaart locaties bruggen
 - Foto huidige brug bij Stroink gemaal
 - Voorlopig ontwerp brug bij Stroink gemaal

Ondertekening

De secretaris

De waarnemend burgemeester

S.S. Weistra

J.H. Bats

Betrokken partijen

afdeling

OW

adviseur

Robert de Jager, email: robert.de.jager@steenwijkerland.nl

behandeld in raadscommissie

ja, nl. 17 januari 2017

Raadsbesluit

Steenwijk, 31-12-2016
Nummer: 2017/5

De raad van de gemeente Steenwijkerland;

gelezen het voorstel van burgemeester en wethouders van 20-12-2016, nummer 2017/5;

b e s l u i t :

1. In te stemmen met de overdracht van het bestaande kunstwerk over het Ettenlands Kanaal van het waterschap DODelta aan de gemeente Steenwijkerland, waarbij gemeente eigenaar wordt en spoedig over gaat tot nieuwbouw van de brug;
2. In te stemmen met de gelijktijdige overdracht aan de gemeente Steenwijkerland van drie andere bruggen (te weten: Jonenbrug nabij Giethoorn, brug Oude Kerkweg in Giethoorn en brug Oostermeenthe in Steenwijk) die nog in eigendom en beheer/onderhoud zijn van het waterschap DODelta;
3. Een krediet van €1.700.000 beschikbaar te stellen voor aanleg van de nieuwe brug over het Ettenlands Kanaal;
4. De bijdrage van het waterschap DODelta ad. € 870.000 in te zetten als gedeeltelijke dekking waarmee de gemeentelijke bijdrage € 830.000 bedraagt;
5. De kosten voor het beheer en onderhoud van de 4 overgedragen bruggen ad. € 12.500,= per jaar, ten laste te brengen van de exploitatie.
6. De structurele financiële gevolgen, n.l. de kosten voor beheer en onderhoud ad € 12.500 en de kapitaallasten van € 52.566, te verwerken in de PPN 2018-2021..

De raad voornoemd,
de griffier,

de voorzitter,

A. ten Hoff

J.H. Bats

Einde bijlage: 10.0 Beschikbaarstellen krediet overdracht bruggen waterschap-gemeente - RAADSVOORSTEL

[Terug naar het agendapunt](#)

10.1 Overdracht bruggen waterschap naar gemeente Steenwijkerland - bijlage Kaart locatie overdracht 4 bruggen WDODelta ([terug naar agendapunt](#))

De inhoud van deze bijlage is te vinden vanaf de hierna volgende pagina's.

Overdracht bruggen



Einde bijlage: 10.1 Overdracht bruggen waterschap naar gemeente Steenwijkerland - bijlage Kaart locatie overdracht 4 bruggen WDODelta

[Terug naar het agendapunt](#)

10.2 Overdracht bruggen waterschap naar gemeente Steenwijkerland - bijlage Ontwerp brug Stroink gemaal ([terug naar agendapunt](#))

De inhoud van deze bijlage is te vinden vanaf de hierna volgende pagina's.

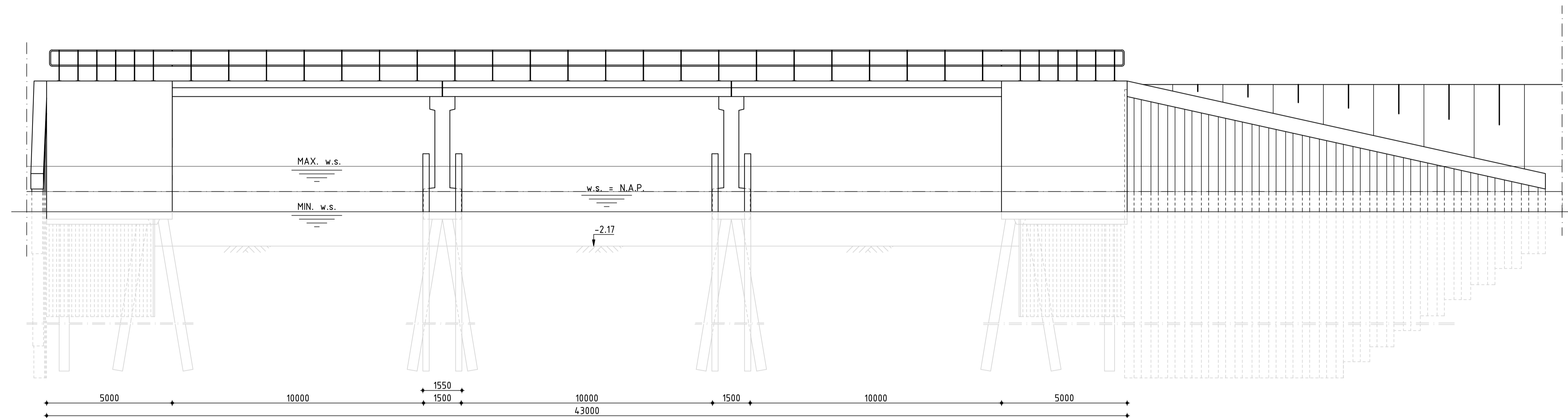
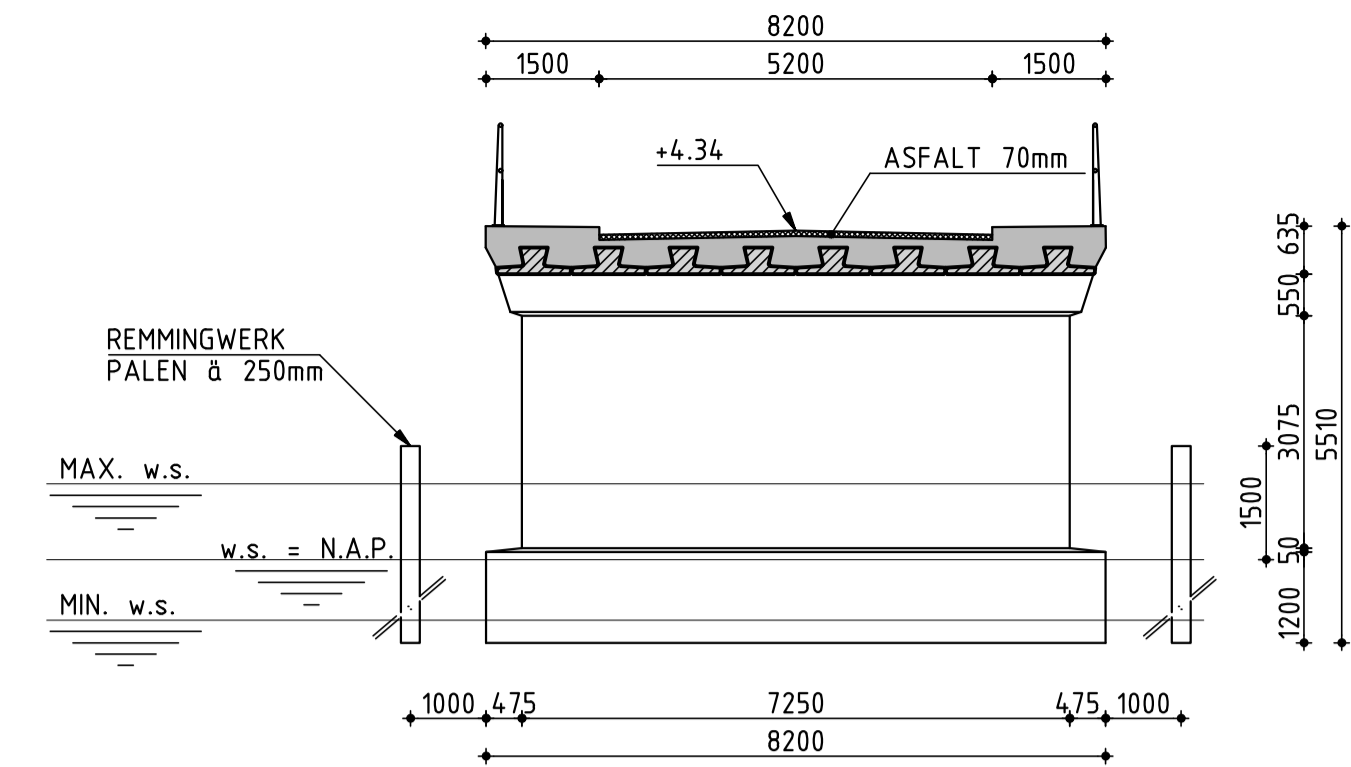
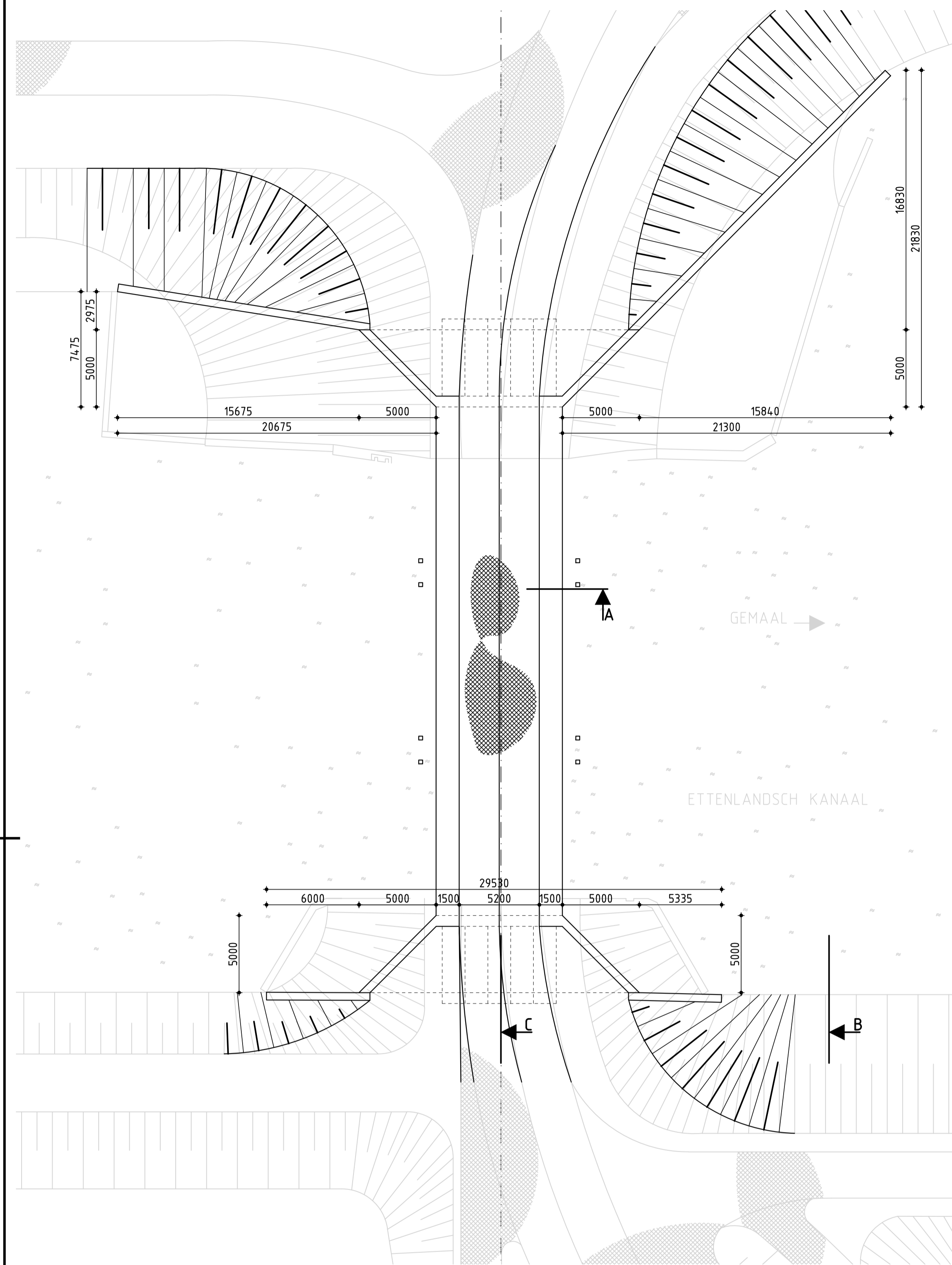

ALGEMEEN

DOORSTROOMPROFIEL t.o.v. N.A.P. = 68m²
 MAX. w.s.= N.A.P. +1.00m
 MIN. w.s.= N.A.P. -0.80m
 MATEN IN mm.
 HOOGTEMATEN IN m. T.O.V. N.A.P.

Nr	Datum	Wijziging	Tek
D1	25-05-2016	T.B.V. VOOROVERLEG VERGUNNINGEN	W.Y.
D0	13-05-2005	definitief	M.B.

Opdrachtgever WATERSCHAP REEST EN WIEDE	Tekenaar M.Brinkman	Schaal 1:100
Projectomschrijving PLANSTUDIE RENOVATIE EN / OF VERVANGEN SPUISLUIS MET NAASTGELEGEN BRUG IN ETTENLANDSCH KANAAL	Projectleider J.R.Gerritsma	Formaat A1-594x1050
Tekeningomschrijving ALTERNATIEF 3: EENVOUDIGE BETONNEN BRUG BOVENAANZICHT, DOORSNEDEN EN VOORAANZICHT	Status DEFINITIEF	Blad in bladen 4 IN 5
Tekeningnummer 138431-KO-04	www.anteagroup.nl	Wijz. nr. D1



Einde bijlage: 10.2 Overdracht bruggen waterschap naar gemeente Steenwijkerland - bijlage Ontwerp brug Stroink gemaal

Terug naar het agendapunt

10.3 Overdracht bruggen waterschap naar gemeente Steenwijkerland - bijlage Brug bij Stroink gemaal ([terug naar agendapunt](#))

De inhoud van deze bijlage is te vinden vanaf de hierna volgende pagina's.



Foto: huidige brug bij Stoinkemaal

Einde bijlage: 10.3 Overdracht bruggen waterschap naar gemeente Steenwijkerland - bijlage Brug bij Stroink gemaal

[Terug naar het agendapunt](#)

11.0 Vrijmaken bedrag voor project geluidsanering A-lijst woningen - RAADSVOORSTEL ([terug naar agendapunt](#))

De inhoud van deze bijlage is te vinden vanaf de hierna volgende pagina's.

Voorstel aan de raad

Aan de gemeenteraad
Gemeente Steenwijkerland
Vendelweg 1
8331 XE Steenwijk

Steenwijk, 06-12-2016
Nummer voorstel: 2017/6

Voor raadsvergadering d.d.: 31-01-2017
Agendapunt: 11

Onderwerp:

Vrijmaken bedrag voor project geluidsanering A-lijst woningen.

Aan de raad van de gemeente Steenwijkerland wordt voorgesteld te besluiten:

Conceptbesluit:

- Een krediet beschikbaar te stellen van € 237.500 voor het project geluidssanering A-lijst woningen;
- Dit te dekken door een ontvangen subsidie van het ministerie Infrastructuur en Milieu

Samenvatting:

Bij beschikking van 19 december 2014 heeft het Ministerie van I&M een subsidie verleend van 250.000,- euro voor het project geluidsanering A-lijst woningen.. Een voorschotbedrag van 237.500,- euro is in 2014 overgemaakt. De subsidie is bestemd voor het voorbereiden, onderzoeken en aanbrengen van geluidwerende maatregelen tegen wegverkeerslawaai aan zogenaamde A-lijst woningen vanwege lokale wegen. Dit betreft woningen met een geluidbelasting van tenminste 65 dB(A) vanwege wegverkeer.

Het saneren van A-lijst woningen is belangrijk voor de bewoners van deze woningen, namelijk voor een verantwoord woonklimaat in de woningen vanwege verkeerslawaai. De gemeente is volgens de Wet geluidhinder verantwoordelijk voor de sanering van de woningen, die voorkomen op de A-lijst. Het Rijk heeft de subsidie verstrekt om deze woningen te kunnen saneren. Het hiertoe verstrekte subsidiebedrag dient hiervoor derhalve te worden ingezet. Het restbedrag dat na sanering overblijft zal worden teruggevorderd door het Rijk.

Ondertekening

De secretaris

De waarnemend burgemeester

S.S. Weistra

J.H. Bats

Betrokken partijen

afdeling

adviseur

behandeld in raadscommissie

IO

Maarten Betzema, tel.: 0521538810, email:

maarten.betzema@steenwijkerland.nl

ja, nl.

nee

Raadsbesluit

Steenwijk, 31-01-2017

Nummer: 2017/6

De raad van de gemeente Steenwijkerland;

gelezen het voorstel van burgemeester en wethouders van 06-12-2016, nummer 2017/6;

b e s l u i t :

- Een krediet beschikbaar te stellen van € 237.500 voor het project geluidssanering A-lijst woningen;
- Dit te dekken door een ontvangen subsidie van het ministerie Infrastructuur en Milieu.

De raad voornoemd,
de griffier,

de voorzitter,

A. ten Hoff

J.H. Bats

Einde bijlage: 11.0 Vrijmaken bedrag voor project geluidsanering A-lijst woningen - RAADSVORSTEL

[Terug naar het agendapunt](#)

11.1 Vrijmaken bedrag voor project geluidsanering A-lijst woningen - bijlage Beschikking Ministerie I&M A-lijst (19-12-14) ([terug naar agendapunt](#))

De inhoud van deze bijlage is te vinden vanaf de hierna volgende pagina's.



> Retouradres Postbus 97 3440 AB WOERDEN

College van burgemeester en wethouders van
de gemeente Steenwijkerland
T.a.v. de heer M. Betzema
Postbus 162
8330 AD STEENWIJK



**Directoraat-generaal
Milieu en Internationaal**

Directie Klimaat, Lucht en
Geluid

Bureau Sanering
Verkeerslawaaai

De Bleek 10
Postbus 97
3440 AB WOERDEN
T 0348 - 487 450
F 0348 - 487 405

Contactpersoon
dhr. mr. V. de Jong

T 0348 - 487 462
v.jong@meursgeluid.nl

Kenmerk
IenM/BSK-2014/242478

Projectnummer
300.708.01

Zaaknummer
708014132

Uw brief
26 september 2014

Uw kenmerk
1439-37-IO-MB

Bijlage(n)
-

Beschikking

Toekenning subsidie Tijdelijke overgangsregeling ISV-Geluid

Beschikingsnummer: IenM/BSK-2014/242478

Datum: 19 DEC 2014

Geacht college, geachte heer Betzema,

Bij brief van 26 september 2014, uw kenmerk 1439-37-IO-MB, ontvang ik van u een aanvraag voor subsidie als bedoeld in artikel 44 van de Subsidieregeling sanering verkeerslawaaai (verder: Subsidieregeling).

Subsidieverlening

Hiermee deel ik u mede dat ik heb besloten om u, conform uw aanvraag, een subsidie te verlenen van € 250.000,-.

95% hiervan, te weten € 237.500,- verstrek ik u hierbij als voorschot. Dit bedrag zal - conform artikel 44f van de subsidieregeling - voor 31 december 2014 worden overgemaakt op uw rekening bij de Bank Nederlandse Gemeenten met IBAN: NL19 BNGH 0285 0924 21.

Activiteiten

De subsidie is bestemd voor de volgende activiteiten:

- Het voorbereiden, onderzoeken en aanbrengen van geluidwerende maatregelen tegen wegverkeerslawaaai aan woningen als bedoeld in artikel 44 van de Subsidieregeling (zogenaamde A-lijstwoningen vanwege lokale wegen).

Voorwaarden

Aan dit besluit verbind ik de volgende voorwaarden:

- De maatregelen worden getroffen vóór 1 januari 2017 en strekken ertoe te bevorderen dat de geluidsbelasting binnen de woning bij gesloten ramen ten hoogste 43 dB bedraagt.
- Vóór 1 maart 2017 stuurt u mij een verslag van het project, als bedoeld in artikel 44g van de Subsidieregeling. Van deze termijn kan in uitzonderlijke gevallen worden afgeweken. Een verzoek hiertoe moet, met redenen omkleed, voor 1 januari 2017 door mij zijn ontvangen.

- In 2017 moet de subsidie, feitelijk een specifieke uitkering, met gebruikmaking van artikel 17a van de Financiële-verhoudingswet (ook wel Sisa: Single information, Single audit genoemd), onder vermelding van het beschikingsnummer, worden verantwoord.

**Directoraat-generaal
Milieu en Internationaal**
Directie Klimaat, Lucht en
Geluid
Bureau Sanering
Verkeerslawaaï

Datum
19 DEC 2014

Kenmerk
IenM/BSK-2014/242478

Vaststelling

De subsidie wordt vastgesteld nadat ik via het ministerie van Binnenlandse Zaken en Koninkrijksrelaties uw eindverantwoording heb ontvangen. Na goedkeuring van uw eindverantwoording zal betaling van de laatste termijn van 5% plaatsvinden. Ik wijs u erop dat een verhoging van de subsidie niet tot de mogelijkheden behoort.

Ik verzoek u bij verdere correspondentie het projectnummer te vermelden. Indien u vragen hebt kunt u terecht bij de heer mr. V. de Jong van Bureau Sanering Verkeerslawaaï, Postbus 97, 3440 AB Woerden.

Hoogachtend,

De Staatssecretaris van Infrastructuur en Milieu,
voor deze:
Het hoofd van het Bureau Sanering Verkeerslawaaï,



ir. W. Soede

Bezwaarclausule

Op grond van de Algemene wet bestuursrecht kan een belanghebbende tegen dit besluit binnen zes weken na de dag waarop dit is bekendgemaakt een bezwaarschrift indienen. Het bezwaarschrift moet worden gericht aan de Staatssecretaris van Infrastructuur en Milieu, ter attentie van Bureau Sanering Verkeerslawaaï, Postbus 97, 3440 AB Woerden.

Het bezwaarschrift dient te zijn ondertekend en ten minste te bevatten:

- a. naam en adres van de indiener;
- b. de dagtekening;
- c. een omschrijving van het besluit waartegen het bezwaarschrift zich richt (datum en nummer of kenmerk);
- d. een opgave van de redenen waarom men zich met het besluit niet kan verenigen.

Het niet voldoen aan deze eisen kan leiden tot niet-ontvankelijkheid van het bezwaarschrift.

Einde bijlage: 11.1 Vrijmaken bedrag voor project geluidsanering A-lijst woningen - bijlage Beschikking Ministerie I&M A-lijst (19-12-14)

[Terug naar het agendapunt](#)

I0.0 Lijst Ingekomen Stukken - Raadsvergadering 31 januari 2017 ([terug naar agendapunt](#))

De inhoud van deze bijlage is te vinden vanaf de hierna volgende pagina's.

Ingekomen stukken voor de gemeenteraadsvergadering van 31 januari 2017

Nr.	Afzender	Onderwerp	Advies afdoening
1.	Gemeente Cranendonck	Brief rondom gratis VOG's	I
2.	Gemeenteraad Dalfsen	Motie uitbreiding vliegveld Lelystad	I
3.	Gemeenteraad Zoetermeer	Geen dubbel werk accountants	I
4.	VNG	Accountantscontrole 2016	I
5.	VNG	Hulpmiddelen van thuiswonende cliënten met een Wlz-indicatie	I
6.	VNG	Lokaal belastinggebied	I
7.	Vereniging van Griffiers	Beeld van het Griffiersambt	I
8.	LOGA	Nagekomen aanpassingen CARUWO als gevolg van IKB	I
9.	Inwoner	Bezwaarschrift omgevingsvergunning/melding geen reactie	II
10.	Provincie Overijssel	Toezichtvorm begroting 2017	I
11.	Plaatselijk Belang Tuk	Zienswijze verplaatsen basisschool 't PuzzelsTuk naar school B	II
12.	Inwoner	Bezwaarschrift tegen besluit betalingsregeling IGSD	II
13.	NWG	Begroting 2017	I
14.	Gemeenteraad Steenwijkerland	Zienswijze IGSD (Brief reeds verzonden)	I
15.	IGSD	Kaderbrief 2018 Steenwijkerland	I
16.	IGSD	Ontwikkeling klantenaantallen tot en met december 2016	I
17.	Inwoner	Resultaatsverantwoording IGSD	I
18.	Inwoner	Brief Resultaatsverantwoording IGSD t.a.v. Rekenkamer	I
19.	Inwoner	WOB-verzoek Resultaatsverantwoording IGSD 2016 en Plan van Aanpak 2016	II
20.	Inwoner	Uitruil	I
Brieven van het college van burgemeester en wethouders			
21.	Raadsbrief 2016-44 - Wachttijden jeugdhulp		I
22.	Raadsbrief 2016-45 - Positionering Jeugdgezondheidszorg 0-4 jarigen 2018		I
23.	Raadsbrief 2016-46 - Belastingen		I
24.	Raadsbrief 2016-47 - Afschrift brief college aan NWG inzake voorschot gemeentelijke bijdrage		I
25.	Raadsbrief 2016-48 - Loswal Giethoorn		I
26.	Raadsbrief 2016-49 - Vervolg n.a.v. eerste begrotingswijziging 2017 GGD IJsselland		I
27.	Raadsbrief 2016-50 - Rapportage toezicht en handhaving kinderopvang 2015 ca.		I
28.	Raadsbrief 2017-1 - Opleveren eindadvies kernteam transitie Nationaal Park Weerribben- Wieden		I
29.	Raadsbrief 2017-2 - Stand van zaken Social return		I
Stukken ter kennisname van het college van burgemeester en wethouders			
30.	Omgevingsplan Buitengebied Steenwijkerland		I

31.	Bestemmingsplan Oppen Swolle 5 te Vollenhove	I
32.	Gebruiksvergoedingen sport- en welzijnsaccommodaties 2017	I
33.	Ontwerpbestemmingsplan Giethoorn	I
34.	Convenant gemeente – VAC Steenwijkerland 2017- 2018	I
35.	Verlenen gemeentegarantie aan stichting `t Olde Maat Uus	I
36.	Reactiebrief op visitatierapport Wetland Wonen Groep	I
37.	Zienswijze op nationale ontwerp Structuurvisie Ondergrond	I
Antwoorden op schriftelijke vragen (art. 39 RvO)		
	-	

Afdoeningscategorieën

- I voor kennisgeving aannemen;
- II ter afhandeling in handen stellen van het College van B&W;
- III ter afhandeling in handen stellen van het College van B&W met het verzoek de gemeenteraad te informeren over de afhandeling;
- IV ter bespreking aanbieden in de Politieke Markt;
- V afhandeling door de Griffie(r).

Info: dhr. B.H.D. de Groot, Griffie gemeente Steenwijkerland; telefoon: 140521;
 bram.de.groot@steenwijkerland.nl

[Terug naar het agendapunt](#)

I1.0 Gemeente Cranendonck - Brief rondom gratis VOG's ([terug naar agendapunt](#))

De inhoud van deze bijlage is te vinden vanaf de hierna volgende pagina's.

Diverse organisaties
T.a.v. heer / mevrouw



Zaaknummer
117379/123308

Bezoekadres
Capucijnerplein 1
6021 CA Budel

Postadres
Postbus 2090
6020 AB Budel
www.cranendonck.nl

Contactpersoon
Carin Groenen
T 0495-431111
E c.groenen@cranendonck.nl

Bijlage(n)
-

Geachte heer/mevrouw,

De gemeente Cranendonck heeft op 22 november 2016 besloten om het initiatief om ook andere vrijwilligersorganisaties in aanmerking te laten komen voor een gratis VOG voor hun vrijwilligers te ondersteunen. Middels deze brief informeren wij u graag hierover.

Het college van Cranendonck in vergadering bijeen op dinsdag 22 november 2016 constaterende dat:

- vrijwilligerswerk de kurk is waarop de (lokale) gemeenschap drijft;
- vrijwilligers veelal worden ingezet bij kwetsbare hulpvragers en kwetsbare situaties;
- een Verklaring Omtrent het Gedrag (hierna: VOG) een nuttig instrument is om de kwaliteit van vrijwilligerswerk beter te borgen en (maatschappelijke) risico's die verbonden kunnen zijn aan de inzet van vrijwilligers te minimaliseren;

kennis genomen hebbend van:

- de situatie dat er per 1 maart 2016 door de staatssecretaris van Veiligheid en Justitie een prijsverhoging op VOG's is doorgevoerd van 38%, hetgeen is opgenomen in de 'Regeling vergoeding verklaring omtrent het gedrag en gedragsverklaring aanbesteden';
- de maatschappelijke onrust op zowel nationaal als lokaal niveau die deze prijsverhoging met zich meebrengt;
- duidelijke signalen dat de kosten die het aanvragen van VOG's voor vrijwilligerswerk met zich meebrengen zwaar drukken op het (veelal beperkte) budget dat vrijwilligersorganisaties tot hun beschikking hebben;
- berichtgeving dat vrijwilligersorganisaties constateren dat hun financiële draagkracht in voorkomende gevallen ontoereikend is om deze prijsverhoging op te vangen op grond waarvan organisaties het aanvragen van VOG's achterwege laten of voornemens zijn achterwege te (gaan) laten;

spreekt uit:

- waardering te hebben voor het kabinetsvoornemen om de huidige gratis VOG's te borgen voor vrijwilligers die actief zijn bij vrijwilligersorganisaties die werken met jongeren en/of mensen met een verstandelijke beperking (www.gratisvog.nl);
- dat de prijsverhoging van VOG's niet te rijmen valt met de door het kabinet beoogde grotere rol van vrijwilligerswerk in de samenleving, zoals die ook voortvloeit uit onder andere de decentralisaties;
- dat het voeren van inhoudelijk consistent beleid met zich meebrengt dat het gratis ter beschikking stellen van VOG's zich niet beperkt tot de doelgroepen jongeren en mensen met een verstandelijke beperking en tevens recht doet aan het belang dat wordt gehecht aan vrijwilligerswerk;

- dat het wenselijk, maar tevens noodzakelijk is dat het kabinet VOG's voor vrijwilligers – die zijn aangesloten bij een vrijwilligersorganisatie waarbij voor de uitvoering van het vrijwilligerswerk een VOG vereist of wenselijk is - eveneens gratis ter beschikking gaat stellen;
- dat deze oproep navolging en brede steun verdient om landelijk vergroting van draagvlak te realiseren en derhalve brede verspreiding van dit besluit aan de orde dient te zijn.

besloten om:

- het initiatief om ook andere vrijwilligersorganisaties in aanmerking te laten komen voor een gratis VOG voor hun vrijwilligers te ondersteunen. In afwachting van wijziging van het landelijke beleid met betrekking tot gratis VOG's (in de zin dat ook andere vrijwilligersorganisaties in aanmerking kunnen komen) ondersteunen we als gemeente actief het initiatief. Gedurende één jaar worden deze aanvragen van VOG's gratis verleend met een maximum van 100 aanvragen als pilot. We stellen daarbij een aantal voorwaarden:
 - De organisatie werkt voor en in het belang van inwoners van Cranendonck;
 - De organisatie valt niet onder de huidige regeling van het Ministerie;
 - De organisatie voldoet aan de overige voorwaarden die het Ministerie van Veiligheid en Justitie op dit moment stelt.
- Eind 2017 evalueren we de pilot en bekijken we of continuering nodig en wenselijk is.

verzendt deze informatie aan:

- de Staatssecretaris van Veiligheid en Justitie
- de Staatssecretaris van Volksgezondheid, Welzijn en Sport
- de vaste Kamercommissie van Veiligheid en Justitie ter bespreking
- de vaste Kamercommissie van Volksgezondheid, Welzijn en Sport te bespreking
- alle gemeenteraden en colleges, als ook Kamer en Kabinet te informeren over de respectievelijke gemeentelijke beraadslaging
- de Vereniging van Nederlandse Gemeenten
- het Nederlands Genootschap van Burgemeesters
- Vereniging Nederlandse Organisaties Vrijwilligerswerk (NOV), de belangenorganisatie voor het vrijwilligerswerk in Nederland
- Landelijk Overleg Vrijwilligersorganisaties in Zorg en Welzijn

Met vriendelijke groet,

BURGEMEESTER EN WETHOUDERS VAN CRANENDONCK,
De secretaris,

ir. J.A.G.M. van Aaken

De burgemeester,

mr. M.M.D. Vermue-Vermue

Einde bijlage: I1.0 Gemeente Cranendonck - Brief rondom gratis VOG's

[Terug naar het agendapunt](#)

I2.0 Gemeenteraad Dalfsen - Motie Uitbreiding vliegveld Lelystad Raad Dalfsen 19 december 2016 ([terug naar agendapunt](#))

De inhoud van deze bijlage is te vinden vanaf de hierna volgende pagina's.

Motie

Raadsvergadering 19 december 2016

Ondergetekenden, leden van de raad van de gemeente Dalfsen, dienen de volgende motie in over het niet op de agenda opgenomen onderwerp:

Uitbreiding vliegveld Lelystad

gelezen/gehoord:

- het luchthavenbesluit van 12 maart 2015 tot uitbreiding van vliegveld Lelystad en de daarmee gepaard gaande bepaling van de vliegroutes voor nadering en starten

constaterende dat:

- deze vliegroutes voor een belangrijk deel gesitueerd zijn boven de gemeente Dalfsen en in ruimere zin boven delen van het Vechtdal, de Sallandse Heuvelrug en de Kop van Overijssel
- dit luchthavenbesluit inzicht geeft in veiligheidsrisico's, geluidsbelasting en vlieghoogtebeperkingen in de directe omgeving van de luchthaven Lelystad
- er weliswaar een Milieu Effect Rapportage (MER) is opgesteld maar dat voor het gebied ten oosten van Zwolle, de effecten op natuur en milieu niet zijn onderzocht en/of niet zijn gerapporteerd
- ook de resultaten van de zgn. Alderstafel Lelystad onvoldoende inzicht bieden voor onze regio

overwegende dat:

- het besluit om vliegveld Lelystad uit te breiden, zoals in het koninklijk besluit is vastgelegd, niet ter discussie staat of wordt gesteld, de vliegroutes onderhevig zijn aan beperkte ruimte en mogelijkheden en als zodanig evenmin ter discussie staan;
- er door de nu geplande vlieghoogte met veel vermogen gevlogen moet worden, met aanzienlijke geluidsoverlast, milieubelasting en risico's voor de volksgezondheid en botsingen met vogels tot gevolg;
- de veiligheid en leefbaarheid op deze manier in algemene zin negatief wordt beïnvloed en er een potentiële bedreiging voor het toerisme ontstaat;

spreekt uit dat:

- er wel mogelijkheden zijn tot optimalisatie van de vlieghoogte en het aanvliegprofiel boven de gehele provincie, zoals blijkt uit het alternatieve voorstel van dhr. Van Nes.
- deze mogelijkheden onderzocht en getoetst moeten worden, bijvoorbeeld via het inschakelen van gespecialiseerde (buitenlandse) instanties, zoals NATS (National Air Traffic Services in UK).
- er alsnog een MER moet worden opgesteld voor het betrokken gebied ten oosten van Zwolle

roept het college op:

- alles in het werk te stellen om de verwachte negatieve effecten op de leefbaarheid in het Vechtdal en andere delen van Overijssel te minimaliseren en daartoe in ieder geval:
 - bij de provinciale en rijksoverheid aan te dringen op het uitvoeren van onderzoek naar milieueffecten en onderzoek voor het optimaliseren van de aanvliegroutes
 - in overleg te treden en gezamenlijk op te trekken met de gemeenten Hardenberg, Hellendoorn, Kampen, Ommen, Raalte, Staphorst, Steenwijkerland, Zwartewaterland en Zwolle
- deze unaniem aangenomen motie ter kennisneming door te sturen aan de gemeenteraden in de regio en de Provinciale Staten van Flevoland, Gelderland en Overijssel.

en gaat over tot de orde van de dag.

J.T.P.M. Rooijackers
D66

G.M.M. Jutten
Gemeentebelangen

R.H. Kouwen
CDA

A. Nijburg
ChristenUnie

J.J. Wiltvank
PvdA

G.J. Veldhuis
VVD

Terug naar het agendapunt

I3.0 Gemeenteraad Zoetermeer - Bijgevoegde motie Geen dubbel werk accountants ([terug naar agendapunt](#))

De inhoud van deze bijlage is te vinden vanaf de hierna volgende pagina's.



GÉÉN DUBBEL WERK ACCOUNTANTS

De raad van de gemeente Zoetermeer in vergadering bijeen op 31 oktober 2016 en 7 november 2016,

Overwegende:

- dat de werkzaamheden van de gemeentelijke accountant zich uitstrekken tot de verbonden partijen,
- dat verbonden partijen zelf ook met voldoende waarborgen omklede accountantscontroles op de financiële gegevens en bestedingen hebben,
- dat de accountant van een gemeente de verplichting heeft om de werkzaamheden die een accountant van een verbonden partij heeft gedaan, te controleren,
- dat daardoor controle op controle plaatsvindt, gebaseerd op dezelfde uitgangspunten, hetgeen uit oogpunt van efficiency en doelmatigheid niet wenselijk is en vertraging in de controle oplevert,
- dat in juli 2016 de gemeenteraad van De Fryske Marnen een motie vaststelde met een verzoek van gelijke strekking als hieronder geformuleerd,
- dat de Auditwerkgroep van de gemeente Zoetermeer de raad adviseert het voorbeeld van De Fryske Marnen te volgen,

Verzoekt het college:

door middel van verzending van deze motie aan alle gemeenten in Nederland, de VNG, de Tweede Kamer, de Nederlandse Orde van Accountants en aan alle andere relevante beroepsgroepen deze problematiek te agenderen teneinde aan deze verspilling van overheidsmiddelen een einde te maken,

En gaat over tot de orde van de dag.

Zó! Zoetermeer
Marijke van der Meer

GroenLinks
Marcel van der Tol

CDA
Klaasjan de Jong

Zoetermeer Vooruit
Juliette Meurs

VVD
Robbert Moree

SP
Daniël Westhoek

LHN
Hanneke Wortel

CU/SGP
André Bos

PvdA
Chantal Walther

D66
Cora Huijbens



Zoetermeer



Zoetermeer
Vooruit



ChristenUnie



Terug naar het agendapunt

I3.1 Gemeenteraad Zoetermeer - Geen Dubbel werk accountants ([terug naar agendapunt](#))

De inhoud van deze bijlage is te vinden vanaf de hierna volgende pagina's.



gemeente
Zoetermeer

> Retouradres Postbus 15, 2700 AA Zoetermeer

Bezoekadres
Markt 10
2711 CZ Zoetermeer

Postadres
Postbus 15
2700 AA Zoetermeer

Telefoon 14 079
www.zoetermeer.nl

Datum
22 november 2016

Uw kenmerk

Ons kenmerk
BV F&C 2016/12288

Bijlagen
1

Onderwerp: Géén dubbel werk accountants

Geachte heer/mevrouw,

Hierbij vragen wij uw aandacht voor de bijgevoegde motie van de gemeenteraad van Zoetermeer over "controle op controle" door accountants in geval van verbonden partijen. De motie is door onze raad met algemene stemmen aangenomen in de op 7 november 2016 gehouden raadsvergadering. Namens de raad verzoeken wij u het in de motie aan de orde gestelde onderwerp te agenderen binnen uw organisatie.

Heeft u nog vragen, dan kunt u contact opnemen met Evelien Ording, financieel beleidsadviseur van onze gemeente, via telefoonnummer 14079 of via email e.s.ording@zoetermeer.nl.

Met vriendelijke groet,
Burgemeester en wethouders van Zoetermeer,
de secretaris, de burgemeester,

drs. H.M.M. Koek

Ch.B. Aptroot

Bijlage:

- Motie "Géén dubbel werk accountants"

Einde bijlage: I3.1 Gemeenteraad Zoetermeer - Geen Dubbel werk accountants

Terug naar het agendapunt

I4.0 VNG - Accountscontrole 2016 (terug naar agendapunt)

De inhoud van deze bijlage is te vinden vanaf de hierna volgende pagina's.



Vereniging van
Nederlandse Gemeenten

**Brief aan de leden
T.a.v. het college en de raad**

informatiecentrum tel.
(070) 373 8393

uw kenmerk

bijlage(n)

betreft
Accountantscontrole 2016

ons kenmerk
ECFE/U201601575
Lbr. 16/094

datum
20 december 2016

Samenvatting

Deze ledenbrief is gericht op de verantwoording en controle 2016. In een brief aan de Tweede Kamer van 14 november jl. schrijft minister Ronald Plasterk (BZK) hoe in eerdere jaren meer dan 95 procent van de gemeenten nog een goedkeurende controleverklaring bij de jaarrekening kreeg. Dit aandeel bedraagt voor het verslagjaar 2015 circa 50 procent.

Voor de VNG is dit geen verrassing. De partijen in de keten hebben na de transitie de continuïteit van zorg en ondersteuning voorop gezet. Ook moet worden bedacht dat gemeenten voor hun verantwoording en controle afhankelijk zijn van andere partijen in de keten. Problemen bij deze partijen werken naar de gemeenten door. De mate waarin hangt af van de individuele uitgangspositie van gemeenten.

Desondanks werken gemeenten er hard aan de bedrijfsvoering, verantwoording en controle verder in te regelen en de accountantscontrole 2016 beter te laten verlopen. Het is hierbij van belang dat gemeenten meer zelf 'in control' komen en minder afhankelijk worden van de andere ketenpartijen. De VNG is met de accountantssector in gesprek over het verbeteren van het proces van het opstellen van de financiële verantwoording en uitvoeren van de accountantscontrole.

Toch zal ook 2016 nog een overgangsjaar zijn. Zo zal het aantal fouten en onzekerheden in de verantwoordingen Wmo en Jeugd van de SVB over 2016 niet (veel) lager zal zijn dan over 2015. De verwachting is dan ook dat nog veel gemeenten een niet goedkeurende controleverklaring van de accountant zullen ontvangen bij de jaarrekening 2016.



Vereniging van
Nederlandse Gemeenten

Aan de leden

informatiecentrum tel.
(070) 373 8393

uw kenmerk

bijlage(n)

betreft
Accountantscontrole 2016

ons kenmerk
ECFE/U201601575
Lbr. 16/094

datum
20 december 2016

Geacht college en gemeenteraad,

Deze brief heeft als doel om gemeenten nader te informeren over de stand van zaken rond de accountantscontrole 2016. We staan om te beginnen stil bij de uitkomsten van de controle 2015 en kijken vervolgens vooruit naar 2016.

Continuïteit van zorg voorop

In zijn brief aan de Tweede Kamer van 14 november schrijft de minister van BZK hoe in eerdere jaren meer dan 95 procent van de gemeenten nog een goedkeurende controleverklaring bij de jaarrekening kreeg. Dit aandeel bedraagt voor het verslagjaar 2015 circa 50 procent. Voor de VNG is dit geen verrassing. Partijen in de keten hebben de continuïteit van zorg en ondersteuning voorop gezet, dit had de hoogste prioriteit. Het duurt zeker tot in 2018 voordat gemeenten samen met de SVB, zorgaanbieders en accountants de nieuwe keten ook wat betreft bedrijfsvoering, verantwoording en controle helemaal op orde krijgen en tot optimale onderlinge afspraken komen. Het is van belang dat gemeenten stappen blijven zetten om verder 'in control' te komen.

Een uitdaging voor de hele keten

Hierbij moet worden bedacht dat gemeenten aan het einde van de verantwoordingsketen staan. Problemen in de keten komen daardoor op het bordje van de gemeenten terecht. Mede doordat andere partijen in de keten relatief laat hun verantwoordingen en controle-informatie aanleverden, konden veel gemeenten later dan wettelijk voorgeschreven de gecontroleerde jaarrekeningen 2015 bij het Rijk aanleveren. Het was dan ook goed dat door BZK de wettelijke inzenddatum eenmalig werd verlengd, van 15 juli naar 30 september.

Maar dit moet als een noodmaatregel worden gezien. Het is daarom goed om tot harde afspraken en data te komen in de verantwoordings- en controleketen. Gemeenteraden moeten immers op een redelijke termijn na afloop van het begrotingsjaar over de gecontroleerde verantwoording met colleges kunnen spreken. Daarom moet alles in het werk worden gesteld dat aan de wettelijke datum van 15 juli kan worden voldaan. In de keten moeten daarvoor goede afspraken en plannings met betrokkenen worden gemaakt.

Uitgangspositie gemeenten verschilt

Ook fouten en onzekerheden in de verantwoordingen van de partijen in de keten werkten door naar de strekking van de accountantsverklaring 2015 van gemeenten. De mate waarin was afhankelijk van de gemeentelijke situatie. Onder meer de relatieve omvang van het sociaal domein ten opzichte van het totaal van de lasten in de jaarrekening, het type afspraken met de zorgaanbieders en de juridische vormgeving van gemeenschappelijke regelingen speelden hierbij een rol. Over gemeenten met een niet goedkeurende verklaring kan dus niet worden gezegd dat ze niet goed op weg zijn om meer grip te krijgen op de verantwoording en controle in het sociale domein. Dit ligt echt ingewikkelder.

Zelf aan de slag en afstemming met de huisaccountant

De problemen vanuit de keten nemen niet weg dat gemeenten zelf ook moeten werken aan het verder optimaliseren en inregelen van bedrijfsvoering, verantwoording en controle. Ze kunnen hierbij leren van elkaar en van de verantwoording over het verslagjaar 2015. Het is goed dat gemeenten een controleplan opstellen met daarin de verantwoordings- en controle-informatie die zij vanuit de keten kunnen verwachten en de eigen aanvullende controles die nodig zijn om tot een voldoende controle-aanpak te komen. Het is daarbij aan te bevelen om de gemeentelijke afhankelijkheid van partijen als de zorgaanbieders en de SVB te minimaliseren en hierover het gesprek met de huisaccountant aan te gaan.

Pgb's

De verwachting is dat het aantal fouten en onzekerheden in de verantwoordingen Wmo en Jeugd van de SVB over 2016 niet (veel) lager zal zijn dan over 2015. De politiek-bestuurlijke keuze was immers om prioriteit te leggen bij uitbetaling en in het grootste deel van 2016 een verminderd controleregime te laten gelden. Voor de strekking van de gemeentelijke accountantsverklaringen 2016 is dit geen goed nieuws.

Naast de strekking van de controleverklaring was er het probleem van de late aanlevering van de verantwoordingen door de SVB over 2015. Hierover is met SVB en Ketenbureau PGB overleg gevoerd. Op de VNG-site is op 25 november een met deze partijen afgestemde notitie geplaatst over de afwikkeling 2016. Voor de verantwoording over 2016 is de opleverdatum vastgesteld op 15 maart 2017. De SVB zal hiervoor met gemeenten naast een volledige voorschotconfirmatie een budgetconfirmatie op steekproefniveau uitvoeren. Omdat gemeenten nog steeds behoefte kunnen hebben aan het uitvoeren van een volledige budgetconfirmatie, zal de SVB dit faciliteren op een wijze dat zij dit tijdig en gestandaardiseerd met de SVB kunnen doen. Maar als er onverhoopt met enkele gemeenten vertraging in dat proces optreedt, leidt dat niet langer tot vertraging in de oplevering van de verantwoording en controleverklaring van de SVB voor alle gemeenten.

Zorg in natura

Om gemeenten en zorgaanbieders zo goed mogelijk te ondersteunen, is door de VNG en zorgaanbieders het programma i-Sociaal Domein opgezet. Doel is om te komen tot een besparing van administratieve lasten voor gemeenten en zorgaanbieders door vereenvoudiging, standaardisatie en verbetering van informatie-uitwisseling. Producten van dit programma zien ook op de financiële controle, zoals een 'stappenplan gemeentelijke controleaanpak Wmo en Jeugdwet' en 'standaardartikelen voor zorgcontracten'. Deze producten zijn te raadplegen via <http://i-sociaaldomein.nl/>. Gebruik hiervan leidt ertoe dat de onderlinge afhankelijkheid tussen gemeenten en aanbieders bij de controle wordt verminderd, zowel inhoudelijk als met betrekking tot het krappe tijdpad voor partijen om de jaarrekening tijdig te kunnen publiceren.

Levering van zorg

Een lastig vraagstuk bij zowel de pgb's als de zorg in natura is, mede gezien de driehoeksrelatie, het aantonen van de levering van zorg bij de cliënt. Gemeenten doen er goed aan om hierover vroegtijdig met de huisaccountant te overleggen, bijvoorbeeld in het kader van de managementletter 2016. Dit is gelijk ook al belangrijk voor 2017 wat betreft (nieuwe) afspraken met zorgaanbieders en om de eigen situatie voor 2017 verder te optimaliseren. Ook i-Sociaal Domein verzamelt een aantal best practices die het programma begin 2017 publiceert.

Verbonden partijen

De VNG vraagt aandacht bij het Rijk en de NBA voor de efficiëntie bij de controle van verbonden partijen en uitvoeringsorganisaties. Accountants hebben in verband met het overnemen van verantwoordelijkheden te maken met de verplichting om zaken van de accountant van de verbonden partij te verifiëren en eventueel deels te controleren. Een aantal gemeenteraden heeft de afgelopen periode moties aangenomen waarin deze controle op controle uit het oogpunt van efficiëntie en doelmatigheid als niet wenselijk wordt gezien.

Overleg met de NBA

Met de NBA is de VNG in gesprek over het verbeteren van het proces van het opstellen van de financiële verantwoording en uitvoeren van de accountantscontrole. In de overleggen wordt teruggekeken naar de controle 2015 en vooruitgekeken naar die van 2016. Tegelijkertijd wordt ook over maatregelen voor de middellange termijn gesproken, waaronder een versnelde opvolging van de adviezen van de werkgroep Depla ('Vernieuwing accountantscontrole gemeenten').

Tot slot

Het eerste jaar van de decentralisatie van het sociaal domein was voor gemeenten en de rest van de keten een bijzonder jaar. Dit bleek bij de verantwoording en controle 2015. Ook de afwikkeling van 2016 brengt onzekerheden en vragen met zich mee. Van gemeenten kan niet worden verwacht dat ze allemaal een goedkeurende verklaring bij de jaarrekening 2016 krijgen. Wat wel mag worden verwacht, is dat gemeenten bij de verantwoording 2016 weer wezenlijke stappen zetten en keuzes maken ten aanzien van het optimaliseren van bedrijfsvoering, verantwoording en controle in het sociaal domein. Van belang hierbij is dat de colleges hun gemeenteraden in dit proces voldoende meenemen. Een goed samenspel van colleges en gemeenteraden is hierbij van belang.

De ervaring van de controle 2015 leert dat het controle- en verantwoordingsproces in deze transitieperiode moeilijk te voorspellen is. Wanneer zich nieuwe ontwikkelingen voordoen, zal de VNG de gemeenten opnieuw informeren via een ledenbrief en/of onze website.

Hoogachtend,

Vereniging van Nederlandse Gemeenten



J. Kriens

Voorzitter directieraad

Deze ledenbrief staat ook op www.vng.nl onder brieven.

Einde bijlage: I4.0 VNG - Accountscontrole 2016

Terug naar het agendapunt

15.0 VNG - Hulpmiddelen van thuiswonende cliënten met een Wlz-indicatie ([terug naar agendapunt](#))

De inhoud van deze bijlage is te vinden vanaf de hierna volgende pagina's.



Vereniging van
Nederlandse Gemeenten

**Brief aan de leden
T.a.v. het college en de raad**

informatiecentrum tel.
(070) 373 8393

uw kenmerk

bijlage(n)

betreft

Hulpmiddelen van thuiswonende
cliënten met een Wlz-indicatie

ons kenmerk

ECSD/U201601693
Lbr. 17/001

datum

4 januari 2017

Samenvatting

In de Wlz staat dat de Wlz-uitvoerders verantwoordelijk worden voor woningaanpassingen en hulpmiddelen voor cliënten met een Wlz indicatie die zelfstandig wonen. De jaren 2015 en 2016 zijn overgangsjaren geweest waarin de verantwoordelijkheid nog bij de gemeenten is gebleven.

Sinds mei 2015 hebben twee werkgroepen zich bezig gehouden met het in kaart brengen van alle consequenties van de overheveling. Tegelijkertijd is in maart 2016 in de Tweede Kamer de motie Van Dijk en Van Weijtenberg (34279, nr. 20) aangenomen die het kabinet opdroeg om de consequenties van een eventuele overheveling voor cliënten te onderzoeken. VWS heeft dit onderzoek in september uitgevoerd.

Op grond van de eindrapportage van de werkgroepen en het VWS onderzoek hebben de bestuurlijke delegatie van de VNG en staatssecretaris Van Rijn in het bestuurlijk overleg op 24 november besloten dat de overheveling naar de Wlz van hulpmiddelen en woningaanpassingen van zelfstandig wonende cliënten met een Wlz indicatie definitief niet doorgaat. Tevens is besloten dat de overheveling naar de Wlz van hulpmiddelen van cliënten met een Wlz indicatie die intramuraal wonen zonder behandeling, in principe wel door zal gaan. Deze overheveling zal niet eerder dan per 1-1-2019 ingaan.

In deze brief gaan wij in op de argumenten voor dit besluit en het vervolg.



Vereniging van
Nederlandse Gemeenten

Aan de leden

informatiecentrum tel. (070) 373 8393	uw kenmerk	bijlage(n)
betreft Hulpmiddelen van thuiswonende cliënten met een Wlz-indicatie	ons kenmerk ECSD/U201601693 Lbr. 17/001	datum 4 januari 2017

Geacht college en gemeenteraad,

1. Inleiding en achtergrond

In de Wlz staat dat de Wlz-uitvoerders verantwoordelijk worden voor woningaanpassingen en hulpmiddelen (roerende woonvoorzieningen en individuele mobiliteitshulpmiddelen) voor cliënten met een Wlz indicatie die zelfstandig wonen. De jaren 2015 en 2016 zijn overgangsjaren geweest waarin de verantwoordelijkheid nog bij de gemeenten is gebleven.

Sinds mei 2015 zijn er, in opdracht van VWS, met tussenpozen in de tijd, twee werkgroepen bezig geweest met het in kaart brengen van alle consequenties van de overheveling. Deze werkgroepen bestonden uit vertegenwoordigers van gemeenten, de VNG, FIREVANED (de branche-organisatie van de hulpmiddelenleveranciers) en ZN en werden ondersteund door de adviesbureaus HHM en Scio-consult. In augustus van dit jaar is de eindrapportage verschenen. Deze rapportage is ter kennisname toegestuurd aan de VNG commissie Gezondheid en Welzijn.

Tegelijkertijd is in maart van dit jaar in de Tweede Kamer de motie Van Dijk en Van Weijtenberg (34279, nr. 20) aangenomen die het kabinet opdroeg om de consequenties van een eventuele overheveling voor cliënten te onderzoeken. VWS heeft dit onderzoek in september uitgevoerd.

Op grond van de eindrapportage van de werkgroepen en het VWS onderzoek naar de consequenties voor cliënten van een eventuele overheveling, hebben de bestuurlijke delegatie van de VNG en staatssecretaris Van Rijn in het bestuurlijk overleg op 24 november besloten dat de overheveling naar de Wlz van hulpmiddelen en woningaanpassingen van zelfstandig wonende cliënten met een Wlz indicatie definitief niet doorgaat. Tevens is besloten dat de overheveling naar de Wlz van hulpmiddelen van cliënten met een Wlz indicatie die intramuraal wonen zonder behandeling, in principe wel door zal gaan. Deze overheveling zal niet eerder dan per 1-1-2019 ingaan.

2. Argumenten voor dit besluit

Eén loket voor cliënten wordt met de overheveling niet bereikt.

Uit het onderzoek bleek dat het fysiek overhevelen van alle Wmo hulpmiddelen en woningaanpassingen naar de zorgkantoren een enorme complexe operatie zou worden:

- De waarde van die hulpmiddelen en woningaanpassingen zouden berekend moeten worden.
- Het onderhoud van reeds verstrekte hulpmiddelen en woningaanpassingen zou door de zorgkantoren overgenomen moeten worden.
- Gemeenten kunnen de hulpmiddelen in eigendom hebben of huren.
- Gemeenten hebben allerlei individuele afspraken gemaakt met betrekking tot het realiseren van woningaanpassingen.
- Zorgkantoren werken niet altijd met dezelfde leveranciers als gemeenten.

Daarom heeft de in paragraaf 1 genoemde werkgroep een alternatief uitgewerkt waarbij de reeds verstrekte hulpmiddelen en woningaanpassingen bij de gemeenten zouden blijven totdat zij afgeschreven waren en alleen nieuwe voorzieningen vanaf een bepaalde datum door de zorgkantoren zouden worden verstrekt. De consequentie van dit alternatief was echter dat cliënten nog jarenlang uit twee of soms zelf drie wettelijke kaders hun hulpmiddelen en woningaanpassingen zouden krijgen. De werkgroep vond dit uit oogpunt van transparantie en herkenbaarheid (bij wie moet ik zijn voor welke voorziening) geen goede zaak.

Omvang financiële middelen konden niet worden bepaald.

De werkgroep is er niet in geslaagd de omvang van de financiële middelen voor deze taak te bepalen. Gemeenten houden over het algemeen wel bij wat zij uitgeven aan hulpmiddelen en woningaanpassingen maar registreren niet of de cliënt een Wlz-indicatie heeft. Dat weten zij vaak niet. In januari van dit jaar is een pilotonderzoek gedaan onder 5 gemeenten die gedurende 1 maand bij hielden welke kosten zij maakten voor deze doelgroep. De resultaten liepen dusdanig uiteen, dat een veel grootschaliger onderzoek gedurende langere tijd noodzakelijk zou zijn, om een indicatie van de omvang van het budget te krijgen. De bereidheid onder gemeenten om gedurende langere tijd aan een dergelijk onderzoek mee te werken was gering, vanwege de grote tijdsinvestering. De VNG vindt het niet in het belang van gemeenten als het budget voor deze doelgroep zonder goede onderbouwing geraamd zou worden, en onttrokken aan het Wmo budget.

Verstrekking van woningaanpassingen en hulpmiddelen moet in één hand blijven.

Zorgkantoren/ ZN hebben vanaf het begin grote bezwaren gehad tegen het moeten uitvoeren van woningaanpassingen. Zij vinden dit geen zorg en hebben geen kennis van de lokale woningmarkt. Zij kunnen het primaat van verhuizing niet toepassen en vrezen dat de kosten voor woningaanpassingen fors zouden toenemen wanneer deze als aanspraak in de Wlz zouden worden verstrekt.

De werkgroep was van oordeel dat hulpmiddelen en woningaanpassingen vanuit één wettelijk kader moeten worden toegekend omdat ze nauw met elkaar samenhangen en vaak in combinatie worden verstrekt. Als de woningaanpassingen niet naar de zorgkantoren zouden gaan, dan was het beter om de hulpmiddelen ook bij de gemeente te houden.

Vrees voor stijgende kosten van woningaanpassingen in de Wmo.

De gemeenten die deelnamen aan de werkgroep onderschreven de uitkomsten van het VWS onderzoek naar de consequenties voor cliënten van een eventuele overheveling. Gemeenten hebben in de werkgroep wel aangegeven dat zij vrezen dat de kosten voor dure woningaanpassingen zullen stijgen als steeds meer mensen met een Wlz-indicatie thuis willen blijven wonen. De druk op gemeenten om kostbare aanpassingen te vergoeden omdat de cliënt graag thuis wil blijven, zal toenemen. In de Wmo bestaan geen heldere plafonds die aangeven tot hoever de gemeente daarin moeten meegaan. Het Rijk en de VNG zullen de kostenontwikkeling voor deze taak goed moeten monitoren. Dit kan echter alleen als de gemeenten gaan registreren welke cliënt een Wlz-indicatie heeft. Enkele gemeenten uit de werkgroep zouden graag zien dat er voor woningaanpassingen boven de € 50.000,- een landelijk fonds komt, waaruit deze gefinancierd kunnen worden. Een dergelijke constructie bestond ook onder de oude Wvg. De VNG zal VWS op de hoogte stellen van deze wens, maar acht de kans gering dat VWS hiertoe op korte termijn bereid zal zijn.

3. Vervolg

Overheveling naar de Wlz van de hulpmiddelen van cliënten met een Wlz indicatie die intramuraal wonen zonder behandeling

In 2017 zal in opdracht van VWS een werkgroep worden geformeerd die de consequenties in kaart zal brengen van de overheveling naar de Wlz van de hulpmiddelen van cliënten met een Wlz indicatie die intramuraal wonen zonder behandeling. Er zal een stappenplan voor de overheveling worden gemaakt. Onderdeel daarvan is een aanpassing van de Wlz. De samenstelling van de werkgroep zal waarschijnlijk hetzelfde zijn als de eerdere werkgroepen. Naar verwachting zal veel van het onderzoek dat door de eerdere werkgroepen is gedaan, ook van toepassing zijn op de overheveling van deze doelgroep. Alleen de omvang van de doelgroep en de voorzieningen is veel beperkter. Als datum voor de overheveling is 1-1-2019 genoemd. Deze datum sluit aan bij het moment waarop het onderscheid tussen instellingen met en zonder behandeling komt te vervallen. Dat is op zijn vroegst op 1 januari 2019. Dit betekent dat de huidige uitvoeringspraktijk in ieder geval in 2017 en 2018 wordt voortgezet. Onderdeel daarvan is het voorbereiden van een wijziging van de Wlz.

In het bestuurlijk overleg van 24 november is tevens besloten om voor cliënten met een Vpt en een pgb in een wooninitiatief de genoemde voorzieningen voorlopig vanuit de Wmo te blijven verstrekken. Het Rijk zal de NZA en het Zorginstituut opdracht geven om medio 2017 een advies uit te brengen over het vraagstuk of bewoners van een geclusterde woonsetting zijn te rekenen tot cliënten in een instelling of tot cliënten die thuis wonen.

Monitoren kostenontwikkeling hulpmiddelen en woningaanpassingen in de Wmo

De VNG zal er bij VWS op aandringen de ontwikkeling van de uitgaven in de Wmo voor deze taak te monitoren. Daarvoor zal het van belang zijn dat gemeenten de Wlz-groep apart gaan registreren. Op dit moment is het nog niet mogelijk dat het CIZ gemeenten automatisch een signaal geven als een cliënt van de Wmo naar de Wlz gaat. De VNG blijft hiervoor aandacht vragen om dit wel mogelijk te maken.

Hoogachtend,

Vereniging van Nederlandse Gemeenten

A handwritten signature in black ink, consisting of a large, stylized loop followed by a horizontal line extending to the right.

J. Kriens
Voorzitter directieraad

Deze ledenbrief staat ook op www.vng.nl onder brieven.

[Terug naar het agendapunt](#)

I6.0 VNG - Lokaal belastinggebied (terug naar agendapunt)

De inhoud van deze bijlage is te vinden vanaf de hierna volgende pagina's.



Vereniging van
Nederlandse Gemeenten

Brief aan de leden
T.a.v. het college en de raad

informatiecentrum tel.
(070) 373 8393

uw kenmerk

bijlage(n)

betreft
lokaal belastinggebied

ons kenmerk
ECFE/U201601622

datum
22 december 2016

Lbr. 16/095

Samenvatting

De VNG heeft in september 2016 vijf bestuurlijke bijeenkomsten georganiseerd over de gemeentelijke inzet bij de kabinetsformatie rondom gemeentefinanciën. Ten aanzien van de gemeentefinanciën kwam de wens naar meer stabiliteit breed naar voren. Zo worden kortingen zonder aanvullende maatregelen van het Rijk afgewezen.

Ten aanzien van de uitbreiding van het lokale belastinggebied is nadrukkelijk gevraagd om aandacht voor de juiste condities van de verschuiving naar het lokaal belastinggebied. Waaronder een goede uitleg naar inwoners, samen met het Rijk en het borgen dat er geen nadelige financiële effecten ontstaan voor individuele gemeenten.

Het VNG bestuur informeert u met deze ledenbrief over het standpunt dat het bestuur heeft ten aanzien van deze punten als inzet voor de kabinetsformatie. Daarbij volgt zij de lijn en de aandachtspunten die in deze bijeenkomsten naar voren zijn gekomen.



Vereniging van
Nederlandse Gemeenten

Aan de leden

informatiecentrum tel.

(070) 373 8393

uw kenmerk

bijlage(n)

betreft

lokaal belastinggebied

ons kenmerk

ECFE/U201601622

datum

22 december 2016

Lbr. 16/095

Geacht college en gemeenteraad,

De VNG heeft als strategisch doel het vitaliseren van de lokale democratie en de lokale overheid geformuleerd in haar verenigingsagenda De Gemeente 2020. De gemeente staat aan de lat voor tal van maatschappelijke opgaven. Wij zijn voorstander van decentralisatie van taken naar de lokale overheid, maar bepleiten nadrukkelijk ruimte voor differentiatie. Immers geen vraagstuk is hetzelfde. Dat betekent verder werken aan lokale democratie. Niet alleen de politieke democratie van kiezen, delegeren en besturen, maar ook de maatschappelijke democratie van zelf meedenken, meepraten en meedoen. Daar is experimenteerruimte voor nodig. En niet onbelangrijk: daarvoor is ook stabiliteit in de gemeentefinanciën nodig en onder een aantal randvoorwaarden een verschuiving van rijksbelastingen naar lokale belastingen. Met meer taken bij de lokale overheid moet er namelijk ook meer te kiezen zijn met elkaar. Na de schuif kan de lokale politiek de kosten beter afwegen (bijvoorbeeld meer of minder excellente zorg; verzorgd straatbeeld; ruime openingstijden of geld voor cultuur) en bewuster kiezen welk voorzieningenniveau zij wenselijk acht. Vanuit deze gedachte, is een verschuiving naar het lokale belastinggebied een middel om de lokale democratie te versterken.

De commissie Financiële ruimte voor gemeenten, onder leiding van Alexander Rinnooy Kan, concludeerde in 2015 dat gemeenten meer flexibiliteit moeten krijgen binnen het financiële domein. Als er meer taken worden belegd bij de lokale overheid dan zullen de inwoners met de gemeente moeten kijken hoe en waarin wordt geïnvesteerd en wordt ook in die samenleving zelf verantwoording afgelegd. Meer financiële armslag zal de lokale democratie versterken. Een van de sporen waar de commissie voor pleitte was het verschuiven van belastingen naar het lokale niveau. Waarbij het uitgangspunt was, niet meer euro's of een hogere belastingdruk voor de inwoners wél meer beschikkingsbevoegdheid voor gemeenteraden.

Bestuurlijke bijeenkomsten inzet kabinetsformatie september 2016

De VNG heeft naar aanleiding van dit advies afgelopen september vijf bijeenkomsten georganiseerd over de gemeentelijke inzet bij de kabinetsformatie. Daarbij kwam aan de orde hoe in de komende kabinetsperiode meer stabiliteit in de gemeentelijke financiën kan worden gerealiseerd. Zo worden kortingen zonder aanvullende maatregelen van het Rijk afgewezen. Ook de opschalingskorting moet echt van tafel. Daarnaast is tijdens de bijeenkomsten gesproken over een verschuiving van rijksbelastingen naar het lokale belastinggebied onder gelijktijdige verlaging van het gemeentefonds met een gelijk bedrag. Het gaat nadrukkelijk niet om meer geld op lokaal niveau maar om meer financiële armslag om democratisch te besluiten waarin wordt geïnvesteerd. Bij dit thema werd breed aandacht gevraagd voor de juiste condities van de verschuiving naar het lokaal belastinggebied. Genoemd werden een goede uitleg naar inwoners, samen met het Rijk en borgen dat er geen nadelige financiële effecten ontstaan voor individuele gemeenten. Wat als een rode draad door alle bijeenkomsten heen liep, is de behoefte aan meer vertrouwen vanuit de rijksoverheid in gemeenten en in het lokale besluitvormingsproces. Op basis van de uitkomsten van de bijeenkomsten is een aantal thema's onderwerp van onze inzet bij de kabinetsformatie, zoals stabiliteit in gemeentefinanciën, de opschalingskorting van tafel en geen verdere apparaatskosten. Het VNG Bestuur zal daarbij nadrukkelijk wijzen op het belang van goede verhoudingen, ook financiële, tussen Rijk en gemeenten.

Meer financiële armslag door belastingverschuiving

Het VNG bestuur heeft verder als uitgangspunt uitgesproken dat een verschuiving naar lokale belastingen niet een doel op zich is, maar nadrukkelijk moet worden gezien als middel voor versterking van de lokale democratie. De operatie moet leiden tot meer financiële armslag voor gemeenten. Het VNG bestuur heeft zich daarbij goed rekenschap gegeven van de uitkomsten van de bijeenkomsten in september en heeft op basis daarvan een aantal toetsstenen geformuleerd die zullen worden gehanteerd bij deze inzet:

Zo is het evident dat de belastingdruk voor inwoners niet omhoog mag gaan door de belastingschuif. Het moet de belastingbetaler duidelijk zijn dat er sprake is van een verschuiving van geld en per saldo niet van een belastingverhoging;

De verhoging van de gemeentelijke lasten moet gelijktijdig plaatsvinden met de verlaging van de rijksbelastingen;

Wij adviseren het kabinet om deze operatie samen te laten gaan met een algehele verlaging van de belastingdruk die het mogelijk maakt dat geen enkele inwoner financieel nadeel leidt;

Vergroting van de financiële armslag kan alleen plaatsvinden als er vanuit het Rijk geen beperkende voorwaarden worden meegegeven;

Wanneer de lastenverlichting van het Rijk niet bij iedere inwoner terecht komt, moeten de gemeenten worden gecompenseerd voor de gestegen kwietscheldingskosten;

Er mogen geen nadelige financiële effecten voor gemeenten optreden door de verschuiving en de daarbij horende verlaging van de gemeentefondsuitkering.

Mocht het kabinet besluiten tot afschaffing van een aantal kleine belastingen (waar het bestuur

geen voorstander van is) dan geldt dit uitgangspunt van budgettaire neutraliteit voor de gemeente en voor de inwoners onverkort.

Wij gaan over deze – en andere punten – graag de komende tijd tot de kabinetsformatie en daarna met het nieuwe kabinet in gesprek.

Hoogachtend,
Vereniging van Nederlandse Gemeenten

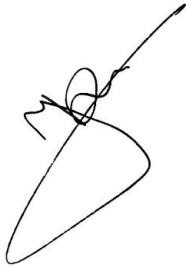
A handwritten signature in black ink, consisting of a large, stylized loop that starts at the bottom left, goes up and around to the right, then down and back to the left, ending with a small flourish at the top right.

J. Kriens
Voorzitter directieraad

Deze ledenbrief staat ook op www.vng.nl onder brieven.

Einde bijlage: I6.0 VNG - Lokaal belastinggebied

Terug naar het agendapunt

17.0 VVG - Beeld van het Griffiersambt rapport ([terug naar agendapunt](#))

De inhoud van deze bijlage is te vinden vanaf de hierna volgende pagina's.

Griffier in de Gemeente Geschetst Het ambt anno 2016

juli 2016

Dr. Merlijn van Hulst
Dr. Peter Kruyen
Dr. Linze Schaap
Dr. Julien van Ostaaijen

In opdracht van de Vereniging van Griffiers



Radboud Universiteit



Griffier in de Gemeente Geschetst

Uitgegeven door Tilburg University en Radboud Universiteit, Tilburg en Nijmegen

Inhoudsopgave

1	Inleiding	5
2	Naar een onderzoeksmodel: taken, opvattingen, competenties en context	11
3	De griffier anno 2016	15
4	Conclusies en aanbevelingen	29
	Geraadpleegde literatuur	39
	Bijlage 1: Methode en technieken	43
	Bijlage 2 (a en b): Vragenlijst	49
	Bijlage 3 (a t/m e): Antwoorden op gestelde vragen	57
	Bijlage 4 Samenstelling Begeleidingscommissie	79

Voorwoord

Raadsgriffier: een jong ambt met een belangrijke opdracht. Het griffiersvak bestaat ruim twaalf-en-een-half jaar en is, net als de lokale democratie, volop in beweging. Zie de recente publicaties in dit verband, zoals van de commissie-Toekomstgericht lokaal bestuur (Cie.-Van de Donk), de VNG-denktank, de Raad voor het openbaar bestuur en het ministerie van Binnenlandse Zaken en Koninkrijksrelaties (BZK).

Deze beweging is voor de Vereniging van Griffiers (VvG) reden stevig stil te staan bij de lokale invulling van het griffiersambt. Daarvoor gaf de VvG opdracht aan Tilburg University en de Radboud Universiteit voor het onderzoek dat nu voor u ligt. Het beschrijft het ambt en geeft een voorzet voor een visie op het griffiersambt richting 2025. Daarmee gaan wij de komende tijd volop aan de slag, in samenwerking met partners als Raadslid.Nu, BZK en gespecialiseerde opleiders en adviseurs.

Wij danken het ministerie van BZK voor de financiering van dit onderzoekstraject. De betrokkenheid van BZK staat expliciet in het licht van de brede discussie over de positie van de gemeenteraad, het functioneren van het lokaal bestuur en het vraagstuk van de werkdruk van raadsleden.

Wij danken in het bijzonder de onderzoekers en andere leden van de begeleidingscommissie voor het onderzoek voor de inspirerende gedachtewisselingen: Merlijn van Hulst, Linze Schaap en Julien van Ostaaijen (Tilburg University) en Peter Kruyen (Radboud Universiteit); Ton Dijkmans (Raadslid.Nu) en Hella van de Velde, Madeleine Michiels van Kessenich en Anne Jet Plat (BZK).

En heel speciaal is onze dank aan Claes Oosterhoff, die de begeleidingscommissie ondersteunde in haar werk, en aan Marcel van Dam voor zijn voorbereidend advies.

Den Haag, september 2016,

Renée Wiggers, voorzitter Vereniging van Griffiers

Hester Tjalma, Berry van 't Westeinde en Jeroen van Urk, leden begeleidingscommissie namens de VvG

1. INLEIDING

Met de dualisering van het gemeentebestuur in 2002 ontstond een nieuwe professie. Vanaf dat moment werd de ondersteuning van de gemeenteraad niet langer door de gemeentesecretaris gedaan, maar door een nieuwe functionaris: de griffier. In 2016, bijna anderhalf decennium later, is de griffier niet meer weg te denken uit het lokale¹ bestuur: de griffier is een gevestigd instituut geworden.

Het creëren van de griffiersfunctie was niet de kern van de dualisering van het gemeentebestuur (en, later, van het provinciebestuur), maar de functie drukte wel uit dat raad en college voortaan duidelijk te onderscheiden verantwoordelijkheden moesten hebben. Bij die gescheiden verantwoordelijkheden hoorde, zo vond de wetgever, ook een eigen ambtelijke ondersteuning voor de gemeenteraad.

De griffiersfunctie was dus nieuw, in 2002, en dat betekende ook dat griffiers zelf invulling moesten zien te geven aan hun functie. Eigen keuzes waren daarvoor belangrijk, evenals wensen uit hun omgeving, en dan vooral die van de raad en zijn voorzitter. In 2006, vier jaar na de creatie van de functie, is een evaluatie van het griffiersambt uitgevoerd (BMC/VvG, 2007). Daarin werd geconstateerd dat de invoering van het dualisme nog niet helemaal compleet was, maar ook dat de griffier zijn plek in het lokaal bestuur had ingenomen en dat de inhoud van het griffiersambt zich aftekende. Inmiddels zijn we weer tien jaar verder. In opdracht van de Vereniging van Griffiers is een nieuw onderzoek naar raadsgriffiers uitgevoerd. De uitvoering daarvan is in handen gelegd van Tilburg University in samenwerking met Radboud Universiteit. Van dat onderzoek is dit rapport het resultaat.

1.1 Lokaal bestuur in verandering

Sindsdien de start van de dualisering en de tussentijdse evaluatie van het griffiersambt heeft de wereld niet stilgestaan, en zeker de wereld van politiek en bestuur niet. We staan stil bij vier ontwikkelingen (Schaap, 2015; vgl. Rob, 2016): schaalvergroting, de wankel wordende grondslag van het territoriale bestuur als zodanig, veranderingen in de lokale democratie en het veranderende karakter van het lokaal bestuur. Niet al deze ontwikkelingen zijn nieuw, maar ze laten zich de laatste jaren wel steviger gelden dan daarvoor.

In de eerste plaats verandert de schaal van het lokale bestuur. Schaalvergroting door gemeentelijke herindeling gebeurt weliswaar al sinds halverwege de negentiende eeuw, maar de taakverzwaring door de decentralisatie in 2015 leidt wel tot nieuwe stappen. Daarnaast leidt die taakverzwaring ook tot een intensivering van intergemeentelijke samenwerking. Dat is paradoxaal. Immers, het Rijk decentraliseert naar het meest burgers nabije bestuur en vervolgens wordt de beleidsvoering op hoger schaalniveau georganiseerd, om redenen van kwaliteit en efficiëntie. En dat dan ook nog eens als nadrukkelijke wens van het Rijk (dat immers van mening was, dat een gebied van tenminste 100.000 inwoners optimaal is voor de gedecentraliseerde taken). Met andere woorden: 'lokaal' bestuur heeft

¹ En ook niet uit het provinciebestuur; dit onderzoek richt zich echter op de raadsgriffier.

soms een behoorlijk grote omvang (hoe lokaal is een grote gemeente eigenlijk, zeker als dat een veelkernige gemeente is?) en soms is het bestuur in samenwerking met andere gemeenten. In beide gevallen is de burgers nabijheid niet meer vanzelfsprekend.

In de tweede plaats lijkt de grondslag van de bestuurlijke inrichting te veranderen. Nederland (en andere landen) zijn bestuurlijk zodanig ingericht dat stukjes grondgebied een eigen bestuur hebben: elke bestuurslaag (gemeenten, provincies en Rijk) heeft jurisdictie binnen een eigen territorium. Vooronderstelling daarbij is, dat er lokale gemeenschappen bestaan die zichzelf besturen, en dat maatschappelijke vraagstukken zich ook vooral afspelen op dat schaalniveau. Maar dat is een fictie: elk vraagstuk heeft zijn eigen schaal en die schaal is soms groter, soms kleiner dan die van het bestuur, soms ook vergen vraagstukken aanpak op verschillende schaalniveaus. Besturen vindt de laatste decennia plaats in beleidsnetwerken; en die netwerken trekken zich weinig aan van bestuurlijke grenzen. Ook de betrokkenheid van burgers en het gevoel tot een gemeenschap te behoren zijn veel minder sterk dan vroeger gebonden aan een bepaald gebied. Burgers leven veel meer in een 'daily urban system', en dat trekt zich weinig aan van bestuurlijke grenzen (Derksen, 1992; Tordoir, 2013). Ook identificeren veel burgers zich met tal van vraagstukken en gemeenschappen (of die nu te maken hebben met culturele en/of levensbeschouwelijke aspecten, wereldvraagstukken, belangen, sport, ontspanning, enz.). De 'gemeente' is daar maar één van, of zelfs geen.

In de derde plaats zien we veranderingen in de hoedanigheid van de lokale democratie (zie ook Van de Wijdeven, 2012; VNG Denktank, 2013; Democratic Challenge, 2015; Boogaard & Michels, 2016; Rob 2016). Die zijn niet van de laatste tijd, en zij doen zich ook niet pas voor sinds de invoering van het dualisme. Maar ze worden wel steeds zichtbaarder, en misschien ook wel fundamenteler. Formeel is de lokale democratie ongewijzigd. Eens in de vier jaar brengen kiezers een stem uit op een kandidaat; de gekozen raadsleden krijgen op die manier het een mandaat van de bevolking om de gemeente te besturen. Vervolgens creëert de raad een college door wethouders te kiezen die samen met de benoemde² burgemeester het dagelijks bestuur van de gemeente vormen. Burgers spelen, formeel, tussen de verkiezingen door een beperkte rol; zij hebben, bijvoorbeeld, recht op inspraak.

De praktijk van de lokale democratie is wezenlijk anders. Aan de ene kant kunnen we ons afvragen hoe serieus dat 'mandaat' is dat raadsleden hebben. Betekent dat werkelijk dat kiezers hun steun uitspreken voor de mensen die in de raad komen, voor hun programma en dat zij instemmen met wat die kandidaten de afgelopen vier jaar gedaan hebben (verkiezingen worden vaak ook het moment genoemd waarop politici verantwoording afleggen)? Hoeveel kiezers kennen werkelijk de partijprogramma's en de kandidaten? Worden volgorde op de kandidatenlijst en het programma niet vergaand bepaald door de politieke partijen? En kampen die niet allemaal met een krimpend ledenbestand? Met andere woorden: hoe 'vertegenwoordigend' is de vertegenwoordigende democratie eigenlijk nog (zie ook Van Ostaijen, 2014)? Aan de andere kant zien we

² 'Benoemd' is een betrekkelijk begrip, aangezien de gemeenteraad tegenwoordig feitelijk bepaalt wie burgemeester wordt (Karsten et al., 2014).

uitbreidingen van het democratisch instrumentarium. In vrijwel alle gemeenten wordt al decennia gewerkt met tal van vormen van burgerparticipatie, variërend van mogelijkheden voor burgers om mee te praten tot ruimte voor het nemen van initiatieven en overheidsparticipatie; sommige gemeenten kennen referenda, en/of werken met wijkbudgetten, burgerpanels, burgertoppen of G1000, etc.

En tot slot, in de vierde plaats, kunnen we constateren, dat het karakter van het lokale bestuur aan het veranderen is. Onder invloed van de idee van 'de gemeente als eerste overheid' en van de bezuinigingswens van de rijksoverheid zijn de laatste jaren nogal wat taken aan de gemeenten overgedragen. De gemeente, zo is de veronderstelling, staat van alle overheden het dichtst bij de burger en weet daardoor wat de noden en wensen in de samenleving zijn, en kan daar het beste mee omgaan. De decentralisatie van taken in 2015 heeft diverse gevolgen voor de gemeente, en daarmee ook voor de gemeenteraad en zijn griffier. De gedecentraliseerde taken en verantwoordelijkheden waren nieuw voor de gemeenten. Zij hebben stevig moeten investeren in het opbouwen van kennis daarover en het organiseren van beleidsvorming en -uitvoering. De decentralisaties hebben bovendien betrekking op kwetsbare groepen in de samenleving en op concrete maatregelen; dat betekent ook, dat de politieke gevoeligheid ervan groot is.

Al met al komt er nogal wat op gemeenteraadsleden af. Zij moeten besluiten nemen voor een steeds groter gebied (hetzij als gevolg van herindeling, hetzij door intergemeentelijke samenwerking), terwijl tegelijkertijd hun ruimte voor zelfstandige besluitvorming afneemt (netwerksamenleving). Daarnaast staat de legitimiteit van de lokale politiek sterk onder druk en willen burgers meer mogelijkheden hebben om actief mee te beslissen over lokale vraagstukken. Daarbovenop komt dan nog eens, dat gemeenten nieuwe taken gekregen hebben, die ook nog eens betrekking hebben op grote groepen kwetsbare burgers. Dat raadsleden een hoge werkdruk en tijdsbelasting ervaren (Van Wijnen & Hulsen, 2015) en last hebben van "teveel papier, teveel ritueel en te weinig betekenisvolle verbinding met de bewegelijke werkelijkheid buiten" (Rob, 2016, p. 3-4), is dan ook niet verbazingwekkend.

Het kan bijna niet anders dan dat bovengenoemde ontwikkelingen ook gevolgen hebben voor de positie en het functioneren van de professionele ondersteuning van de raad: de griffier. Of dat zo is, en hoe griffiers met die ontwikkelingen omgaan, zijn vragen die in dit onderzoek naar het griffiersambt anno 2016, aan de orde komen.

1.2 Onderzoeksaanpak

De Vereniging van Griffiers gaf in het najaar van 2015 opdracht het griffiersambt te onderzoeken. Het doel van het onderzoek is tweeledig. Om te beginnen beoogt het een beschrijving te geven van de invulling die de raadsgriffiers in Nederland aan hun ambt geven: hoe werken griffiers en kunnen we griffiersprofielen onderscheiden? Daarnaast is het onderzoek bedoeld om die invulling van het ambt te begrijpen in samenhang met competenties, waardenoriëntaties en opvattingen van griffiers, en met contextuele factoren zoals gemeentegrootte.

De volgende onderzoeksvragen staan in het onderzoek centraal:

1. *Hoe vullen Nederlandse raadsgriffiers anno 2016 hun rol in en welke verschillen bestaan er tussen raadsgriffiers?*
2. *Welke factoren zijn van invloed op de invulling van het ambt van raadsgriffier en hoe zouden we die invloed kunnen typeren?*

Wij hebben deze vragen uitdrukkelijk niet alleen willen beantwoorden op basis van informatie van de griffiers zelf. Immers, hun opvattingen en voorkeuren kunnen verschillen van die van anderen in hun omgeving. Wij hebben daarom zowel griffiers als andere belangrijke stakeholders bevestigd: gemeentesecretaris, burgemeester (als voorzitter van de gemeenteraad) en de leden van de werkgeverscommissie (over het algemeen fractieleiders van de grootste coalitie- en de grootste oppositiepartij). Zo ontstaan er wellicht verschillende beelden van de invulling van het ambt. In gemeenten kunnen er zelfs spanningen tussen beelden ontstaan; als betrokkenen zich daar bewust van zijn, ontstaat de mogelijkheid om tot betere afstemming tussen de griffier en zijn stakeholders te komen.

We hebben in het laatste kwartaal van 2015 ons conceptueel model (hoofdstuk 2) ontwikkeld en vastgesteld, hierbij gebruikmakend van de bestaande literatuur, een verkennende notitie van Marcel van Dam (2015a), gesprekken met de begeleidingscommissie en met experts.³ Voor wat betreft de methode en technieken⁴ hebben wij om de onderzoeksvragen te beantwoorden gebruikgemaakt van twee vragenlijsten. De eerste vragenlijst was bestemd voor de griffiers (bijlage 2a), de tweede voor raadsleden die lid zijn van werkgeverscommissies, burgemeesters en gemeentesecretarissen (bijlage 2b). Beide vragenlijsten zijn in november 2015 ontwikkeld op basis van het conceptueel model. In december 2015 zijn beide vragenlijsten vervolgens voorgelegd aan twee griffiers, twee raadsleden, en een gemeentesecretaris.⁵ Op basis van hun feedback zijn de vragenlijsten uitgewerkt en aangescherpt.

De uitnodiging voor het onderzoek is op maandag 18 januari 2016 per e-mail verstuurd. Op maandag 1 februari is een reminder verzonden. De vragenlijsten zijn gesloten op zondag 28 februari. In de e-mail werden de griffiers verzocht om de uitnodiging voor het onderzoek ook door te sturen naar zowel de leden van hun werkgeverscommissie als ook de burgemeester en gemeentesecretaris in hun gemeente. Omdat deze personen met dezelfde inlogcode als de griffiers dienden in te loggen was het voor ons mogelijk om respondenten van een specifieke gemeente aan elkaar te koppelen zonder hun privacy te schenden.

De respons:

³ Er is contact geweest met dhr. Gabriël van den Brink, dhr. Marcel van Dam en dhr. Job Cohen over ontwikkelingen in het lokaal bestuur die van invloed zouden kunnen zijn op het griffiersambt.

⁴ Voor een uitgebreide versie van de methodologische verantwoording verwijzen wij graag naar bijlage 1.

⁵ Betrokken griffiers waren mw. Lia Randsdorp en mw. Cobie Miedema. Dhr. Leo Stehouwer en mw. Pauline Heijkoop hebben als raadslid meegedaan aan de pilot. Dhr. Coen Boode, tenslotte, was als gemeentesecretaris betrokken.

Bij sluiting van het onderzoek hadden 239 raadsgriffiers de vragenlijst ingevuld. Dat is zo'n 60% van de Nederlandse raadsgriffiers. Gemiddeld is de griffier die de vragenlijst heeft ingevuld bijna 9 jaar als griffier werkzaam en sinds 2009 in zijn⁶ huidige gemeente. 41% van de griffiers die invulden was vrouw. Ook werd de vragenlijst ingevuld door 241 leden van werkgeverscommissies in 184 gemeenten (47%), 60 burgemeesters (15%), en 86 gemeentesecretarissen (22%).

Met behulp van de antwoorden op de vragen hebben we vastgesteld welke activiteiten griffiers uitvoeren en hoe vaak zij dat doen. Aangezien sommige activiteiten veelal samen voorkomen, hebben we ze kunnen clusteren tot taakvelden. Vervolgens hebben we gekeken of er tussen griffiers verschillen zijn in de mate waarin ze actief zijn in verschillende taakvelden. Dat bleek het geval te zijn en zo konden we enkele griffiersprofielen onderscheiden (hoofdstuk 3). Deze profielen hebben we deels gebruikt voor het beschrijven van de invulling van de griffiersfunctie (deelvraag 1) en voor het zoeken van samenhang met antwoorden op andere vragen (deelvraag 2).

In hoofdstuk 2 zullen we eerst de kern van de kennis over de invulling van het griffiersambt uiteenzetten. Dit leidt ons ook tot een eenvoudig model waarmee we de invulling beter kunnen begrijpen en verklaren. In hoofdstuk 3 presenteren wij de bevindingen van de enquête. Het laatste hoofdstuk bevat conclusies en voorzetten voor de discussie over het doorontwikkelen van het griffiersambt die de opdrachtgever wil voeren.

⁶ We spreken – taalkundig correct - over de raadsgriffiers in de mannelijke vorm, in het volle besef dat er vele vrouwelijke griffiers zijn.

2. NAAR EEN ONDERZOEKSMODEL: TAKEN OPVATTINGEN, COMPETENCIES EN CONTEXT

In dit hoofdstuk maken we gebruik van eerder onderzoek naar griffiers om tot een conceptueel model te komen voor dit nieuwe onderzoek. We kijken om te beginnen naar taakvelden en activiteiten van griffiers. Vervolgens beschouwen en vergelijken we de griffiersprofielen die door anderen zijn beschreven. Voor het model is het ook van belang dat we weten welke factoren mogelijk van belang zijn voor het werk van de griffier. Die factoren brengen we in kaart en vormen samen met de taakvelden en activiteiten het model waarmee dit hoofdstuk eindigt.

2.1 Taakvelden en profielen

De algemene taak van de griffier is vastgelegd in Artikel 107a, lid 1 van de gemeentewet: "De griffier staat de raad en de door de raad ingestelde commissies bij de uitoefening van hun taak terzijde." De gemeenteraad stelt daarnaast regels op ten behoeve van de invulling van de griffiersrol. Maar welke taken heeft de griffier in de praktijk? Eerder onderzoek beschreef een viertal taakvelden waarop de griffier rollen kan vervullen (BMC/VvG, 2007):

1. Organisatorische taken: secretariael en logistiek
2. Professionaliseringstaken: kwaliteitsbewaking, coaching en voortrekkersrol
3. Communicatieve taken: intern en extern; positionering van de raad en de griffie
4. Leidinggevende taken⁷

In onderzoek dat de VvG (2011) enkele jaren geleden presenteerde, werden zes taakvelden onderscheiden:

1. Secretariële werkzaamheden
2. Procedurele ondersteuning
3. Inhoudelijke ondersteuning
4. Contacten met bewoners
5. Bijzondere opdrachten
6. Ontwikkeling griffiersfunctie

Deze taakvelden omvatten elk een aantal activiteiten. In dit onderzoek hebben wij ervoor gekozen om allereerst in kaart te brengen welke activiteiten griffiers vervullen en op basis daarvan taakvelden te onderscheiden (zie hoofdstuk 3).

De literatuur reikt ook typen of stijlen raadsgriffiers aan. Zo onderscheidde Schaap en Mulder (2008) twee soorten griffiers: de proceduregriffier (die de raad vooral

⁷ Hierbij kan worden aangemerkt dat niet lang niet alle raadsgriffiers medewerkers hebben waar ze leiding aan geven. Desalniettemin geeft De Heus (2012, p. 21) terecht aan dat sologriffiers functioneel leiding geven 'aan medewerkers van de ambtelijke organisatie en aan externe bureaus of inhuurkrachten die in opdracht van de gemeenteraad werkzaamheden uitvoeren'.

ondersteunt door instrumenten en procedures te ontwikkelen) en de procesgriffier (die de raad ook ondersteunt bij politieke en inhoudelijke vraagstukken). Een ander voorstel voor de typering van raadsgriffiers is gegeven door Korsten et al. (2009). Zij zagen vier type griffiers: het terughoudend legalistisch type, het brede veranderingstype, het democratisch veranderingstype, en het politieke type. De dimensies waarop de typering van Korsten et al. (2009) voornamelijk was gestoeld, waren de opstelling van de griffier en diens opvatting over politiek. De rolinvulling van andere actoren in het lokaal bestuur levert daarnaast interessant vergelijkingsmateriaal (Schouw 1996; Schouw & Tops 1998; Tops & Zouridis 2002; Karsten et al., 2014). Deze typen zijn veelal gebaseerd op een combinatie van concrete activiteiten en taakopvattingen. Wij kiezen er in ons onderzoek voor griffiers te typeren op uitsluitend op basis van de ondernomenactiviteiten; de opvattingen die zij over hun rol hebben, beschouwen wij hier als één van de verklaringen voor die rolinvulling.

Voor wat betreft de positie en rol van de griffier, vinden we het tenslotte belangrijk te benadrukken dat de griffier werkt als een intermediair, ook wel 'boundary spanner' genoemd (Steadman, 1992; Williams, 2002). Intermediairs zijn mensen die tussen twee systemen in werken, bijvoorbeeld tussen organisaties of in het geval van griffiers tussen het politieke en het bestuurlijk systeem, maar ook tussen politieke fracties (in feite verschillende organisaties). Intermediairs leggen verbindingen over grenzen en gaan tussen systemen heen en weer. Om effectief te kunnen werken moeten intermediairs kennis hebben van beide systemen. Ook moeten ze in staat zijn om een vertaalslag te maken van het ene systeem naar het andere. Zoals Jan Dirk Pruim het verwoordde (Begeleidingscommissie Vernieuwingsimpuls, 2006, p. 56): 'je moet snel kunnen schakelen tussen verschillende soorten mensen en situaties, binnen een politieke omgeving.'

In dit onderzoek kijken we dus om te beginnen welke activiteiten griffiers verrichten, op welke (activiteiten overkoepelende) taakvelden zij dat doen en met welke frequentie. Op basis hiervan kunnen we profielen van rolinvulling beschrijven. In de volgende paragraaf gaan we op zoek naar factoren die van invloed zijn op die verschillen in de rolinvulling.

2.2 Invloedsfactoren

De raadsgriffier functioneert binnen het politieke krachtenveld en heeft formeel een bepaalde positie. Hij ondersteunt de raad, de (vice-)voorzitter van de raad, individuele gemeenteraadsfracties en individuele raadsleden. Uit eerder onderzoek leren we dat raadsleden zich over het algemeen goed gesteund voelen door de raadsgriffier (VvG, 2011); gemiddeld verdienen de griffiers in 2011 een 7,6. Maar liefst 97% van de raadsleden vond dat de griffier een waardevolle bijdrage levert aan het functioneren van de raad. In dit nieuwe onderzoek vragen we geen rapportcijfers, maar willen we veeleer weten *hoe* de griffier zijn positie invult. Griffiers kunnen tot op zekere hoogte een persoonlijke invulling geven aan het werk dat zij verrichten, onder andere op basis van eigen competenties, waardenoriëntaties en opvattingen (vgl. Karsten et al., 2014, voor soortgelijke analyses van het functioneren van burgemeesters). Tegelijkertijd opereren zij in

een gemeentelijke context die zelf bepaalde karakteristieken heeft en zijn invloed uitoefent op de rolinvulling van griffiers.

De manier waarop de griffier invulling geeft aan zijn werk, en daar invulling aan kan geven, wordt zonder twijfel beïnvloed door en hangt samen met vele factoren. We zouden ook kunnen zeggen: we moeten niet alleen kijken naar wat de griffier doet, maar ook wat hij wil, mag en kan. In dit onderzoek kijken we daarom ook naar (1) opvattingen en kernwaarden (vgl. Karsten et al., 2014), (2) competenties en (3) context. Wij pretenderen hier geen harde causale relaties aan te tonen, maar gaan veeleer op zoek naar samenhang tussen deze drie factoren en de invulling die griffiers aan hun ambt geven.

Kernwaarden en opvattingen. Om te beginnen heeft elke griffier bepaalde opvattingen over de lokale politiek en de taken van de griffier meer in het bijzonder; die opvattingen zullen een normatieve basis hebben in bepaalde kernwaarden. Dergelijke kernwaarden passen bij 'goed' lokaal bestuur (Hendriks & Drosterij, 2012) en de specifieke functie die daarbinnen vervuld wordt. In onderzoek naar het burgemeestersambt (Karsten et al., 2014) is bijvoorbeeld gekeken naar kernwaarden als onpartijdigheid, onafhankelijkheid, rechtmatigheid, doelmatigheid, responsiviteit en integriteit.

Bovendien is de centrale vraag ten aanzien van de eerder genoemde taakvelden: waar hecht de griffier het meeste belang aan en wat is een (relatieve) bijzaak? En ook binnen taakvelden zijn verschillen te vinden: legt de griffier bijvoorbeeld de nadruk op het belang van het bewaken van de kwaliteit procedures of is hij van mening dat een voortrekkersrol in het innoveren ervan bij zijn taak hoort?

Competenties. Om tot handelen te komen is het niet genoeg om bepaalde kernwaarden aan te hangen en opvattingen te hebben over het belang van bepaalde taken. Het is ook nodig dat de raadsgriffier bepaalde competenties bezit. Het eerdergenoemde onderzoek van BMC/VvG (2007) hanteerde een lijst met negen competenties: leiding geven, voortgang bewaken, initiatief ontplooiën, onafhankelijkheid bewaren, communiceren, overtuigen, conceptueel denken, organisatiebewust zijn, en visie formuleren. De respondenten in het genoemde onderzoek brachten zelf ook nog competenties naar voren, zoals inlevingsvermogen, gevoel voor politieke en bestuurlijke verhoudingen, dienstbaarheid, flexibiliteit (maar ook) standvastigheid en geduld.

De gemeentelijke context. Tenslotte is het de vraag, of het functioneren van raadsgriffiers ook afhangt van het type gemeente waarin hij opereert. Gemeenten verschillen immers nogal (Schaap, 2015). Wij denken aan de grootte en de daaraan gekoppelde omvang van de gemeenteraad, de aard van de gemeente, fragmentatie in de gemeenteraad en omvang van de griffie. Daarnaast zijn de verwachtingen die raadsleden en andere actoren in de omgeving van de griffier hebben met betrekking tot de griffier van belang.

De bovengenoemde factoren komen samen in onderstaand model, dat een overzicht biedt van het theoretisch raamwerk waarmee we in dit onderzoek werken (zie figuur 2.1). De verschillende elementen uit dit model komen terug in het volgende hoofdstuk. De bijbehorende paragrafen (§) staan in het model vermeld.

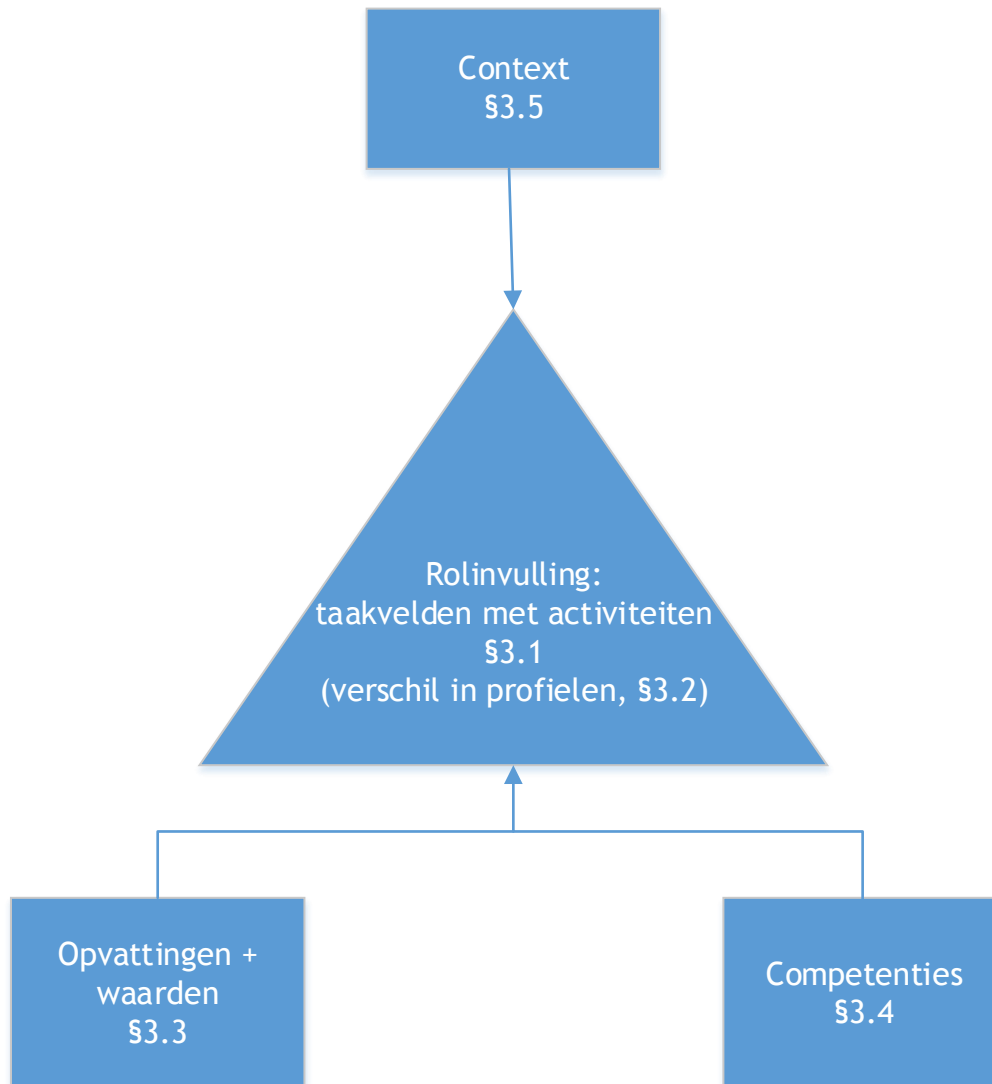

Figuur 2.1: Model van invloedsfactoren

3. DE GRIFFIER ANNO 2016

Dit hoofdstuk bevat de bevindingen van het onderzoek. Wij beperken ons hier tot de hoofdlijn, geïllustreerd met een beperkt aantal tabellen. Voor meer gedetailleerd inzicht in de antwoorden die respondenten gaven verwijzen wij graag naar bijlage 3.

3.1 Algemene patronen in activiteiten en taakvelden van griffiers

Als we kijken naar de scores op de verschillende activiteiten die griffiers ondernemen, dan vallen de volgende zaken op. Allereerst is er een grote mate van variëteit van activiteiten waar griffiers zich mee bezig houden. Er zijn er vrijwel geen die maar door een deel van de griffiers ondernomen worden. In de metafoor van de schaatssport zijn griffiers als allrounders te beschouwen: ze houden zich bezig met een breed scala aan activiteiten. Het griffiersvak is dus veelzijdig. Als we vervolgens kijken naar de frequentie van die activiteiten, is het door de veelzijdigheid en veelheid aan taken dan ook (wellicht) niet verwonderlijk dat er nauwelijks activiteiten zijn waar meer dan 10% van de griffiers zich dagelijks mee bezig houdt. De griffier verdeelt zijn tijd over vele activiteiten.

Over welke activiteiten van griffiers hebben we het dan? In dit onderzoek hebben we een reeks vragen aan onze respondenten voorgelegd over de activiteiten. We hebben deze vervolgens in verschillende taakvelden geordend. Dat wil zeggen dat uit de analyse verschillende activiteiten kwamen die met één of meerdere andere activiteiten samenhangen. Die samenhangende activiteiten hebben we als 'taakvelden' benoemd. Voor de activiteiten binnen één taakveld geldt dat als een griffier in de vragenlijst aangaf zich met een bepaalde activiteit bezig te houden, het zeer waarschijnlijk was dat hij dat ook voor de andere activiteiten in dat taakveld aangaf. Hier volgen de verschillende in het onderzoek geconstateerde taakvelden en onderliggende activiteiten.

Taakveld: organiseren

*organiseren van raads- en commissievergaderingen.
notuleren van raads- en commissievergaderingen.*

Taakveld: faciliteren

*ambtelijke stukken samenvatten.
overleggen met externe partijen namens de raad.
organiseren trainingen voor nieuwe raadsleden.
organiseren bijeenkomsten over specifieke thema's.
organiseren bijeenkomsten met raadsleden van buurgemeenten.
organiseren bijeenkomsten met maatschappelijke partijen.
organiseren bijeenkomsten voor inwoners over de lokale democratie.*

Taakveld: vertegenwoordigen

*adviseren beleidsambtenaren over de inhoudelijke kwaliteit van hun stukken.
adviseren de burgemeester over zaken die de gemeenteraad betreffen
adviseren de gemeentesecretaris over zaken die de gemeenteraad betreffen.*

Taakveld: adviseren raadsleden

adviseren raadsleden over formele procedures en beslissingstermijnen.
adviseren raadsleden over de inhoudelijke kwaliteit van vergaderstukken.
verschaffen raadsleden politiek-strategisch advies.
attenderen de raad op bestuurlijke trends.
attenderen de raad op maatschappelijke trends.
bemiddelen bij spanningen tussen raadsleden.
voorstellen doen aan de raad om werkprocessen te verbeteren.

Niet alle activiteiten waar wij de respondenten naar vroegen hangen samen met andere activiteiten. Enkele activiteiten staan als het ware los van de andere en vallen buiten deze taakvelden. Het volgen van trainingen en het gebruik van sociale media zijn hier voorbeelden van. Deze activiteiten worden wel degelijk door griffiers uitgevoerd, maar vormen geen aparte taakvelden voor de griffier en hebben we daarom niet meegenomen bij het beschrijven van verschillende profielen (paragraaf 3.2).

Alvorens we in paragraaf 3.2 verder ingaan op de verschillen tussen griffiers, volgen nog enkele constatering voor alle griffiers tezamen. Zo valt op dat griffiers zich vooral op het activiteiten binnen het gemeentehuis richten en minder op maatschappelijke partners, regiogemeenten en anderen buiten het gemeentehuis. Griffiers houden zich vooral bezig met de gemeentelijke organisatie (zie bijlage 3a, vraag 1). Dagelijks of wekelijks overleggen griffiers met hun griffiemedewerkers (81%), adviseren ze de burgemeester (67%) en adviseren ze de gemeentesecretaris (46%). Het adviseren van raadsleden of hen op trends attenderen gebeurt minder vaak. Hooguit 20% van de griffiers doet dat dagelijks of wekelijks. Dat is enigszins begrijpelijk omdat raadsleden doorgaans niet dagelijks op het gemeentehuis aanwezig zijn. Het onder de aandacht brengen van integriteit en het bemiddelen van spanningen tussen raadsleden gebeurt enkele keren per jaar. Er zijn echter ook grenzen aan de interne activiteiten waar de griffiers zich mee bezighouden. Zo bemoeien veel griffiers zich relatief weinig met beleidsstukken: bijna 75% geeft aan nooit een samenvatting te maken van ambtelijke stukken. Minder schroom is er overigens bij het adviseren aan beleidsambtenaren hoe die zelf hun stukken kunnen verbeteren. Bijna de helft (45%) doet dat minstens maandelijks. De vraag die hierbij aan de orde komt is in hoeverre griffiers in de ogen van raadsleden de ondersteuning bieden die raadsleden wenselijk achten.

Hier tegenover staat dat griffiers amper externe contacten met inwoners onderhouden. Ruim 80% overlegt nooit of hooguit enkele keren per jaar met externe partijen of maatschappelijke organisaties namens de raad, 97% organiseert nooit of hooguit enkele keren per jaar bijeenkomsten met inwoners over het functioneren van de democratie. Van de griffiers maakt daarnaast 60% voor zijn werk geen gebruik van sociale media. Deze cijfers zijn opvallend te noemen, aangezien het belang van samenwerking met partijen van buiten het gemeentehuis de afgelopen jaren sterk is toegenomen. Het zijn als het ware nieuwe afstanden in de schaatssport. Bovendien hebben we griffiers gevraagd met welke thema's zij veel bezig zijn (bijlage 3a, vraag 3). Hier scoren intergemeentelijke samenwerkingsverbanden hoog, gevolgd door maatschappelijke participatie,

burgerparticipatie en overheidsparticipatie wel relatief hoog. In hoofdstuk vier gaan we hier verder op in.

3.2 Griffiersprofielen

Zoals we hiervoor al aangaven, zijn griffiers in hoge mate all-rounders: zij zijn actief op alle vier taakvelden die we onderscheiden (organiseren, faciliteren, vertegenwoordigen, en raadsleden adviseren). Als we vervolgens op basis van de onderlinge verschillen griffiersprofielen opstellen, dan zijn deze onderlinge verschillen vooral te vinden in de frequentie waarmee griffiers die activiteiten verrichten. Die verschillen zien we vooral op het taakveld 'adviseren raadsleden': daar zijn significante verschillen tussen griffiers. Op basis van die verschillen kunnen we drie categorieën griffiers benoemen: zij die zich relatief weinig met het adviseren van raadsleden bezighouden, anderen die dat meer doen en een derde groep die veel adviseert. De verschillen hebben dus met name te maken met de mate waarin ze zich met het adviseren van raadsleden bezighouden. Griffiers die veel aan adviseren doen, adviseren de raadsleden vooral over formele procedures en de inhoudelijke kwaliteit van vergaderstukken en geven vaak politiek-strategisch advies om voorstellen geaccepteerd te krijgen. Om een voorbeeld te geven: bijna 45 % van het derde griffiersprofiel geeft wekelijks advies over de inhoudelijke kwaliteit van vergaderstukken, terwijl slechts 1 % van het eerste profiel dit wekelijks doet. Verschillen zien we ook terug bij andere taakvelden, hoewel die minder sterk zijn. Overigens zeggen deze verschillen niets over de kwaliteit van het geleverde werk. Ze zeggen enkel iets over de mate waarin griffiers zich met bepaalde taken bezig houden. Al met al komen er dus drie profielen van griffiers uit het materiaal naar voren, die we hieronder bespreken en die ook visueel zijn weergegeven in figuur 3.1 (z.o.z.).

De basisgriffier

Deze griffier houdt zich bezig met de kernactiviteiten van het griffiersambt: het organiseren van bijeenkomsten en verslagleggen. Ook is de basisgriffier actief op andere terreinen. Daar stelt hij zich relatief terughoudend op. Hij adviseert en faciliteert, maar niet met de zelfde frequentie als sommige van de collega's. Van de 239 griffiers die hebben meegedaan aan dit onderzoek behoren 111 tot deze categorie.

De basis-plusgriffier

Griffiers met dit profiel houden zich ook bezig met de basis van het griffiersambt. Tegelijkertijd gaat deze griffier een stap verder, met name op het gebied van adviseren en faciliteren. In mindere mate op het gebied van vertegenwoordigen. 70 van de 239 griffiers in het onderzoek zitten in deze categorie.

De strategisch adviseur

Deze griffier is actief op alle taakvelden die wij onderscheiden. Hij doet meer aan adviseren, faciliteren en vertegenwoordigen dan de beide andere griffiersprofielen. Het belangrijkste verschil zit in drie specifieke activiteiten: het adviseren van raadsleden over formele procedures, over de inhoudelijke kwaliteit van

vergaderstukken en over politieke strategie om voorstellen geaccepteerd te krijgen. 58 van de 239 griffiers in het onderzoek vallen onder deze categorie.

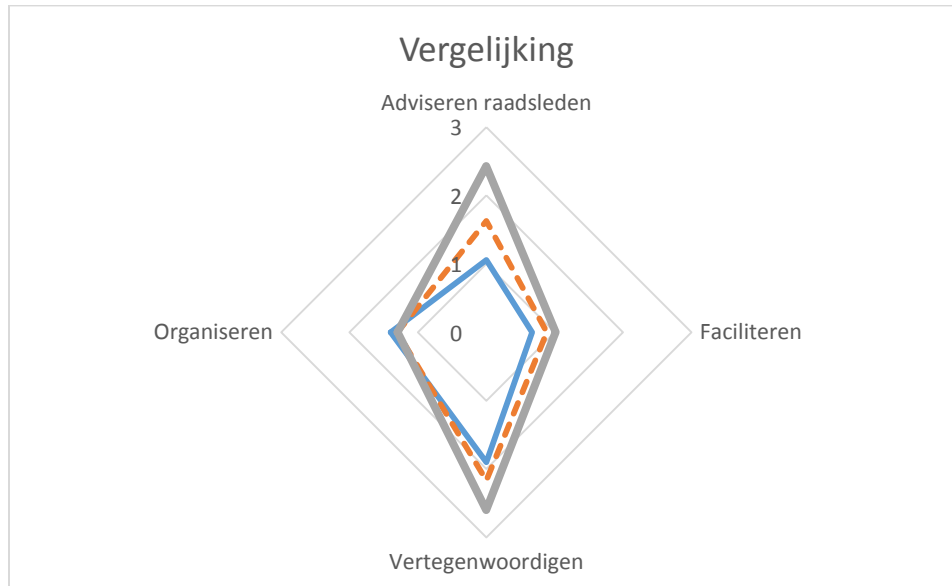

Toelichting: blauw/dun=basisgriffier, oranje/stippel=basis-plusgriffier, grijs/dik=strategisch adviseur,

Figuur 3.1: Verschil profielen gevisualiseerd

Uit het onderzoeksmateriaal blijkt, dat griffiers zonder medewerkers ('sologriffiers', waarvan er in dit onderzoek 34 zijn) veelal basisgriffiers zijn. Tegelijkertijd zijn griffiers met een griffie niet noodzakelijkerwijs strategisch adviseur of basis-plus griffiers. Ook blijkt dat de strategisch adviseur gemiddeld in een grotere griffie werkt (2,53 fte ondersteuning) dan de griffier die past binnen het basis- (1,55) of basis-plus profiel (1,81).

Het wordt nu tijd om te kijken hoe griffiers en anderen scoren op andere factoren die een rol spelen in hun werk. Achtereenvolgens komen aan bod: opvattingen van griffiers (het belang dat zijzelf aan hun taken toekennen) en de kernwaarden van waaruit de griffiers zeggen te handelen (paragraaf 3.3), hun competenties (paragraaf 3.4) en, tot slot, de verwachtingen en wensen vanuit hun bestuurlijke omgeving (paragraaf 3.5). Dat biedt ons ook de kans om te analyseren in hoeverre de factoren uit het onderzoeksmodel (zie hoofdstuk 2) van invloed zijn op de activiteiten van griffiers en op de drie griffiersprofielen. Dit behandelen we telkens onder 'verschil tussen profielen'.

3.3 Invloedsfactor: opvattingen en kernwaarden

Hier kijken we naar drie zaken: het belang dat griffiers aan activiteiten en taken en de kernwaarden van waaruit zij zeggen te handelen. We vergelijken het belang dat zij aan activiteiten toekennen met de frequentie waarmee ze die activiteit ontplooiën, daar waar er duidelijke verschillen zijn.

Belang van activiteiten

Als we kijken naar wat griffiers belangrijk vinden, dan volgt daaruit een beeld dat in grote lijnen op de concrete activiteiten aansluit maar ook enkele opvallende verschillen laat zien tussen wat griffier doen en het belang dat ze eraan toekennen. Wij maken een vergelijking tussen de frequentie van de activiteit (vraag 2, bijlage 3a) en het belang dat griffiers er aan toekennen.

Van de activiteiten die griffiers verrichten scoren de volgende hoog: het overleggen met griffiemedewerkers, het adviseren van de burgemeester en de secretaris, en het adviseren van raadsleden over processen en procedures. Als we kijken naar de activiteiten die griffiers zeer belangrijk vinden, dan zien we dezelfde activiteiten, maar ook het doen van voorstellen aan de raad om de eigen werkprocessen te verbeteren (85%; vraag 2, item 11), het politiek-strategisch adviseren van raadsleden om hun voorstellen door de raad geaccepteerd te krijgen (70%; vraag 2, item 6) en het attenderen van raadsleden op bestuurlijke trends in de lokale en bovenlokale omgeving (66%; vraag 2, item 7). Het verschil tussen frequentie en toegekend belang kan wellicht te maken hebben met de aard van de activiteit. Dat is voorstelbaar als het gaat om het doen van voorstellen aan de raad om de eigen werkprocessen te verbeteren; de frequentie hiervan is laag (69% doet dit 'enkele keren per jaar'), maar het ligt ook niet voor de hand dat griffiers dergelijke voorstellen maandelijks of zelfs dagelijks doen. Dat zou ook de verklaring kunnen zijn voor de lage frequentie van het attenderen op bestuurlijke trends (57% 'enkele keren per jaar'). Maar bij het strategisch adviseren van raadsleden om hun voorstellen door de raad geaccepteerd te krijgen (50% 'nooit / enkele keren per jaar'; 51% 'maandelijks, wekelijks of dagelijks') ligt dan wellicht anders.

Activiteiten die het minst belangrijk gevonden worden, zijn deels intern-organisatorisch van aard (ambtelijke stukken samenvatten, vergaderingen regelen, verslagen maken; vraag 2, items 1, 2 en 3). Ook enkele externe activiteiten, dus activiteiten met betrekking tot de maatschappelijke omgeving, vinden griffiers van weinig belang: het organiseren van bijeenkomsten voor inwoners over het functioneren van de lokale democratie, het organiseren van bijeenkomsten met externe partijen, het gebruikmaken van sociale media en het overleggen met externe partijen namens de raad (vraag 2, items 15, 19, 20, 23). Ook de score van het organiseren van bijeenkomsten met raadsleden met buurgemeenten is laag: 33% van de griffiers vindt dit zeer belangrijk (vraag 2, item 18). In een tijd dat intergemeentelijke samenwerking steeds belangrijker lijkt te worden (zie ook hoofdstuk 1) en de gemeenteraden daar op zijn zachtst gezegd mee worstelen, is dit een opvallend lage score. Dat wordt des te sterker als we constateren dat veel griffiers (82%) tegelijkertijd aangeven dat zij met intergemeentelijke samenwerkingsverbanden bezig zijn (vraag 3).

Verschillen tussen profielen

Als we kijken naar het belang van de diverse activiteiten, dan zien we dat het belang van faciliterende taken significant kleiner is bij de basisgriffier, en dat het belang van adviserende taken significant groter zijn bij de strategische adviseur. Deze laatste griffiers vinden ook het gebruik van sociale media significant belangrijker dan hun collega's.

Taakopvatting

Ook als we inzoomen op het functioneren van de raad is duidelijk wat griffiers als hun taak zien (vraag 4). Namelijk: dat de raad transparant handelt, wordt door 83% in sterke mate als een taak van de griffier gezien, gevolgd door het zorgen dat de raad volgens de formele, juridische kaders handelt (80%) en de ambtelijke organisatie rekening houdt met de rol en wensen van de raad (77%). Geen enkele andere taak scoort in deze categorie daarentegen boven de 50%.

Verschillen tussen profielen

Wat betreft de taakopvatting vinden strategische adviseurs meer dan hun collega's dat zij een taak hebben op het terrein van de lokale democratie (vraag 4, items 4, 14, 15 en 16), het functioneren van de raad (vraag 4, items 5, 6, 7 en 8) en de positie van de raad (vraag 4, items 9, 10 en 11). Dat laatste cluster van taken wordt ook door griffiers met het tweede profiel als belangrijke taak gezien.

Kernwaarden

We hebben griffiers vervolgens ook gevraagd hun kernwaarden – uitgangspunten of ijkpunten in hun handelen – te ordenen van meest naar minst belangrijk (tabel 3.1). Dit wil dus zeggen dat waarden ten opzichte van elkaar worden geordend. Als vernieuwingsgerichtheid laag scoort, betekent dat niet per definitie dat die onbelangrijk wordt gevonden. Twee kernwaarden scoren erg hoog: onafhankelijkheid en integriteit. Op afstand volgen dan dienstbaarheid, zorgvuldigheid en rechtmatigheid. Het laagst scoren doelmatigheid, vernieuwingsgezindheid en responsiviteit. De kernwaarden die functionarissen in de omgeving van de griffiers (raadsleden, burgemeesters en gemeentesecretarissen) van belang vinden voor het werk van de griffier, komen overeen met die van de griffiers zelf (burgemeesters met een strategische adviseur-griffier hechten nog meer waarde aan 'rechtmatigheid' dan hun collega's).

Tabel 3.1: Kernwaarden

	Gemiddelde score
Responsiviteit	5,86
Vernieuwingsgerichtheid	5,81
Doelmatigheid	5,69
Rechtmatigheid	4,75
Zorgvuldigheid	4,45
Dienstbaarheid	4,23

Griffier in de Gemeente Geschetst

Integriteit	2,70
Onafhankelijkheid	2,29

Vraag: Onder kernwaarden verstaan wij de uitgangspunten of ijkpunten in uw handelen als griffier. Hieronder links staat een lijst met acht kernwaarden. Kunt u deze kernwaarden in de box rechts ordenen van meest (1) naar minst belangrijk (8) voor uw handelen als griffier?

Verskil tussen profielen

Over de werking van de kernwaarden kunnen we kort zijn: alleen de kernwaarde 'vernieuwingsgerichtheid' wordt significant belangrijker gevonden door griffiers uit de categorieën 'basis-plusgriffier' en 'strategisch adviseur'. Dit is uiteraard wel een interessante constatering, gezien de ontwikkelingen in de omgeving van de raad.

3.4 Invloedsfactor: competenties

Een volgende factor zijn de competenties (zie tabel 3.2). Gevraagd naar de sterkst ontwikkelde competenties scoort 'Plannen, organiseren en voortgang bewaken' duidelijk hoger dan de andere competenties. 67% van de ondervraagde griffiers noemt dit één van de sterk ontwikkelde competenties. Dit mag geen verrassing heten. Het is immers erg belangrijk in het griffierswerk. Tegelijkertijd vindt dus 33% van de griffiers dat ze eigenlijk beter zijn in andere zaken. Samenwerken, flexibel handelen, en kansen en bedreigingen herkennen scoren ook relatief hoog (tussen 40 en 49%). Deze competenties zijn die van een intermediair; intermediairs nemen een plaats in tussenveel verschillende mensen en zij moeten leren samen te werken en flexibel te werken. Van deze individuen wordt verwacht dat ze beter kunnen zien wat er in verschillende omgevingen (bv. intern in de ambtelijke organisatie, extern in de lokale politiek, in de regio,...) speelt.

Tabel 3.2: Competenties

	Aantal	Percentage
Plannen, organiseren en voortgang bewaken	159	67
Samenwerken	118	49
Flexibel handelen	107	45
Kansen en bedreigingen herkennen	95	40
Besluitvaardig handelen	90	38
Betrokkenheid tonen	78	33
Mensen overtuigen en enthousiasmeren	69	29
Initiatief ontplooiën	61	26
Omgaan met stressvolle situaties	53	22
Uitleg geven	35	15
Feedback geven	35	15
Leren en verder ontwikkelen	26	11

Vraag: Iedere griffier beschikt over bepaalde competenties. Uiteraard is de ene competentie iets sterker ontwikkeld dan de andere. Hieronder volgt een lijst met twaalf competenties. Welke competenties zijn bij u het sterkst ontwikkeld (maximaal 4)?

Uitleg en feedback geven zijn in de ogen van de griffiers relatief niet sterk ontwikkeld. Aangezien veel griffiers uitleg en feedback dienen te geven aan medewerkers van de griffier, ambtenaren en aan raadsleden, is dit een opvallende constatering. Als relatief zwakst ontwikkelde competentie komt 'leren en verder ontwikkelen' uit de bus. Die competentie is in feite een meta-competentie (het gaat immers om het verder verbeteren van competenties). Daarmee is de beperkte ontwikkeling daarvan erg belangrijk te noemen. Het suggereert immers dat maar weinig griffiers denken dat ze hun competenties gemakkelijk kunnen ontwikkelen. Het zou ook kunnen betekenen dat het verbeteren van competenties zelf voor veel griffiers niet het eerste is waar ze hun eigen kracht in zien, terwijl ze die wel herkennen in de meer inhoudelijke aan het griffierschap verbonden competenties.

Wij vroegen ook welke competenties de griffiers willen ontwikkelen. Plannen, organiseren, voortgang bewaken, samenwerken en flexibel handelen scoren daar relatief laag. Een groot deel van de griffiers zijn naar alle waarschijnlijkheid van mening dat ze dit al in voldoende mate onder de knie hebben. Verder valt op dat de competentie feedback geven, die laag scoort als reeds ontwikkelde competentie, ook weldegelijk een gewenste competentie is. 43% van de griffiers noemt het als een van de competenties die zij willen ontwikkelen. 'Uitleg geven', daarentegen, is maar voor 10% van de griffiers een te ontwikkelen competentie. 'Mensen overtuigen en enthousiasmeren' is wel iets waar veel griffiers beter in willen worden. Tenslotte moeten we constateren dat veel griffiers een stap willen maken in het 'leren en verder ontwikkelen' (door 41% gekozen). Dit sterkt ons in het idee dat deze meta-competentie wel degelijk van belang is vanuit het oogpunt van de griffiers zelf.

Veel griffiers zijn ook bezig met het verbeteren van zijn eigen competenties, konden wij ook constateren (bijlage 3, vraag 1). 80% volgt enkele keren per jaar een training en 57% neemt enkele keren per jaar deel aan intervisiebijeenkomsten.

Verschillen tussen profielen

Als we kijken naar de verschillen tussen de drie griffiersprofielen, dan blijken er drie significant te zijn. De strategisch adviseur vindt echt dat hij in staat is 'Mensen overtuigen en enthousiasmeren', terwijl bij de basisgriffier het tegenovergestelde het geval is. Met andere woorden, een deel van de verklaring van het verschil tussen basisgriffier en strategisch adviseur kan zitten in de laatste denkt te kunnen enthousiasmeren en overtuigen terwijl de eerste denkt dat niet te kunnen. De basisgriffier wil ook veel vaker deze competentie ontwikkelen.

De basisgriffier is daarentegen significant meer dan de andere twee profielen van mening dat hij flexibel handelt. Tenslotte zijn er significante verschillen voor wat betreft het leren en verder ontwikkelen. Waar veel griffiers vinden dat die competentie bij hen slecht ontwikkeld is, is dit bij basis-plusgriffier het minst het geval. Zou het kunnen zijn dat de basisgriffier het moeilijker heeft in het bijleren van zaken en zich daarom tot de basis beperkt, terwijl veel strategische adviseurs veel competenties hebben ontwikkeld, maar vervolgens op een grens stuiten?

3.5 Invloedsfactor: context

Wij hebben ook vragen gesteld die ons in staat stellen meer te begrijpen van de context van de rolinvulling. Die vragen gingen aan de ene kant organisatorische, bestuurlijke en demografische omgeving waarbinnen het werk plaatsvindt en aan de andere kant over de werkbeleving die de griffier heeft.

Het gemiddeld aantal raadsleden waar de griffiers ons onderzoek mee werkt ligt rond de 23, met uiteraard een minimum van 9 raadsleden en een maximum van 45. Dat is, op de keper beschouwd, een behoorlijk aantal mensen om te ondersteunen, als we er vanuit gaan dat ze ondersteuning nodig hebben. Veel ondersteuningsvragen en communicatie loopt uiteraard via de fractievoorzitters. Er zijn gemiddeld 7,4 fracties in de gemeenten waar de onderzochte griffiers werken (met een minimum van 3 en een maximum van maar liefst 15 fracties). Het (geschatte) aantal regionale samenwerkingsverbanden waar de gemeente in betrokken is, ligt rond de 13, met een uitschieter richting 70 aan de bovenkant en 3 aan de onderkant. Van de onderzochte gemeenten was er 21,8 % de afgelopen sinds het begin van het nieuwe millennium heringedeeld.

Zoals dit ook het geval is bij de Nederlandse gemeenten als geheel, werkt het grootste gedeelte van de onderzochte griffiers in een gemeente tussen de 20.000 en de 50.000 inwoners. We hebben ook nog gekeken naar het geschatte opleidingsniveau en besteedbare inkomen van inwoners van de gemeente waarin de onderzochte griffiers werken (vraag 15 en 16), om te kunnen kijken of verschillende griffiersprofielen in verschillende type gemeenten te vinden zijn. Dit leverde echter, in tegenstelling tussen gemeentegrootte (zie hieronder) geen significante verschillen op.

Griffier en griffie

Griffies zijn relatief klein in omvang. Het gemiddelde aantal fte is 2,85. dat is inclusief de griffier zelf (de kleinst gemeten omvang in dit onderzoek is 1,2 fte, de grootste 18 fte). De omvang van de griffies heeft de afgelopen (crisis)periode 2011-2015 goed doorstaan. Iets meer dan de helft (52%) van de ondervraagde griffiers gaf aan dat het aantal fte voor de griffie in die periode gelijk is gebleven en 22% weet zelfs te melden dat de griffie is gegroeid. Een kwart (25%) meldt dat de griffie in de betreffende periode in omvang is gekrompen. Griffiers zijn het (in sterke mate) eens dat hun medewerkers veel vrijheid krijgen (99%), dat de griffie als een hecht team werkt (97%) en dat de medewerkers over de benodigde competenties beschikken (93%). Op de vraag of er tezamen met medewerkers een strategische visie voor de griffie is opgesteld, zijn de meningen duidelijk meer verdeeld: 43% antwoord negatief, 40% positief en 17% neutraal.

Werkbeleving

Als we kijken naar vragen rond de werkbeleving van de griffier (vraag 8), dan valt om te beginnen op dat een ruime meerderheid (60,2 %) van de griffiers de sfeer in de raad goed vindt. Hoewel men in 56 gemeenten te maken heeft (gehad) met politiek-bestuurlijke crises en veel krantenlezers wellicht het beeld hebben dat de sfeer in veel Nederlandse gemeenteraden niet al te best is (er wordt immers

regelmatig over crises bericht), zijn er maar vijf griffiers die stellen dat de sfeer in hun raad geheel niet goed is.

Belangrijk is verder op te merken dat een ruime meerderheid van de griffiers vindt stimulering en (financiële) steun te ontvangen van de raad. Iets minder dan de helft van de griffiers (47,9 %) vindt dat de raad duidelijk aangeeft hoe de griffiersrol moet worden ingevuld. Vervolgens hebben ruime tot overgrote meerderheden van de griffiers een goede relatie met hun werkgeverscommissie, gemeentesecretaris en burgemeester (vraag 8:14, 8:15, 8:16). De meeste griffiers vinden hun baan de mooiste die er is en zijn trots in hun gemeente te mogen werken (vraag 8:18; 8:19). En hoewel er maar weinig griffiers veel tegenwerking van anderen ervaren in hun werk (vraag 8:17; 8:18) en nog geen 20 % van hen duidelijk spanningen ervaart tussen wat de raad van hen verwacht en de mogelijkheden die ze hebben, zijn er toch nog redelijk wat griffiers die toch wel enige stress in hun werk ervaren (39,4 %). Dat valt wel te begrijpen als we in acht nemen dat de griffier werkt in de politiek, een omgeving waar (grotendeels 'amateur-') bestuurders (veelal in de avonduren) over complexe zaken overleggen en worden geacht grote verschillen in mening te overbruggen of ten minste het eigen standpunt te verdedigen. Al met al lijken de meeste griffiers een positieve werkbeleving te hebben. We hebben ten slotte griffiers gevraagd in welke salarisschaal ze zitten. Dan blijkt dat te variëren van schaal 10 tot 16, met een gemiddelde van 12,66.

Verschillen tussen profielen

Van de drie profielen werkt de strategisch adviseur gemiddeld in een grotere gemeente met dus ook meer raadsleden (26,26) dan de basisgriffier (21,53) en de basis-plusgriffier (22,91). Tegelijkertijd werkt de strategisch adviseur in gemeenten met een gemiddeld groter aantal fracties. Aangezien grotere gemeenten gemiddeld ook meer fracties hebben, lijkt dat op zich geen nieuwe verklaring op te leveren. Vervolgens is er een significant verschil qua salarisschaal (strategisch adviseurs zijn bijna een hele schaal hoger ingeschaald dan basisgriffiers) en omvang van de aanstelling (gemiddeld minder dan een uur per week verschil). Het is, ten slotte, belangrijk om te constateren dat de overige factoren die wij hebben gemeten (zoals leeftijd, aard van de gemeente - gemeten via geschatte opleidings- en inkomensniveau van inwoners - of werkbeleving) geen significante verbanden op hebben opgeleverd. Dat wil zeggen dat deze factoren er niet (wezenlijk) toe doen om te begrijpen waarin griffiers verschillen. Wat dat betreft wordt het griffierambt dus niet gedetermineerd door deze contextuele factoren en lijken er dus kansen om het griffierschap vorm te geven al naar de wensen van de gemeente(raad) en griffier. Wij komen hier in het laatste hoofdstuk nog op terug.

3.6 Visie van Anderen

Het is, ten slotte, van belang om te onderkennen dat griffiers anders naar hun werk kunnen kijken dan de mensen waar ze mee samenwerken. Hier ontstaan mogelijk spanningen tussen beelden; als betrokkenen zich daar bewust van zijn, ontstaat de mogelijkheid om tot betere afstemming tussen de griffier en zijn omgeving. Wij

hebben hier in ons onderzoek aandacht voor gehad door belangrijke stakeholders te bevragen: de gemeentesecretaris, de burgemeester (als voorzitter van de raad) en de leden van de werkgeverscommissie (over het algemeen de fractievoorzitter van de grootste coalitiepartij en de grootste oppositiepartij). Hiervoor gebruikten wij een deel van de vragen die wij ook aan griffiers voorlegden (zie bijlage 2b).

Aan de anderen is om te beginnen gevraagd wat zij als taak voor de griffier zien. Dan valt er op dat er een grote mate van overeenstemming is tussen griffiers en anderen, maar ook, dat griffier een viertal taken duidelijk *belangrijker* vinden dan de anderen (rond 20 procentpunt verschil; zie vragen 4 en 28, bijlage 3), nl. ervoor zorgen dat:

- er een goede sfeer heerst in de raad (wat de burgemeester overigens net als de griffier belangrijk vindt),
- de raad de regie neemt in de inrichting van intergemeentelijke samenwerkingsverbanden,
- burgers zich geïnformeerd voelen over de lokale democratie,
- burgers participeren in de gemeentelijke democratie.

Wat verder opvalt, is dat vooral de bevroagde raadsleden van mening zijn, zeker wanneer dit wordt afgezet tegen de mening van burgemeesters en secretarissen, dat de griffier als taak heeft er voor te zorgen dat de raad zich profileert ten opzichte van het college, dat de ambtelijke organisatie rekening houdt met de rol en wensen van de raad en dat ambtenaren inhoudelijk goede stukken schrijven.

Vervolgens hebben we gekeken of we hier nog een verschil kunnen waarnemen tussen gemeenten met verschillende *griffiersprofielen*. We hebben op slechts enkele taken een wezenlijk verschil in opvattingen kunnen aantreffen: vooral in gemeenten met een basisgriffier worden de volgende taken minder belangrijk gevonden voor de griffier (tussen haakjes degenen wier antwoorden significant afwijken):

- ervoor zorgen dat de raad de regie neemt in de inrichting van intergemeentelijke samenwerkingsverbanden (de raadsleden)
- ervoor te zorgen dat de raad actief toezicht houdt op intergemeentelijke samenwerkingsverbanden (de raadsleden en gemeentesecretarissen)
- ervoor zorgen dat de raad de regie neemt in de inrichting van de nieuwe gedecentraliseerde taken (de burgemeesters en gemeentesecretarissen)
- ervoor zorgen dat de raad actief toezicht houdt op de uitvoering van de nieuwe gedecentraliseerde taken (de gemeentesecretarissen)
- ervoor zorgen dat ambtenaren inhoudelijk goede stukken schrijven (de raadsleden en gemeentesecretarissen).

Bij competenties hebben we ook naar verschillen gezocht. Er zijn nogal wat verschillen tussen de competenties die griffiers bij zichzelf zien en competenties die mensen in hun omgeving waarnemen (meer dan 20 procentpunt verschil). Hun omgeving vindt hen beter in uitleg geven en betrokkenheid tonen dan zij dat zelf vinden, maar juist minder goed in mensen overtuigen en enthousiasmeren en flexibel handelen.

Er blijkt ook een aantal significante verschillen te zitten tussen de respondenten per griffiersprofiel:

- Basisgriffier: het herkennen van kansen en bedreigingen wordt bij deze griffier minder gezien als competentie dan bij de anderen (volgens de raadsleden); mensen overtuigen en enthousiasmeren wordt minder vaak als een verder te ontwikkelen competentie gezien voor de basisgriffier dan voor anderen;
- Basis-plusgriffier: plannen, organiseren en voortgang bewaken wordt bij deze griffier meer waargenomen dan bij de anderen (volgens de burgemeesters en gemeentesecretarissen);
- Strategisch adviseur: zij zijn sterker in uitleg geven dan griffiers met andere profielen (volgens de gemeentesecretarissen) en omgaan met stressvolle situaties is meer een competentie van deze griffier dan van de andere (volgens de gemeentesecretarissen).

Bij de te ontwikkelen competenties blijken er eveneens significante verschillen te zitten tussen de respondenten per griffiersprofiel:

- Basisgriffier: mensen overtuigen en enthousiasmeren wordt door raadsleden minder vaak als een verder te ontwikkelen competentie voor de basisgriffier dan voor de andere griffiersprofiel, evenals het verder ontwikkelen van het omgaan met stressvolle situaties; het verder versterken van de competentie leren en verder ontwikkelen hoeft voor burgemeesters minder sterk dan voor andere griffiersprofielen; het samenwerken hoeven basisgriffiers volgens gemeentesecretarissen minder verder te ontwikkelen dan de anderen;
- Basis-plusgriffiers: zij moeten volgens burgemeesters samenwerken meer ontwikkelen dan de andere twee griffiersprofielen en beter moeten leren omgaan met stressvolle situaties;
- Strategisch adviseur: zij zouden volgens burgemeesters het herkennen van kansen en bedreigingen verder moeten ontwikkelen en initiatief moeten ontplooiën en de competentie leren en verder ontwikkelen versterken.

Vervolgens valt op dat er een overeenkomst is tussen de raadsleden, burgemeester en secretaris als het aankomt op de rol van de griffier in het goed laten functioneren van de raad, driehoek, lokale democratie en samenwerkingsverbanden (vraag 32). Het belang ligt in de ogen van de bevroagde raadsleden, burgemeesters en secretarissen vooral bij de eerste twee en in mindere mate bij de laatste twee. Tenslotte kan door griffiers met tevredenheid worden vastgesteld (vraag 33: 5,6) dat hun drie directe samenwerkingspartners vinden dat ze een goede relatie hebben met 'hun' griffier en dat ze het werk van de griffier waarderen.

Nu wij alle elementen van de vragenlijst en het model in kaart hebben gebracht is het tijd om het geheel te overzien; dat doen we in tabel 3.3. Vervolgens, in hoofdstuk 4, leggen we een relatie tussen onze bevindingen en de ontwikkelingen die in hoofdstuk 1 kenschetsen. Tevens doen we daar aanbevelingen voor een discussie over de verdere ontwikkeling van het ambt.

Tabel 3.3: Samenvatting bevindingen: profielen en invloedsfactoren

Profielen	Invloedsfactoren ¹		
	<i>Eigen opvattingen</i>	<i>Competenties</i> ²	<i>Context</i> ³
Basisgriffier	Belang van faciliterende activiteiten minder groot. <u>Taakopvatting</u> : - <u>Kernwaarden</u> : -	Minder competent in het overtuigen en enthousiasmeren van mensen. Significant competentier in flexibel handelen.	Anderen vinden aandacht besteden aan samenwerken, decentralisatie, goed stukken minder belangrijk dan de griffier.
Basis-plusgriffier	Belang: - <u>Taakopvatting</u> : positie raad belangrijker <u>Kernwaarden</u> : meer vernieuwingsgerichtheid	Leren en ontwikkelen is minder slecht ontwikkeld dan bij de andere twee profielen.	
Strategisch adviseur	Belang: raadsadviserende activiteiten belangrijker <u>Taakopvatting</u> : aandacht voor toekomst lokale democratie, functioneren raad en positie raad <u>Kernwaarden</u> : meer vernieuwingsgerichtheid	Meer competent in het overtuigen en enthousiasmeren van mensen.	Werkt in grotere gemeente en dus met meer raadsleden.

¹ Hier staan uitsluitend die invloedsfactoren vermeld die afwijken per profiel.

² Het verschil tussen de competenties die griffiers zichzelf toedichten en die significant verschillen tussen de profielen.

³ Omgevingsfactoren als geschatte opleidings- en inkomensniveau van inwoners en werkbeleving laten géén significante verschillen tussen de griffiersprofielen zien.

4. CONCLUSIES EN DISCUSSIE

In dit slothoofdstuk geven we eerst nogmaals de onderzoeksvragen en de aanpak van het onderzoek (paragraaf 4.1). Vervolgens trekken we conclusies (paragraaf 4.2). In paragraaf 4.3 leggen we een relatie tussen onze bevindingen en bestaande inzichten en ideeën uit de literatuur. En in paragraaf 4.4 plaatsen we onze bevindingen in het bredere perspectief van de politieke en bestuurlijke ontwikkelingen die we in hoofdstuk 1 bespraken. Daarmee beogen we een voorzet te geven voor een discussie over de ontwikkeling van het ambt.

4.1 Het onderzoek

Dit onderzoek beoogde twee onderzoeksvragen te beantwoorden:

- (1) *Hoe vullen Nederlandse raadsgriffiers anno 2016 hun rol in en welke verschillen bestaan er tussen raadsgriffiers?*
- (2) *Welke factoren zijn van invloed op de invulling van het ambt van raadsgriffier en hoe zouden we die invloed kunnen typeren?*

We hebben een conceptueel kader gemaakt aan de hand waarvan we kunnen analyseren of de rolinvulling door de griffiers samenhangt met (a) hun eigen opvattingen en kernwaarden, (b) hun competenties en (c) de context waarin zij werken. We hebben ook gekeken naar de mate waarin opvattingen van de griffiers zelf verschillen met functionarissen in hun omgeving, meer in het bijzonder de burgemeester, raadsleden en de gemeentesecretaris. Het materiaal voor dit onderzoek is verzameld met behulp van twee enquêtes: één vragenlijst voor alle raadsgriffiers en één vragenlijst voor burgemeesters, raadsleden (benaderd zijn de leden van de werkgeverscommissie) en gemeentesecretarissen. In paragraaf 4.2 vatten we de bevindingen samen.

4.2 Beantwoording onderzoeksvragen

Griffierstaken en griffiersprofielen

- A. Alle griffiers houden zich bezig met een breed scala aan activiteiten. Griffiers zijn veelzijdig; er zijn vrijwel geen activiteiten die maar door een deel van de griffiers gedaan worden. Dat betekent ook dat een griffier zijn tijd verdeelt over vele activiteiten; er zijn nauwelijks activiteiten waar meer dan 10% van de griffiers zich dagelijks mee bezig houdt.
- B. Sommige van die activiteiten blijken met elkaar samen te hangen ('wie x doet, doet ook vaak y en z'): er zijn taakvelden van activiteiten die met elkaar samenhangen. Uit het materiaal hebben we vier van dergelijke taakvelden kunnen destilleren:
- *Organiseren*. Hier gaat het om het organiseren van bijeenkomsten van de raad en commissies en het maken van notulen.

- *Faciliteren*. Activiteiten als het regelen van bijeenkomsten van de raad met andere partijen in het lokaal bestuur en de lokale maatschappij behoren tot dit taakveld, evenals het regelen van trainingen voor (nieuwe) raadsleden.
 - *Vertegenwoordigen*. Griffiers voeren namens de raad overleg met de burgemeester, de gemeentesecretaris en ook met andere ambtenaren.
 - *Adviseren van raadsleden*. Griffiers adviseren zowel over formele procedures als over inhoudelijke ontwikkelingen en (maatschappelijke en bestuurlijke) trends. Ook kunnen ze en advies geven over het aanpakken van spanningen in de raad.
- C. Als we kijken naar de frequentie van de activiteiten dan zien we dat griffiers zich in het algemeen veel bezighouden met interne aangelegenheden (en veel minder met zaken als het onderhouden of organiseren van contacten met burgers en anderen buiten het gemeentehuis). Dit zijn ook de activiteiten die zij als zeer belangrijk beschouwen. Ook zaken als het regie nemen door de raad bij de inrichting van intergemeentelijke samenwerkingsverbanden, en de participatie door en het geïnformeerd zijn van burgers, vinden zij belangrijk, maar daar besteden zij in de praktijk minder aandacht aan.
- D. Nadere analyse heeft geleid tot het onderscheiden van drie griffiersprofielen. Anders dan in eerder onderzoek komen uit ons materiaal geen scherpe inhoudelijke verschillen tussen griffiers tevoorschijn: alle griffiers bewegen zich op alle vier de taakvelden, maar wel in verschillende maten van intensiteit.
- E. We kunnen ook zeggen: alle griffiers zijn all-rounders, maar sommigen hebben een specialisme, of een voorkeur voor bepaalde activiteiten.⁸ De drie profielen die uit het onderzoeksmateriaal naar voren komen zijn:
- De *basisgriffier*. Deze griffiers (111 van de 239) doen wat we de kern van het griffiersambt noemen: het organiseren van bijeenkomsten van de raad en verslagleggen. De basisgriffier is weliswaar bezig met faciliteren, vertegenwoordigen en adviseren, maar hij doet dat niet in dezelfde mate als anderen. Uit het onderzoeksmateriaal blijkt, dat griffiers zonder medewerkers ('sologriffiers') veelal basisgriffiers zijn.
 - De *basis-plusgriffier*. Deze griffiers (70 van de 239) zijn uiteraard ook bezig met organiseren, maar zijn daarnaast actiever op de andere taakvelden, en vooral met faciliteren en adviseren.
 - De *strategisch adviseur*. Dit derde griffiersprofiel (58 van de 239) is het meest actief op alle vier de taakvelden. Hij doet duidelijk meer aan faciliteren en vertegenwoordigen, en vooral aan adviseren van raadsleden. Meer dan de basisgriffier en de basis-plusgriffier adviseert deze griffier over formele procedures en de inhoudelijke kwaliteit van vergaderstukken, en geeft hij raadsleden politiek- strategisch advies over het haalbaar maken van hun voorstellen.

Overige bevindingen

- F. De thema's waar griffiers zich momenteel vooral mee bezighouden zijn intergemeentelijke samenwerkingsverbanden, burger- en overheidsparticipatie, en het professionaliseren van raadsleden. Het is opvallend dat we deze thema's veel minder tegenkomen in de frequentie van activiteiten en het belang dat

⁸ We benadrukken – nogmaals – dat dit overigens niets zegt over de kwaliteit van het geleverde werk.

- griffiers daar aan toekennen. Het organiseren van bijeenkomsten over deze thema's, bijvoorbeeld, staat laag op het lijstje van 'zeer belangrijke' activiteiten.
- G. De taakopvatting van de griffiers (en die van functionarissen in hun omgeving) is duidelijk: zij willen er vooral voor zorgen dat de raad transparant handelt, volgens de formele, juridische kaders handelt en dat de ambtelijke organisatie rekening houdt met de rol en wensen van de raad. Hier zien we wel een verschil tussen de drie griffiersprofielen: strategische adviseurs vinden, meer dan hun collega's, dat zij een taak hebben op het terrein van de lokale democratie, het functioneren van de raad en de positie van de raad.
- H. Twee kernwaarden scoorden bij griffiers erg hoog:⁹ onafhankelijkheid en integriteit, op afstand gevolgd door dienstbaarheid, zorgvuldigheid en rechtmatigheid. De kernwaarde vernieuwingsgerichtheid scoort zeer laag; deze wordt wel significant belangrijker gevonden door griffiers uit de categorieën 'basis-plusgriffier' en 'strategisch adviseur'.
- I. De competenties waar griffiers over zeggen te beschikken, zijn vooral plannen, organiseren en voortgang bewaken, samenwerken en flexibel handelen. Ook het herkennen van kansen en bedreigingen scoort relatief hoog (de burgemeesters met een strategische adviseur vinden overigens wel dat hun griffier juist deze competentie moet versterken). Bij die laatste competentie past dat griffiers de raad attenderen op bestuurlijke en maatschappelijke trends (twee activiteiten die de griffiers zeer belangrijk vinden, maar die ze niet erg vaak ondernemen). De competenties die griffiers willen verbeteren, zijn vooral het kunnen overtuigen en enthousiasmeren van mensen en het leren en verder ontwikkelen (een 'meta-competentie').
- J. Ook hebben we gekeken naar factoren in de context van de griffiers, zoals geschat opleidingsniveau van de bevolking, steun in de raad voor de griffier en politieke spanningen. Geen van die factoren hangen samen met griffiersprofielen. We constateren dat alleen het griffiersprofiel strategische adviseur vaker voorkomt in gemeenten met grotere raden en met meer fracties dan de andere profielen. We hebben geprobeerd uit te maken welke van de twee sterker is, maar de regressieanalyse laat amper verschil zien. De kans is ook groot, dat er gemiddeld genomen in grote gemeenteraden (dus in grotere gemeenten) ook een groter aantal fracties is. Daarnaast is er een significant verschil qua salarisschaal (strategisch adviseurs zijn bijna een hele schaal hoger ingeschaald dan basisgriffiers) en omvang van de aanstelling (gemiddeld minder dan een uur per week verschil). Achtergrondfactoren als geslacht, leeftijd, opleidingsniveau, aantal jaren dat men al griffier is en zittingsduur in de huidige gemeente maken geen van alle een significant verschil qua griffiersprofiel.

4.3 Terugkoppeling naar de literatuur

Uit dit onderzoek vloeit een andere indeling van taken en taakvelden voort dan uit eerder onderzoek. De grootste overeenkomst met eerder onderzoek is de constatering dat er basistaken zijn die elke griffier verricht. Dan hebben wij het over de organisatorische activiteiten, het ondersteunen van de primaire processen

⁹ Daarmee is niet gezegd dat griffiers de andere kernwaarden niet belangrijk vinden: zij moesten in dit onderzoek enkele waarden rangschikken. 'Hoog' scoren betekent dus: in relatie tot andere waarden.

van de raad (vgl. BMC/VvG, 2007, p. 28). Ons empirische onderzoek bracht echter een nieuwe indeling voort: organisatie, faciliteren, vertegenwoordigen en adviseren van raadsleden. Deze taakvelden raken aan de clusters van activiteiten uit eerder onderzoek. Wat wij onder organiseren verstaan, werd eerder als logistiek of secretarieel benoemd (BMC/VvG, 2007; VvG, 2011). Hierbij moet worden opgemerkt dat eerder onderzoek de clustering in taakvelden niet baseerde op de resultaten van onderzoek met behulp van vragenlijsten en statische technieken. Dat is nu in dit onderzoek wel gedaan. Wij hebben verschillende activiteiten van griffiers in de vragenlijst opgenomen; vervolgens hebben wij in onze data-analyse geconstateerd dat sommige activiteiten met elkaar samenhangen, clusters vormen. Met andere woorden, de taakvelden die wij onderscheiden, komen voort uit de antwoorden op de vragenlijst.

Wij vonden vervolgens drie griffiersprofielen. Het verschil tussen de basisgriffier en de strategische adviseur is niet volkomen nieuw. Korsten et al. (2009) maakten in feite een onderscheid tussen griffiers die zich meer terughoudend (legalistisch) opstelden en griffiers die dat niet doen. In het onderzoek van BMC/VvG (2007, p. 83) werd zelfs al gesproken over de griffier die als strategisch adviseur van de raad zou opereren. Hiermee duiden zij voornamelijk op de ambitie om voorbij de louter procedurele opstelling, inhoudelijk advies te leveren. In tegenstelling tot Korsten et al. (2009) en Schaap en Mulder (2008) zijn wij, zoals gezegd, niet op profielen gestuit die zich inhoudelijk duidelijk van elkaar onderscheiden (vgl. ook Schouw & Tops, 1998; Tops & Zouridis, 2002). Het onderscheid tussen griffiers is in zekere zin gradueel. Dit valt ook te begrijpen: door zijn positie heeft de griffier nu eenmaal taken op alle vier de taakvelden. Het is niet gemakkelijk (en ook niet nodig) dat een griffier zich daaraan onttrekt. Elke griffier is in die zin een allrounder. Sommige griffiers kunnen en willen binnen het basispakket accenten aanbrengen en prioriteiten stellen. Zij krijgen daar – zo blijkt – ook de steun voor. De hoge waardering voor de samenwerking met andere functionarissen die wij vonden, is ook in eerder onderzoek te vinden (Verhoeff & Wever 2007; Riezebos & Verhoeff 2011).

4.4 Griffiers en politieke en bestuurlijke ontwikkelingen

Sinds de creatie van de griffiersfunctie zijn er politieke en bestuurlijke ontwikkelingen geweest die gevolgen kunnen hebben voor het griffiersambt en voor het functioneren van de griffiers. We bespraken een viertal ontwikkelingen: de schaalvergroting van het lokaal bestuur, het zwakker worden van de territoriale basis voor het lokale bestuur, veranderingen in de lokale democratie en vooral wensen ten aanzien daarvan en de uitbreiding van het gemeentelijke takenpakket en daarmee een verandering van het karakter van het lokaal bestuur.

In deze paragraaf zullen we nader analyseren, in hoeverre griffiers bij de invulling van hun ambt rekening houden met die ontwikkelingen. De ruimte om het ambt zelf invulling te geven, is immers groot. De wetgever laat raad en griffier veel vrijheid. En we kunnen constateren dat de griffier en de sleutelfiguren uit zijn omgeving grotendeels op één lijn zitten voor wat betreft de te ondernemen activiteiten en de competenties die nodig zijn. Ook achtergrondvariabelen als het karakter van de

gemeente en de kenmerken van de griffier zelf zijn niet significant verschillend bij de keuze die een griffier kan maken voor zijn profiel. Alleen het aantal raadsleden en –fracties is van invloed.

Onze vragenlijsten zijn weliswaar niet opgezet om te toetsen in hoeverre griffiers zich rekenschap geven van de vier ontwikkelingen – zij vormen immers niet de kernvraag van het onderzoek – maar het verzamelde materiaal geeft wel mogelijkheden om daarop in te gaan. We gebruiken daarvoor vragen uit de vragenlijst voor griffiers. Sommige vragen kunnen betrekking hebben op verschillende ontwikkelingen; daarom clusteren we de vier ontwikkelingen tot twee: regionalisering en vermaatschappelijking van het lokaal bestuur.

Regionalisering

Onder deze noemer plaatsen wij twee ontwikkelingen, namelijk de schaalvergroting van het lokaal bestuur en het zwakker worden van de territoriale basis voor het lokale bestuur. Om te beoordelen in hoeverre griffiers bezig zijn met deze ontwikkelingen, kijken we naar de volgende vragen en de antwoorden daarop:

Tabel 4.1 Griffiers en regionalisering

Vraag		Antwoorden
1.7 / 2.7	Ik attendeer de raad op bestuurlijke trends in de lokale en bovenlokale omgeving.	Frequentie: 57% doet dit hooguit enkele keren per jaar. Belang: 66% beschouwt dit als een zeer belangrijke activiteit
1.18 / 2.18	Ik organiseer bijeenkomsten tussen mijn raadsleden en raadsleden van buurgemeenten.	Frequentie: 25% doet dit nooit, 67% enkele keren per jaar. Belang: 33% vindt dit een zeer belangrijke activiteit.
3	Intergemeentelijke samenwerkingsverbanden ('momenteel bezig met ..')	Maar liefst 82% is momenteel met dit thema bezig.
4.7	(als taak zien dat de raad) de regie neemt in de inrichting van intergemeentelijke samenwerkingsverbanden	27% ziet dit 'in sterke mate' als taak voor de griffier, 54% 'enigszins'.
4.8	(als taak zien dat de raad) actief toezicht houdt op intergemeentelijke samenwerkingsverbanden.	42% ziet dit 'in sterke mate' als taak voor de griffier, 45% enigszins.

Bovenstaande gegevens moeten we uiteraard met enige voorzichtigheid interpreteren, immers: ze zijn niet verzameld met het doel zicht te krijgen op de mate waarin griffiers zich rekenschap geven van de regionalisering van het lokale bestuur. Daarvoor zouden aanvullende vragen en antwoordcategorieën zinvol zijn. Maar de gegevens geven wel enig houvast, zeker als we ervan uitgaan dat alle gemeenten, en dus ook alle gemeenteraden, te maken hebben met regionalisering. Dan is het niet verwonderlijk, dat een overgroot deel van de griffiers (82%) zich momenteel bezighoudt met het thema intergemeentelijke samenwerkingsverbanden (maar: 18% dus niet).

Het valt dan echter ook op, dat slechts 66% van de griffiers het van groot belang vindt zijn raad te attenderen op bestuurlijke trends in de lokale en bovenlokale

samenleving, dat slechts een derde van de griffier het organiseren van bijeenkomsten van raadsleden met raadsleden van buurgemeenten een belangrijke taak vindt, en dat weinigen de raad de regie willen laten nemen in de inrichting van intergemeentelijke samenwerkingsverbanden; dat de raad actief toezicht houdt op dergelijke verbanden is al genoeg, zo zouden we kunnen concluderen. Dat laatste past uiteraard bij het karakter van samenwerkingsverbanden die betrekking hebben op uitvoering en bedrijfsvoering.

Maar regionalisering en de rol van de raad daarin lijkt geen thema te zijn dat bovenaan de agenda van griffiers staat. Tegelijkertijd worstelen vele raden hier wel mee. Het lijkt ons zinvol daar in het vervolg op dit onderzoek aandacht aan te besteden: *wat betekent intergemeentelijke samenwerking (in allerlei vormen en maten) voor de raad(sleden), wat betekent het, dat tal van vraagstukken aangepakt moeten worden op een andere schaal dan die van de gemeente? En welke rol kunnen griffiers spelen in het bewustmaken van raadsleden van deze ontwikkelingen en het zoeken van een antwoord daarop?*

Vermaatschappelijking van het lokale bestuur

Onder 'vermaatschappelijking van het lokale bestuur' vatten we zowel het veranderen van de lokale democratie (zoals de roep om burgerparticipatie, het idee van overheidsparticipatie, directe democratie) als het feit dat gemeenten meer taken hebben gekregen en dat het karakter van het lokaal bestuur langzamerhand aan het veranderen is.

Een groot aantal vragen en stellingen uit onze enquête heeft betrekking op deze ontwikkelingen.

Tabel 4.2 Griffiers en vermaatschappelijking

Vraag		Antwoorden
1.8 / 2.8	Ik attendeer de raad op maatschappelijke trends die ik van belang acht voor het raadswerk.	Frequentie: 56% doet dit enkele keren per jaar. Belang: 54% vindt dit een zeer belangrijke activiteit.
1.15 / 2.15	Ik overleg met externe partijen zoals maatschappelijke organisaties namens de raad.	Frequentie: 18% doet dit maandelijks of wekelijks, 54% enkele keren per jaar, 18% nooit. Belang: 20% ziet dergelijke overleg voeren als een zeer belangrijke activiteit van de griffier.
1.19 / 2.19	Ik organiseer bijeenkomsten tussen raadsleden en externen zoals maatschappelijke organisaties.	Frequentie: 10% doet dit maandelijks, 70% enkele keren per jaar, 19% nooit. Belang: 34% vindt dit een zeer belangrijke activiteit voor de griffier.
1.20 / 2.20	Ik organiseer bijeenkomsten voor inwoners over het functioneren van de lokale democratie.	Frequentie: 3% doet dit maandelijks, 33% enkele keren per jaar, 64% nooit. Belang: voor 18% is dit een zeer belangrijke activiteit voor de griffier.
1.23 / 2.23	Ik maak gebruik van sociale media zoals facebook en twitter in mijn griffierswerk.	Frequentie: 41% doet dit dagelijks, wekelijks of maandelijks, 45% nooit. Belang: 12% vindt het een zeer belangrijke activiteit.

Griffier in de Gemeente Geschetst

3	Maatschappelijke participatie, burgerparticipatie en overheidsparticipatie ('momenteel bezig met ..')	69% van de griffiers is momenteel met dit thema bezig.
3	De drie decentralisaties ('momenteel bezig met ..')	Met dit thema is momenteel 42% van de griffiers bezig.
4.4	(als taak zien dat de raad) met lokale partijen het gesprek aangaat over maatschappelijke ontwikkelingen.	Voor 64% van de griffiers is dit enigszins of in sterke mate een taak.
4.5	(als taak zien dat de raad) de regie neemt in de inrichting van de nieuwe gedecentraliseerde taken.	Hier ziet 68% van de griffiers voor zichzelf enigszins of in sterke mate een taak.
4.6	(als taak zien dat de raad) actief toezicht houdt op de uitvoering van de nieuwe gedecentraliseerde taken.	79% van de griffiers wil hiervoor zorgen, enigszins of in sterke mate.
4.9	(als taak zien dat de raad) een visie ontwikkelt op nieuwe bestuurlijke trends zoals 'overheidsparticipatie'.	Dit ziet 77% van de griffiers als enigszins of in sterke mate taak.
4.15	(als taak zien dat) burgers zich geïnformeerd voelen over de lokale democratie.	86% van de griffiers wil er enigszins of in sterke mate voor zorgen dat dit het geval is.
4.16	(als taak zien dat) burgers participeren in de gemeentelijke democratie.	En hier ziet 77% van de griffiers enigszins of in sterke mate een taak voor zichzelf weggelegd.

Ook hier willen we voorzichtig zijn met het interpreteren van de gegevens. Hier hanteren we desalniettemin als uitgangspunt dat de ontwikkelingen gaande zijn, en dat dus alle raden daarmee geconfronteerd worden. Dan is het toch wel opvallend te noemen, dat 'maar' 69% van de griffiers bezig is met het thema 'participatie' en (nog maar) 42% met het thema decentralisatie. Tevens signaleren we, dat zeer veel griffiers voor zichzelf een taak zien weggelegd op vraagstukken als maatschappelijke en burgerparticipatie, een actieve rol van de raad bij de decentralisaties, en het informeren van burgers, maar dat dat veel minder terug te vinden is in de concrete activiteiten. We doelen dan onder andere op faciliterende activiteiten als het organiseren van bijeenkomsten voor de raad met externen en met burgers (een kleine minderheid hecht hier zeer veel waarde aan).

Het komt ons voor, dat hier een slag te maken is, of dat er ten minste goed over doorgesproken moet worden. Immers, zoals de Rob (2016, p. 7) stelt: "Het kost gemeenteraadsleden steeds meer tijd en moeite om een betekenisvolle rol te kunnen spelen in gemeentelijke besluitvormingsprocessen. Niet alleen omdat gemeenten voor meer taken verantwoordelijk zijn geworden, maar ook omdat gemeentelijk beleid vaker samen met inwoners, instellingen en bedrijven wordt ontwikkeld of in regionale samenwerkingsverbanden tot stand komt." *Zouden griffiers – mits zij daar de ruimte voor krijgen - een belangrijke rol kunnen spelen in het op gang brengen van een gesprek in de raden hierover, en in het aandragen van oplossingen hiervoor?*

4.5 Afsluiting: de blik op de toekomst

De griffiersfunctie is een inmiddels een instituut geworden. De tevredenheid van de functionarissen die veel met de griffier te maken hebben, was en is groot. Griffiers zelf hebben op verschillende manieren invulling aan hun ambt gegeven. Wij hebben – op basis van statistische analyse – drie griffiersprofielen onderscheiden: de basisgriffier, de basis-plusgriffier en de strategisch adviseur. Daarbij is van belang op te merken, dat alle griffiers all-rounders zijn: alle griffiers ontplooiën activiteiten op de vier taakvelden die uit dit onderzoek gebleken zijn (organiseren, faciliteren, vertegenwoordigen en raadsleden adviseren).

Wat eveneens een belangrijke conclusie uit dit onderzoek is, is dat er volop ruimte is voor het kiezen van een griffiersprofiel, voor gemeenten en griffiers zelf. Dit onderzoek heeft laten zien, dat er weinig van de hier onderzochte factoren zijn die met de keuze voor een profiel samenhangen; we zien alleen de strategisch adviseursprofiel meer voorkomen in grotere raden en raden met meer fracties en bij griffiers die een wat grotere aanstelling en een hogere inschaling hebben.

Het is dus aan gemeenteraden om te bepalen wat voor soort griffier(sprofiel) zij willen en aan griffiers om te bepalen hoe zij dat zelf willen en doen. Raden en griffiers kunnen zich vragen stellen over zaken als: invulling van de griffiersrol, aansluiting daarvan op de rol die de raad zelf wil spelen en het soort gemeenteraad. Heeft de gemeenten een basisgriffier, een basis-plusgriffier of een strategisch adviseur nodig? Meer specifiek zijn er ook andere vragen te stellen, zowel door de raad als de griffier: Welke opvattingen heeft de griffier over het werk? Welke competenties heeft de griffier goed ontwikkeld en welke minder?

De griffier kan, zoals we in hoofdstuk 2 al stelden, worden gezien als een intermediair (ook wel 'boundary spanner', Steadman, 1992), iemand die tussen systemen medieert en grenzen overbrugt. De griffiersfunctie is bij uitstek een functie die zich in en grensgebied bevindt: tussen het politieke en het bestuurlijke (alleen al door het begeleiden van de stukkenstroom). Een aantal griffiers zoekt in zijn activiteiten voor de raad meer grensgebieden op: tussen het lokale en het bovenlokale, en tussen het politieke en het maatschappelijke (zowel organisaties als burgers).

Dit onderzoek heeft niet ten doel concrete aanbevelingen te doen voor het veranderen van het griffiersambt, in welke richting dan ook. Het heeft een rijk beeld opgeleverd van het functioneren van griffiers anno 2016.

Toch gaan we, mede op verzoek van de begeleidingscommissie van dit onderzoek een stap verder: een doen een voorzet voor het doorontwikkelen van het griffiersambt. Wij zien - ruwweg - een drietal ontwikkelmogelijkheden, waarbij ook meerdere ontwikkelingen tegelijkertijd mogelijk zijn:

- A. Verbeteren van de organisatorische en faciliterende kant van het ambt. Veel raadsleden ervaren een hoge werkdruk en een te grote tijdsbelasting, blijkt uit het belevingsonderzoek onder decentrale volksvertegenwoordigers (Van Wijnen & Hulsen, 2015). En hoewel de griffiers over het algemeen ervan overtuigd zijn dat ze het organiseren en plannen goed in de vingers hebben, lijken de twee

grootste problemen van het gemiddeld raadslid, teveel vergaderen en teveel papier, ook door de komst van de griffier in 2002 nog niet zijn verholpen (Van Ostaaijen, 2016). Het lijkt echter dat raadsleden dit probleem nauwelijks bij de griffie(r) leggen. Dat blijkt ook enigszins uit de tevredenheidsscores die in dit onderzoek naar voren kwamen. Tevredenheid van raadsleden over de ondersteuning door de griffie treffen we ook aan in het Belevingsonderzoek (Van Wijnen en Van Hulsen, 2015, p. 68). De Raad voor het openbaar bestuur concludeerde onlangs desalniettemin: "De griffie kan raadsleden praktisch werk uit handen nemen, wat raadsleden in staat stelt hun tijd aan andere zaken te besteden" (Rob, 2016, p. 26). Hij voegt daar enkele concrete suggesties aan toe. Ook raadsleden zelf lijken te verwachten dat de griffie de werkdruk die raadsleden ervaren kan verminderen (Van Wijnen en Van Hulsen, 2015, p. 76).

Zou hier voor de griffiers een uitdaging liggen?

- B. Verbinder van raad, regio en maatschappij. Hiervoor hebben we gezien, dat de regionalisering weliswaar niet aan de griffiers voorbij gaat, maar dat er beslist ook ruimte is voor meer aandacht en activiteit op dat vlak. De griffier kan hier een belangrijke intermediair zijn, zonder dat hij in politiek vaarwater terecht hoeft te komen. Steeds meer beslissingen worden – feitelijk – genomen in beleidsnetwerken van bestuurders van diverse gemeenten en/of maatschappelijke organisaties en bedrijven. Het hoofdschap van de raad is in het geding, zeker als de raad zich daar niet van bewust is.

Zou ook daar een rol van de griffier weggelegd zijn?

- C. Vernieuwer van de lokale democratie. De gemeenteraad is de verpersoonlijking van de traditionele representatieve democratie. Hij is daardoor ook het orgaan bij uitstek dat geraakt wordt door de roep om andere, aanvullende vormen van betrokkenheid en democratie. De griffiersfunctie komt voort uit een eerdere poging de kwaliteit van de lokale democratie te verbeteren. Die lokale democratie staat nu – meer nog dan voorheen – fundamenteel onder druk en dat raakt de gemeenteraad als in potentie verbindende factor tussen de samenleving en het dagelijks bestuur (Van Ostaaijen, 2016; De Graaf e.a., 2016). De griffier is zeer nauw betrokken bij de lokale democratie, maar is geen politieke functionaris. Hij kan dus ook namens de raad opereren, zonder partijpolitiek gezicht te hebben.

Is dat geen goede uitgangspositie om de raad bij te staan aan het zich aanpassen aan de nieuwe werkelijkheid? Een werkelijkheid waarin de raad minder dan voorheen de verpersoonlijking van de lokale democratie is, maar zich wel zou kunnen ontwikkelen tot de kwaliteitsbewaker ervan? En zou de griffier niet voorop kunnen lopen (Van Dam, 2015b)?

Het griffierschap kan dus op verschillende manieren worden doorontwikkeld; de drie ontwikkelmogelijkheden sluiten elkaar daarbij niet uit. In onze voorzet voor een doorontwikkeling zien wij meer mogelijkheden voor de griffier dan de Raad voor het openbaar bestuur (2016). De Rob noemt de griffier alleen als het gaat om het verbeteren van de organisatorische ondersteuning van de gemeenteraad (onze eerste ontwikkelingsmogelijkheid). Maar waarom zou de griffier niet meer kunnen doen? Waarom zou de griffier de raad niet kunnen helpen om te gaan met de grote uitdagingen als regionalisering en verandering van de lokale democratie? Ongetwijfeld is het voor een individuele griffier van groot belang daarbij een goede

Griffier in de Gemeente Geschetst

relatie te hebben met de werkgeverscommissie – als aanspreekpunt namens de raad. En uiteraard is de griffier in zijn werk niet alleen dienend aan de raad, maar ook afhankelijk van de steun van de raad zelf.

Geraadpleegde literatuur

Begeleidingscommissie Vernieuwingsimpuls Dualisme en lokale democratie (2006). *Verder met besturen; Slotpublicatie Begeleidingscommissie*. Den Haag: Sdu Uitgevers.

BMC/Vereniging van Griffiers (2007). *Op weg naar de griffier van de toekomst*. Barneveld: BDU Grafisch Bedrijf.

Boogaard, G. & Michels, A. (2016). *G1000: Ervaringen met burgertoppen*. Den Haag: Boom.

Dam, M. van (2015a). *Toelichting op verzoek om onderzoeksvoorstel rolinvulling raadsgriffiers*. Den Haag: Vereniging van Griffiers.

Dam, M. van (2015b, 25 september). 'Soms is vallen beter.' *Binnenlands Bestuur*, 39, 45.

Derksen, J. W. (1992). *De gemeente als gemeenschap: Naar een nieuw lokaal bestuur*. Den Haag: Vuga.

Derksen, W. & Schaap, L. (2010). *Lokaal Bestuur*, Dordrecht: Convoy Uitgevers BV.

Democratic Challenge (2015). *Democratic Challenge*. Den Haag.

Graaf, L. de, Schaap, L., & Theuns, M. (2016). *Raadswerk is Maatwerk. Hoe kun je als raad(slid) meer kleur geven aan de lokale democratie?* Den Haag: Raadslid.Nu.

Hendriks, F., & Drosterij, G. (red.) (2012). *De zucht naar goed bestuur in de stad: lessen uit een weerbarstige werkelijkheid*. Den Haag: Boom/Lemma.

Heus, D. de (2012). *De sologriffier*. Den Haag: Vereniging van Griffiers.

Karsten, N., Schaap, L., Hendriks, F., van Zuydam, S., & Leenknecht, G. (2014). *Majesteitelijk en magistratelijk: De Nederlandse burgemeester en de staat van het ambt*. Tilburg: Tilburg University.

Korsten, A.F.A. (red.) (2009). *In politiek vaarwater: verkenning van dilemma's in de praktijk van raadsgriffiers*. Heerlen: Open Universiteit.

Maechler, M., Rousseeuw, P., Struyf, A., Hubert, M., & Hornik, K. (2012). Cluster: cluster analysis basics and extensions. *R package version*, 1(2), 56.

Ostaijen, J.J.C. van (2016). *Hard naar het college, zacht naar de samenleving. Op zoek naar een nieuwe verbindende rol van de gemeenteraad*. Den Haag: Raadslid.Nu.

Ostaaijen, J.J.C. van (2014). *Bevlogen en begrensd. Een analyse van de gemeenteraadsverkiezingen 2014*, Den Haag: Ministerie van Binnenlandse Zaken en Koninkrijksrelaties.

Pohlert, T. (2014). The pairwise multiple comparison of mean ranks package (PMCMR). *R package*.

Riezebos, K. & Verhoeff, C.C. (2011). *Burgemeester en griffier, een vitale relatie*. Amersfoort: NGB/VvG/BMC.

Rob (raad voor het openbaar bestuur) (2016). *15,9 uur: De verbindende rol van het raadslid in een vitale democratie*. Rob: Den Haag.

Schaap, L. (2015). *Lokaal Bestuur*, Dordrecht: Convoy Uitgevers BV (te verschijnen).

Schaap, L., & Mulder, L. (2008). Kinderen van de dualisering: Over griffies en rekenkamers. *Congresuitgave 'Staat van de dualisering*, 27-43.

Schouw, A.G. (1996). *Bestuursstijlen van wethouders*, 's-Gravenhage: VNG-Uitgeverij.

Schouw, A.G. & Tops, P.W. (1998). *Stijlen van besturen*, Amsterdam/Antwerpen: Atlas.

Steadman, H.J., (1992). Boundary spanners: a key component for the effective interactions of the justice and mental health systems. *Law and human behavior*, 16, 75-87.

Tordoir, P., (2013). Geografische logica voor overheidsorganisatie. *Daily urban systems* als bestuurlijk perspectief, in: *Bestuurskunde*, 3, 32-41.

Tops, P.W. & Zouridis, S. (2002). *De binnenkant van politiek*, Amsterdam/Antwerpen: Atlas.

Verhoeff, C.C. & Wever, R. (2007). *Sterke koppels, sterk bestuur, verslag van een onderzoek naar de relatie tussen griffier en secretaris*. Amersfoort: BMC.

VvG - Vereniging van Griffiers (2011). *De griffier gewaardeerd: Een klantenonderzoek onder staten- en gemeenteraadsleden*. Den Haag: Vereniging van Griffiers.

VNG Denktank (2013). *Van eerste overheid naar eerst de burger. Over maatschappelijke initiatieven die de lokale overheid uitdagen*. Den Haag: VNG.

Wijdeven, T. van de (2012). *Doe-democratie*. Delft: Eburon.

Wijnen, P. van, & Hulsen, M. (2015). *Het aanzien van het politieke ambt: Een belevingsonderzoek onder decentrale volksvertegenwoordigers*. Horst: Overheid in Nederland.

Williams, P., (2002). The competent boundary spanner. *Public Administration*, 80, 103–124.

Bijlage 1: Methoden en technieken

B1.1 Ontwikkeling van vragenlijsten

Om de onderzoeksvragen te beantwoorden hebben wij gebruik gemaakt van twee vragenlijsten. De eerste vragenlijst was bestemd voor de griffiers (bijlage 2a). De tweede vragenlijst was bestemd voor raadsleden lid van werkgeverscommissies, burgemeesters en gemeentesecretarissen (bijlage 2b). Beide vragenlijsten zijn in november 2015 ontwikkeld op basis van het conceptueel model, de bestaande literatuur, en informatie vergaard uit gesprekken gevoerd met experts uit het lokale bestuur. In december 2015 zijn beide vragenlijsten vervolgens voorgelegd aan twee griffiers, twee raadsleden, en een gemeentesecretaris. Op basis van hun feedback zijn de vragenlijsten uitgewerkt en aangescherpt. De vragenlijsten zijn ten slotte geprogrammeerd in het online vragenlijstprogramma Qualtrics en een laatste maal kritisch bestudeerd door enkele collega-onderzoekers.

B1.2 Afname van de vragenlijsten

De uitnodiging voor het onderzoek is op maandag 18 januari 2016 per e-mail verstuurd naar de griffiers door de Vereniging van Griffiers. In totaal werden 391 griffiers door de Vereniging van Griffiers aangeschreven, waarvan bijna alle griffiers overigens ook lid is (378). De e-mail bevatte een persoonlijke inlogcode nodig om de vragenlijst te kunnen starten. Op maandag 1 februari is een reminder verzonden. De vragenlijsten zijn gesloten op zondag 28 februari.

In de e-mail werden de griffiers verzocht om de uitnodiging voor het onderzoek ook door te sturen naar zowel de leden van hun werkgeverscommissie als ook de burgemeester en gemeentesecretaris in hun gemeente. Omdat deze personen met dezelfde inlogcode als de griffiers dienden in te loggen was het voor ons mogelijk om respondenten van een specifieke gemeente aan elkaar te koppelen zonder hun privacy te schenden.

Bij sluiting van het onderzoek hadden 239 griffiers de vragenlijst ingevuld (60%), alsmede 241 leden van werkgeverscommissies in 184 gemeenten (47%), 60 burgemeesters (15%), en 86 gemeentesecretarissen (22%). In 127 gemeenten vulden zowel de griffier als een of meerdere leden van de werkgeverscommissie de vragenlijst in; in 57 gemeenten vulde naast de griffier ook de burgemeester de vragenlijst in; en in 75 gemeenten vulde naast de griffier ook de gemeentesecretaris de vragenlijst in.

B1.3 Ontwikkeling van de typologie van griffiersprofielen

B1.3.1 Strategie

Onze typologie van griffiersstijlen is gebaseerd op de rapportage van de frequentie van de vervulde activiteiten door de griffiers (zie vraag 1 in de vragenlijst, bijlage 2a). Allereerst onderzochten wij met behulp van exploratieve factoranalyse of het mogelijk was om specifieke activiteiten te clusteren in bredere taakvelden. Gebruikmakend van deze taakvelden konden wij ervoor zorgen dat onze typologie het handelen van griffiers op hoofdlijnen beschrijft in plaats van een opsomming te zijn van een veelvoud van concrete activiteiten. Vervolgens onderzochten wij in hoeverre het mogelijk was om een steekhoudend onderscheid te maken tussen griffiers op basis van de mate waarin zij actief zijn in de verschillende taakvelden. De analyses werden uitgevoerd in het statistische pakket *R* (*R* core team, 2016). Specifiek werd de plugin *Psych* gebruikt om de exploratieve factoranalyse uit te voeren. Om te onderzoeken of de griffiers in te delen zijn in verschillende groepen werd gebruik gemaakt van de plugin *Cluster* (Maechler en anderen, 2016).

B1.3.2 Exploratieve factoranalyse

Bewust maakten wij in de vragenlijst gebruik van objectieve antwoordcategorieën ('nooit' 'enkele keren per jaar' 'maandelijks', 'wekelijks', 'vrijwel dagelijks') om het handelen van de in kaart te brengen. Het voordeel van dergelijke objectieve antwoordcategorieën is namelijk dat respondenten de antwoordopties op dezelfde wijze interpreteren. Het nadeel is echter dat de 'afstand' tussen de verschillende antwoordopties ongelijk zijn. Gebruik van Pearson correlaties levert in deze situatie een onderschatting van de samenhang in antwoordpatronen. Wij voerden daarom de exploratieve factoranalyse uit op basis van polychorische correlaties in plaats van de gebruikelijke Pearson correlaties.

De scree plot (zie Figuur 1) geconstrueerd op basis van de ongeroteerde factoroplossing geeft bewijs voor het bestaan van vier taakvelden in het handelen van de griffiers. De plot toont namelijk vier factoren die duidelijk liggen boven de diagonaal die te trekken is door de overige mogelijke factoren.

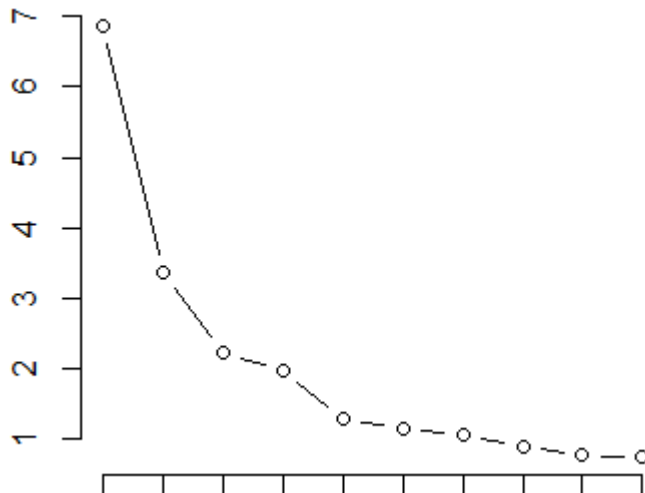

Figuur B1.1 Scree plot op basis van de ongeroteerde factoranalyse

Wij voerden zowel een geroteerde factoranalyse uit waarbij wij het niet toestonden dat de vier factoren onderling correleerden als ook een factoranalyse waarbij juist wel toestonden dat de factoren onderling correleerden. Aangezien alleen de factoroplossing met gecorreleerde factoren een eenvoudige structuur opleverde, kozen wij voor de gecorreleerde factoroplossing.

Tabel B1.1 op de volgende pagina toont de ladingen van de geroteerde factoroplossing met de vier gecorreleerde factoren. De ladingen zijn te beschouwen als een maat voor samenhang tussen het antwoordpatroon op een specifieke vraag en de betreffende factor. Irrelevante, kleine ladingen zijn weggelaten uit de tabel. De vijf activiteiten aangemerkt met een asterisk (*) laadden op geen van de vier taakvelden. Op basis van de concrete activiteiten behorend bij de verschillende factoren kozen wij voor de volgende labels voor de vier taakvelden: 1) adviseren raadsleden; 2) faciliteren; 3) vertegenwoordigen; en 4) organiseren.

Tabel B1.1. De vier taakvelden met hun onderliggende activiteiten

Activiteit	Taakveld			
	1	2	3	4
Ik adviseer raadsleden over formele procedures en beslissingstermijnen.	0,30			
Ik adviseer raadsleden over de inhoudelijke kwaliteit van vergaderstukken.	0,47			
Ik verschaf raadsleden politiek-strategisch advies.	0,54			
Ik attendeer de raad op bestuurlijke trends.	0,84			
Ik attendeer de raad op maatschappelijke trends.	0,87			
Ik bemiddel bij spanningen tussen raadsleden.	0,38			
Ik doe voorstellen aan de raad om werkprocessen te verbeteren.	0,27			
Ik vat ambtelijke stukken samen in korte beleidsnotities voor raadsleden.		0,48		
Ik overleg met externe partijen namens de raad.		0,62		
Ik organiseer trainingen voor nieuwe raadsleden.		0,32		
Ik organiseer bijeenkomsten over specifieke thema's.		0,51		
Ik organiseer bijeenkomsten met raadsleden van buurgemeenten.		0,40		
Ik organiseer bijeenkomsten met maatschappelijke partijen.		0,71		
Ik organiseer bijeenkomsten voor inwoners over de lokale democratie.		0,52		
Ik adviseer beleidsambtenaren over de inhoudelijke kwaliteit van hun stukken.			0,26	
Ik adviseer de burgemeester over zaken die de gemeenteraad betreffen			0,70	
Ik adviseer de gemeentesecretaris over zaken die de gemeenteraad betreffen.			0,71	
Ik regel zelf de organisatie van raads- en commissievergaderingen.				0,63
Ik maak de notulen/besluitenlijsten van raads- en commissievergaderingen.				0,77
Ik breng het thema integriteit onder de aandacht van raadsleden.*				
Ik volg trainingen om mijn vakkennis en competenties verder te ontwikkelen.*				
Ik neem deel aan intervisiebijeenkomsten om mijn functioneren verder te ontwikkelen.*				
Ik maak gebruik van sociale media zoals facebook en twitter in mijn griffierswerk.*				
Ik overleg met mijn griffiemedewerkers.*				

Noot: taakveld: 1 = adviseren raadsleden; 2 = faciliteren; 3 = vertegenwoordigen; en 4 = organiseren.

De correlatie tussen de taakvelden advisering raadsleden en faciliteren is behoorlijk hoog (0,49), evenals de correlatie tussen de pakketten adviseren raadsleden en faciliteren (0,45). De correlatie tussen de pakketten faciliteren en vertegenwoordigen is minder sterk, maar nog steeds aanzienlijk (0,24), terwijl de correlatie tussen het taakveld organiseren en alle andere pakketten nihil is (0,00). Inhoudelijk betekent dit dat wanneer een griffier actiever is in het taakveld adviseren, de kans groot is dat hij ook actiever is in het pakket faciliteren en vertegenwoordigen. Daarentegen zegt de mate waarin een griffier actief is in het pakket organiseren niets over hoe vaak hij raadsleden adviseert, faciliteert, of vertegenwoordigt.

B1.3.3 Clusteranalyse

De typologie van griffiers is gebaseerd op hun handelen in de vier taakvelden adviseren van raadsleden, faciliteren, vertegenwoordigen, en organiseren. Om inhoudelijke redenen zijn

de vijf activiteiten die niet laadden op een van deze vier taakvelden buiten beschouwing gelaten.

Om tot de typologie van griffiers te komen berekenden wij eerst de afstand van alle griffiers ten opzichte van elkaar op basis van hun somscores op de vier taakvelden. Wij kozen hierbij voor de gower-afstandsmaat vanwege de ongelijke 'afstanden' tussen de antwoordcategorieën op de onderliggende activiteitenvragen ('nooit' 'enkele keren per jaar' 'maandelijks', 'wekelijks', 'vrijwel dagelijks').

Vervolgens hebben wij in een iteratief proces gebruikmakend van het Partitioning Around Medoids (PAM) algoritme onderzocht in hoeverre het mogelijk was om griffiers in te delen in steekhoudende profielen op basis van hun handelen in de verschillende taakvelden. Wij kozen voor het robuustere PAM algoritme in plaats van het gebruikelijke k-means algoritme omdat eerdere ervaringen aantoonde dat dit laatste algoritme vaak niet leidt tot stabiele clusteroplossingen.

Aanvankelijk probeerden wij een stabiele clusteroplossing te vinden op basis van het handelen van de griffiers in alle vier de taakvelden. Echter de verschillen tussen griffiers in de taakvelden faciliteren, vertegenwoordigen, en organiseren bleken te klein om een steekhoudend onderscheid te maken tussen griffiers.

Een clusteranalyse gebaseerd op alleen de somscores op het taakveld adviseren van raadsleden leidde echter wel tot een stabiele oplossing van drie clusters. Zie hiervoor de relatieve lengte van de drie verticale lijnen in de dendrogram (Figuur B1.2 op de volgende pagina) en de relatief hoge C waarden in de silhouette plot (Figuur B1.3 op de volgende pagina).

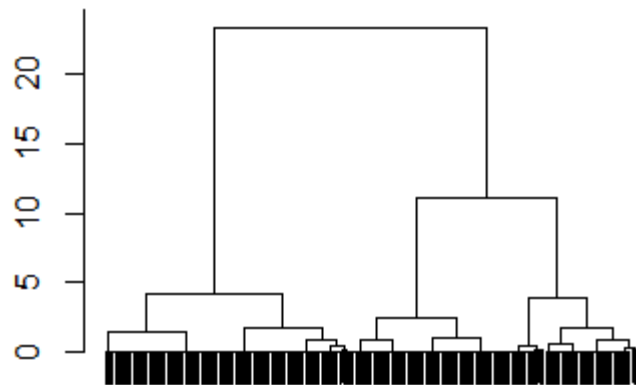

Figuur B1.2 Dendrogram op basis van de somscores op het taakveld adviseren.

Eventueel is het mogelijk dat het mogelijk om de griffiers op te delen in twee groepen op basis van de antwoorden in het taakveld adviseren van raadsleden. Echter, omdat de gemiddelde scores op de taakvelden faciliteren en vertegenwoordigen statistisch significant bleken te verschillen tussen de basisgriffier enerzijds en de beide andere profielen anderzijds is besloten bij de driedeling te blijven. In tabel B1.2 staan de gemiddelde scores van de drie griffiersprofielen in de vier taakvelden.

Griffier in de Gemeente Geschetst

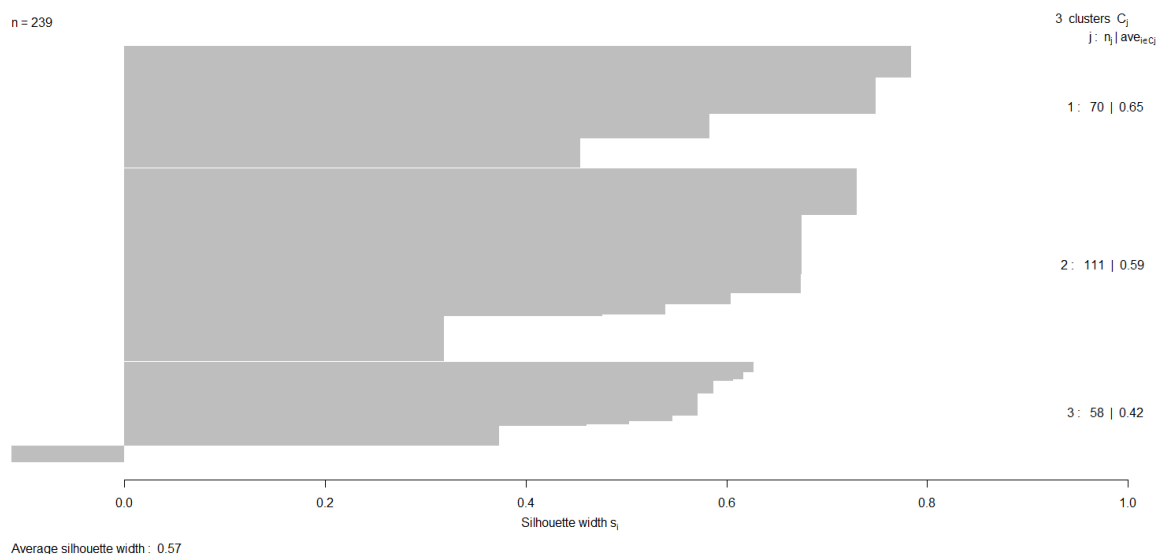

Figuur B1.3. Silhouetteplot op basis van de somscores op het taakveld adviseren

Tabel B1.2. Gemiddelde scores van de griffiers op de taakvelden

Griffiersprofiel	Aantal respondenten	Taakveld			
		Adviseren	Faciliteren	Vertegenwoordigen	Organiseren
1	111	7,4	4,7	5,7	2,8
2	70	11,4	6,2	6,5	2,6
3	58	17,0	7,1	7,8	2,6

B1.4 Toetsing conceptueel model

Om ons conceptueel model te toetsen brachten wij in kaart in hoeverre er statistische significante verschillen bestaan tussen de drie griffiersprofielen en hun antwoorden op de overige vragen in de vragenlijst. Wij gebruikten

- de chi-kwadraattoets om significante verschillen tussen de griffiersprofielen voor nominale variabelen (zoals de aan- of afwezigheid van bepaalde competenties) op te sporen;
- de Kruskal-Wallis toets om significante verschillen tussen de griffiersprofielen voor ordinale variabelen (zoals de mate waarin griffiers ervaren dat zij een goede relatie met de raad hebben) op te sporen;
- de ANOVA toets om significante verschillen tussen de griffiersprofielen voor intervalvariabelen (zoals de leeftijd van de griffiers) op te sporen.

Bij een p-waard gelijk aan of kleiner dan 0,05 concludeerden wij dat de verschillen op de betreffende variabele statistisch significant waren. In het geval van een significant resultaat

voerden wij een post hoc test uit om te bepalen voor welk van de drie griffiersprofielen precies de resultaten verschilden. De post hoc test voor de chi-kwadraattoets en ANOVA zijn geïntegreerd in R. Om de post hoc test van de Kruskal-Wallis test uit te voeren maakten wij gebruik van de PMCMR plugin (Pohlert, 2014).

Om te onderzoeken of er significante verschillen bestonden voor de drie griffiersprofielen voor wat betreft de antwoorden van de leden van de werknemerscommissie, burgemeesters en secretarissen, maakten wij gebruik van dezelfde toetsen. Wanneer meerdere raadsleden binnen een gemeente de vragenlijst hadden ingevuld, rekenden wij hierbij met het gemiddelde. Wederom concludeerden wij bij een p-waard gelijk aan of kleiner dan 0,05 dat de verschillen op de betreffende variabele statistisch significant waren.

Bijlage 2: Vragenlijst

Bijlage 2a: Vragenlijst griffiers

1 Kunt u aangeven hoe vaak u onderstaande activiteiten verricht?

	Nooit	Enkele keren per jaar	Maandelijks	Wekelijks	(Vrijwel) dagelijks
1	Ik regel zelf de organisatie van raads- en commissievergaderingen zoals vergaderlocaties.				
2	Ik maak de notulen/besluitenlijsten van raads- en commissievergaderingen.				
3	Ik vat ambtelijke stukken samen in korte beleidsnotities voor raadsleden.				
4	Ik adviseer raadsleden over formele procedures en beslissingstermijnen.				
5	Ik adviseer raadsleden over de inhoudelijke kwaliteit van vergaderstukken.				
6	Ik verschaf raadsleden politiek-strategisch advies om hun voorstellen succesvol door de raad te krijgen.				
7	Ik attendeer de raad op bestuurlijke trends in de lokale en bovenlokale omgeving.				
8	Ik attendeer de raad op maatschappelijke trends die ik van belang acht voor het raadswerk.				
9	Ik breng het thema integriteit onder de aandacht van raadsleden.				
10	Ik bemiddel bij spanningen tussen raadsleden.				
11	Ik doe voorstellen aan de raad om zijn werkprocessen te verbeteren.				
12	Ik adviseer beleidsambtenaren over de inhoudelijke kwaliteit van hun stukken voor de raad.				
13	Ik adviseer de burgemeester over zaken die de gemeenteraad betreffen.				
14	Ik adviseer de gemeentesecretaris over zaken die de gemeenteraad betreffen.				
15	Ik overleg met externe partijen zoals maatschappelijke organisaties namens de raad.				
16	Ik organiseer trainingen voor (nieuwe) raadsleden over het raadswerk.				
17	Ik organiseer bijeenkomsten voor raadsleden over specifieke, inhoudelijke thema's.				
18	Ik organiseer bijeenkomsten tussen mijn raadsleden en raadsleden van buurgemeenten.				
19	Ik organiseer bijeenkomsten tussen raadsleden en externen zoals maatschappelijke organisaties.				
20	Ik organiseer bijeenkomsten voor inwoners over het functioneren van de lokale democratie.				
21	Ik volg trainingen om mijn vakkennis en competenties verder te ontwikkelen.				
22	Ik neem deel aan intervisiebijeenkomsten om mijn functioneren verder te ontwikkelen.				
23	Ik maak gebruik van sociale media zoals facebook en twitter in mijn griffierswerk.				
24	Ik overleg met mijn griffiemedewerkers.				

2 Kunt u aangeven welke van de onderstaande activiteiten u als zeer belangrijk beschouwt?

1	Ik regel zelf de organisatie van raads- en commissievergaderingen zoals vergaderlocaties.
2	Ik maak de notulen/besluitenlijsten van raads- en commissievergaderingen.
3	Ik vat ambtelijke stukken samen in korte beleidsnotities voor raadsleden.
4	Ik adviseer raadsleden over formele procedures en beslissingstermijnen.
5	Ik adviseer raadsleden over de inhoudelijke kwaliteit van vergaderstukken.
6	Ik verschaf raadsleden politiek-strategisch advies om hun voorstellen succesvol door de raad te krijgen.
7	Ik attendeer de raad op bestuurlijke trends in de lokale en bovenlokale omgeving.
8	Ik attendeer de raad op maatschappelijke trends die ik van belang acht voor het raadswerk.
9	Ik breng het thema integriteit onder de aandacht van raadsleden.
10	Ik bemiddel bij spanningen tussen raadsleden.

Griffier in de Gemeente Geschetst

- 11 Ik doe voorstellen aan de raad om zijn werkprocessen te verbeteren.
 - 12 Ik adviseer beleidsambtenaren over de inhoudelijke kwaliteit van hun stukken voor de raad.
 - 13 Ik adviseer de burgemeester over zaken die de gemeenteraad betreffen.
 - 14 Ik adviseer de gemeentesecretaris over zaken die de gemeenteraad betreffen.
 - 15 Ik overleg met externe partijen zoals maatschappelijke organisaties namens de raad.
 - 16 Ik organiseer trainingen voor (nieuwe) raadsleden over het raadswerk.
 - 17 Ik organiseer bijeenkomsten voor raadsleden over specifieke, inhoudelijke thema's.
 - 18 Ik organiseer bijeenkomsten tussen mijn raadsleden en raadsleden van buurgemeenten.
 - 19 Ik organiseer bijeenkomsten tussen raadsleden en externen zoals maatschappelijke organisaties.
 - 20 Ik organiseer bijeenkomsten voor inwoners over het functioneren van de lokale democratie.
 - 21 Ik volg trainingen om mijn vakkennis en competenties verder te ontwikkelen.
 - 22 Ik neem deel aan intervisiebijeenkomsten om mijn functioneren verder te ontwikkelen.
 - 23 Ik maak gebruik van sociale media zoals facebook en twitter in mijn griffierswerk.
 - 24 Ik overleg met mijn griffiemedewerkers.
-

3. Met welke thema's uit de onderstaande lijst bent u op dit moment veel bezig?

Dualiseringsvraagstukken
Integriteitsvraagstukken
Maatschappelijke participatie, burgerparticipatie en overheidsparticipatie
Intergemeentelijke samenwerkingsverbanden
De drie decentralisaties
Big data vraagstukken
Financiële vraagstukken
Het vluchtelingenvraagstuk
Professionalisering van raadsleden
Deregulering
Anders

4 In welke mate ziet u het als uw taak er voor te zorgen dat de raad...

	Geheel niet	Geheel niet	Niet	Neutraal	Enigszins	In sterke mate
1	volgens de formele, juridische kaders handelt.					
2	transparant handelt.					
3	in een goede sfeer bijeenkomt.					
4	met lokale partijen het gesprek aangaat over maatschappelijke ontwikkelingen.					
5	de regie neemt in de inrichting van de nieuwe gedecentraliseerde taken.					
6	actief toezicht houdt op de uitvoering van de nieuwe gedecentraliseerde taken.					
7	de regie neemt in de inrichting van intergemeentelijke samenwerkingsverbanden.					
8	actief toezicht houdt op intergemeentelijke samenwerkingsverbanden.					
9	een visie ontwikkelt op nieuwe bestuurlijke trends zoals 'overheidsparticipatie'.					
10	zich duidelijk profileert ten opzichte van het college.					
11	zijn langetermijnagenda realiseert.					
12	de ambtelijke organisatie rekening houdt met de rol en wensen van de raad.					

Griffier in de Gemeente Geschetst

- 13 ambtenaren inhoudelijk goede stukken schrijven.
 - 14 raadsleden zich verder ontwikkelen in hun vak door scholing en training.
 - 15 burgers zich geïnformeerd voelen over de lokale democratie.
 - 16 burgers participeren in de gemeentelijke democratie.
-

5 Onder kernwaarden verstaan wij de uitgangspunten of ijkpunten in uw handelen als griffier. Hieronder links staat een lijst met acht kernwaarden. Kunt u deze kernwaarden in de box rechts ordenen van meest (1) naar minst belangrijk (8) voor uw handelen als griffier?

Onafhankelijkheid
Rechtmatigheid
Doelmatigheid
Responsiviteit
Integriteit
Zorgvuldigheid
Dienstbaarheid
Vernieuwingsgerichtheid

6 Iedere griffier beschikt over bepaalde competenties. Uiteraard is de ene competentie iets sterker ontwikkeld dan de andere. Hieronder volgt een lijst met twaalf competenties. Welke competenties zijn bij u het sterkt ontwikkeld (maximaal 4)?

Plannen, organiseren en voortgang bewaken
Samenwerken
Uitleg geven
Feedback geven
Betrokkenheid tonen
Mensen overtuigen en enthousiasmeren
Kansen en bedreigingen herkennen
Initiatief ontplooien
Flexibel handelen
Besluitvaardig handelen
Omgaan met stressvolle situaties
Leren en verder ontwikkelen

7 Welke competenties zou u graag verder willen ontwikkelen om uw werk als griffier nog beter te kunnen doen (maximaal 4)?

Plannen, organiseren en voortgang bewaken
Samenwerken
Uitleg geven
Feedback geven
Betrokkenheid tonen
Mensen overtuigen en enthousiasmeren
Kansen en bedreigingen herkennen
Initiatief ontplooien
Flexibel handelen

Griffier in de Gemeente Geschetst

Besluitvaardig handelen

Omgaan met stressvolle situaties

Leren en verder ontwikkelen

8 In hoeverre kunt u zich vinden in onderstaande stellingen? (Tabel 1 van 2)

	Geheel niet	Niet	Neutraal	Enigszins	In sterke mate
1					
2					
3					
4					
5					
6					
7					
8					
9					
10					
11					
12					
13					
14					
15					
16					
17					
18					
19					
20					

9 Uit hoeveel raadsleden bestaat de raad?

10 Uit hoeveel fracties bestaat de raad

11 In hoeveel regionale samenwerkingsverbanden is de gemeente actief (schatting)

12 In welke provincie bevindt de gemeente zich?

Drenthe
Flevoland
Friesland
Gelderland
Groningen
Limburg
Noord-Brabant
Noord-Holland
Overijssel
Utrecht
Zeeland

Griffier in de Gemeente Geschetst

Zuid-Holland

13 Is de gemeente het resultaat is van een gemeentelijke herindeling in de periode 2000-2015?

Nee

Ja

14 Hoeveel inwoners heeft de gemeente waarin u werkt als griffier?

Minder dan 20.000 inwoners

20.000 tot 50.000 inwoners

50.000 tot 100.000 inwoners

100.000 tot 250.000 inwoners

250.000 of meer inwoners

15 Hoe schat u het gemiddelde opleidingsniveau van de inwoners van de gemeente?

Relatief lager dan in de gemiddelde gemeente

Vergelijkbaar met de gemiddelde gemeente

Relatief hoger dan de gemiddelde gemeente

16 Hoe schat u het gemiddelde besteedbaar inkomen van de inwoners van de gemeente?

Relatief lager dan in de gemiddelde gemeente

Vergelijkbaar met de gemiddelde gemeente

Relatief hoger dan de gemiddelde gemeente

17 Wat is uw leeftijd?

18 Hoeveel jaren werkervaring heeft u als raadsgriffier?

19 Sinds wanneer werkt u als griffier in deze gemeente?

20 In welke salarisschaal bent u ingedeeld?

21 Wat is de omvang van uw dienstverband (in fte)?

22 Wat is de aard van uw dienstverband?

Vast

Tijdelijk

23 Wat is uw geslacht?

Vrouw

Man

Griffier in de Gemeente Geschetst

24 Wat is uw hoogst voltooide opleiding?

MBO
HBO
WO
Anders

Vragen specifiek voor griffiers met een griffie

25 Uit hoeveel medewerkers inclusief uzelf bestaat de griffie (in fte)?

26 Is het aantal medewerkers (in fte) veranderd in de periode 2011-2015?

Ja, de griffie is in omvang gekrompen.
Nee, het aantal medewerkers (in fte) is gelijk gebleven.
Ja, de griffie is omvang gegroeid.

27 In welke mate zijn onderstaande stellingen op u en uw griffie van toepassing?

	Geheel niet	Niet	Neutraal	Enigszins	In sterke mate
1					
2					
3					
4					
5					
6					
7					

Griffier in de Gemeente Geschetst

Bijlage 2b: Vragenlijst raadsleden, burgemeesters, en gemeentesecretarissen

28 In welke mate ziet u het als de beoogde taak van uw griffier om er voor te zorgen dat...

	Geheel niet	Niet	Neutraal	Enigszins	In sterke mate
1					
2					
3					
4					
5					
6					
7					
8					
9					
10					
11					
12					
13					
14					
15					
16					

29 Onder kernwaarden verstaan wij de uitgangspunten of ijkpunten in het handelen van uw griffier. Welke kernwaarden zouden volgens u het belangrijkste moeten zijn in het werk van uw griffier?

Onafhankelijkheid

Rechtmatigheid

Doelmatigheid

Responsiviteit

Integriteit

Zorgvuldigheid

Dienstbaarheid

Vernieuwingsgerichtheid

30 Iedere griffier beschikt over bepaalde competenties. Uiteraard is de ene competentie iets sterker ontwikkeld dan de andere. Welke competenties zijn bij uw griffier het sterkst ontwikkeld (maximaal 4)?

Plannen, organiseren en voortgang bewaken

Samenwerken

Uitleg geven

Feedback geven

Betrokkenheid tonen

Mensen overtuigen en enthousiasmeren

Kansen en bedreigingen herkennen

Initiatief ontplooiën

Flexibel handelen

Griffier in de Gemeente Geschetst

Besluitvaardig handelen
Omgaan met stressvolle situaties
Leren en verder ontwikkelen

31 Welke competenties zou uw griffier volgens u verder dienen te ontwikkelen (maximaal 4)?

Plannen, organiseren en voortgang bewaken
Samenwerken
Uitleg geven
Feedback geven
Betrokkenheid tonen
Mensen overtuigen en enthousiasmeren
Kansen en bedreigingen herkennen
Initiatief ontplooien
Flexibel handelen
Besluitvaardig handelen
Omgaan met stressvolle situaties
Leren en verder ontwikkelen

32 In hoeverre vindt u dat uw griffier een belangrijke rol speelt in het goed laten functioneren van...

	Geheel niet	Niet	Neutraal	Enigszins	In sterke mate
1 de raad.					
2 de lokale democratie.					
3 de driehoek burgemeester-secretaris-griffier.					
4 de samenwerkingsverbanden waarin onze gemeente actief in is.					

33 In hoeverre kunt u zich vinden in onderstaande stellingen?

	Geheel niet	Niet	Neutraal	Enigszins	In sterke mate
1 De raad heeft duidelijk voor ogen hoe de griffiersrol zou moeten worden ingevuld.					
2 De raad heeft voldoende (financiële) middelen om de griffiersrol succesvol te laten vervullen.					
3 De raad stimuleert de griffier om zich als griffier verder te ontwikkelen.					
4 Onze griffier ervaart spanningen tussen hetgeen de raad van hem/haar verwacht en de mogelijkheden die hij/zij heeft om aan die verwachtingen te voldoen.					
5 Ik heb een goede relatie met onze griffier.					
6 Ik waardeer het werk van onze griffier.					

Bijlage 3: Antwoorden op gestelde vragen**Bijlage 3a: Antwoorden griffiers**

1 Kunt u aangeven hoe vaak u onderstaande activiteiten verricht? (Tabel 1 van 2)

	Nooit	Enkele keren per jaar	Maandelijks	Wekelijks	(Vrijwel) dagelijks
1	<u>Ik regel zelf de organisatie van raads- en commissievergaderingen zoals vergaderlocaties.</u>				
Aantal	64	83	52	33	7
Percentage	27	35	22	14	3
2	<u>Ik maak de notulen/besluitenlijsten van raads- en commissievergaderingen.</u>				
Aantal	83	29	89	32	6
Percentage	35	12	37	13	3
3	<u>Ik vat ambtelijke stukken samen in korte beleidsnotities voor raadsleden.</u>				
Aantal	173	57	7	2	0
Percentage	72	24	3	1	0
4	<u>Ik adviseer raadsleden over formele procedures en beslissingstermijnen.</u>				
Aantal	1	38	95	75	30
Percentage	0	16	40	31	13
5	<u>Ik adviseer raadsleden over de inhoudelijke kwaliteit van vergaderstukken.</u>				
Aantal	17	119	61	34	8
Percentage	7	50	26	14	3
6	<u>Ik verschaf raadsleden politiek-strategisch advies om hun voorstellen succesvol door de raad te krijgen.</u>				
Aantal	16	102	70	33	18
Percentage	7	43	29	14	8
7	<u>Ik attendeer de raad op bestuurlijke trends in de lokale en bovenlokale omgeving.</u>				
Aantal	10	137	59	27	6
Percentage	4	57	25	11	3
8	<u>Ik attendeer de raad op maatschappelijke trends die ik van belang acht voor het raadswerk.</u>				
Aantal	20	135	57	22	5
Percentage	8	56	24	9	2
9	<u>Ik breng het thema integriteit onder de aandacht van raadsleden.</u>				
Aantal	3	190	36	9	1
Percentage	1	80	15	4	0
10	<u>Ik bemiddel bij spanningen tussen raadsleden.</u>				
Aantal	72	136	18	10	3
Percentage	30	57	8	4	1
11	<u>Ik doe voorstellen aan de raad om zijn werkprocessen te verbeteren.</u>				
Aantal	3	166	49	16	5
Percentage	1	69	21	7	2
12	<u>Ik adviseer beleidsambtenaren over de inhoudelijke kwaliteit van hun stukken voor de raad.</u>				
Aantal	26	106	75	26	6
Percentage	11	44	31	11	3

Griffier in de Gemeente Geschetst

1 (vervolg) Kunt u aangeven hoe vaak u onderstaande activiteiten verricht? (Tabel 2 van 2)

	Nooit	Enkele keren per jaar	Maandelijks	Wekelijks	(Vrijwel) dagelijks
13	<u>Ik adviseer de burgemeester over zaken die de gemeenteraad betreffen.</u>				
Aantal	1	19	59	142	18
Percentage	0	8	25	59	8
14	<u>Ik adviseer de gemeentesecretaris over zaken die de gemeenteraad betreffen.</u>				
Aantal	4	40	85	106	4
Percentage	2	17	36	44	2
15	<u>Ik overleg met externe partijen zoals maatschappelijke organisaties namens de raad.</u>				
Aantal	66	129	30	13	1
Percentage	28	54	13	5	0
16	<u>Ik organiseer trainingen voor (nieuwe) raadsleden over het raadswerk.</u>				
Aantal	7	220	11	1	0
Percentage	3	92	5	0	0
17	<u>Ik organiseer bijeenkomsten voor raadsleden over specifieke, inhoudelijke thema's.</u>				
Aantal	14	158	63	4	0
Percentage	6	66	26	2	0
18	<u>Ik organiseer bijeenkomsten tussen mijn raadsleden en raadsleden van buurgemeenten.</u>				
Aantal	60	161	17	0	1
Percentage	25	67	7	0	0
19	<u>Ik organiseer bijeenkomsten tussen raadsleden en externen zoals maatschappelijke organisaties.</u>				
Aantal	46	167	25	1	0
Percentage	19	70	10	0	0
20	<u>Ik organiseer bijeenkomsten voor inwoners over het functioneren van de lokale democratie.</u>				
Aantal	152	80	7	0	0
Percentage	64	33	3	0	0
21	<u>Ik volg trainingen om mijn vakkennis en competenties verder te ontwikkelen.</u>				
Aantal	29	192	16	1	1
Percentage	12	80	7	0	0
22	<u>Ik neem deel aan intervisiebijeenkomsten om mijn functioneren verder te ontwikkelen.</u>				
Aantal	87	137	14	0	1
Percentage	36	57	6	0	0
23	<u>Ik maak gebruik van sociale media zoals facebook en twitter in mijn griffierswerk.</u>				
Aantal	107	35	33	40	24
Percentage	45	15	14	17	10
24	Ik overleg met mijn griffiemedewerkers.				
Aantal	33	0	12	60	134
Percentage	14	0	5	25	56

Griffier in de Gemeente Geschetst

2 Kunt u aangeven welke van de onderstaande activiteiten u als zeer belangrijk beschouwt?

		Aantal	Percentage
1	Ik regel zelf de organisatie van raads- en commissievergaderingen zoals vergaderlocaties.	42	18
2	Ik maak de notulen/besluitenlijsten van raads- en commissievergaderingen.	54	23
3	Ik vat ambtelijke stukken samen in korte beleidsnotities voor raadsleden.	14	6
4	Ik adviseer raadsleden over formele procedures en beslissingstermijnen.	192	80
5	Ik adviseer raadsleden over de inhoudelijke kwaliteit van vergaderstukken.	96	40
6	Ik verschaf raadsleden politiek-strategisch advies om hun voorstellen succesvol door de raad te krijgen.	168	70
7	Ik attendeer de raad op bestuurlijke trends in de lokale en bovenlokale omgeving.	157	66
8	Ik attendeer de raad op maatschappelijke trends die ik van belang acht voor het raadswerk.	128	54
9	Ik breng het thema integriteit onder de aandacht van raadsleden.	164	69
10	Ik bemiddel bij spanningen tussen raadsleden.	90	38
11	Ik doe voorstellen aan de raad om zijn werkprocessen te verbeteren.	204	85
12	Ik adviseer beleidsambtenaren over de inhoudelijke kwaliteit van hun stukken voor de raad.	108	45
13	Ik adviseer de burgemeester over zaken die de gemeenteraad betreffen.	228	95
14	Ik adviseer de gemeentesecretaris over zaken die de gemeenteraad betreffen.	153	64
15	Ik overleg met externe partijen zoals maatschappelijke organisaties namens de raad.	47	20
16	Ik organiseer trainingen voor (nieuwe) raadsleden over het raadswerk.	140	59
17	Ik organiseer bijeenkomsten voor raadsleden over specifieke, inhoudelijke thema's.	149	62
18	Ik organiseer bijeenkomsten tussen mijn raadsleden en raadsleden van buurgemeenten.	79	33
19	Ik organiseer bijeenkomsten tussen raadsleden en externen zoals maatschappelijke organisaties.	82	34
20	Ik organiseer bijeenkomsten voor inwoners over het functioneren van de lokale democratie.	44	18
21	Ik volg trainingen om mijn vakkennis en competenties verder te ontwikkelen.	134	56
22	Ik neem deel aan intervisiebijeenkomsten om mijn functioneren verder te ontwikkelen.	80	33
23	Ik maak gebruik van sociale media zoals facebook en twitter in mijn griffierswerk.	29	12
24	Ik overleg met mijn griffiemedewerkers.	174	73

3. Met welke thema's uit de onderstaande lijst bent u op dit moment veel bezig?

	Aantal	Percentage
Dualiseringsvraagstukken	72	30
Integriteitsvraagstukken	105	44
Maatschappelijke participatie, burgerparticipatie en overheidsparticipatie	164	69
Intergemeentelijke samenwerkingsverbanden	197	82
De drie decentralisaties	101	42
Big data vraagstukken	14	6
Financiële vraagstukken	54	23
Het vluchtelingenvraagstuk	60	25
Professionalisering van raadsleden	149	62
Deregulering	7	3
Anders	57	24

Griffier in de Gemeente Geschetst

4 In welke mate ziet u het als uw taak er voor te zorgen dat de raad...

	Geheel niet	Niet	Neutraal	Enigszin s	In sterke mate
1 volgens de formele, juridische kaders handelt.	0 0%	1 42%	8 3,35%	40 16,74%	190 79,50%
2 transparant handelt.	0 0%	0 0%	6 2,51%	35 14,64%	198 82,85%
3 in een goede sfeer bijeenkomt.	1 0,42%	4 1,67%	12 5,02%	103 43,10%	119 49,79%
4 met lokale partijen het gesprek aangaat over maatschappelijke ontwikkelingen.	2 0,84%	19 7,95%	65 27,20%	88 36,82%	65 27,20%
5 de regie neemt in de inrichting van de nieuwe gedecentraliseerde taken.	0 0%	21 8,79%	55 23,01%	130 54,39%	33 13,81%
6 actief toezicht houdt op de uitvoering van de nieuwe gedecentraliseerde taken.	0 0%	14 5,86%	37 15,48%	111 46,44%	77 32,22%
7 de regie neemt in de inrichting van intergemeentelijke samenwerkingsverbanden.	0 0%	18 7,56%	38 15,97%	111 46,64%	71 29,83%
8 actief toezicht houdt op intergemeentelijke samenwerkingsverbanden.	0 0%	9 3,78%	24 10,08%	106 44,54%	99 41,60%
9 een visie ontwikkelt op nieuwe bestuurlijke trends zoals 'overheidsparticipatie'.	0 0%	11 4,62%	44 18,49%	94 39,50%	89 37,39%
10 zich duidelijk profileert ten opzichte van het college.	2 0,84%	22 9,24%	44 18,49%	96 40,34%	74 31,09%
11 zijn langetermijnagenda realiseert.	2 0,84%	14 5,88%	41 17,23%	85 35,71%	96 40,34%
12 de ambtelijke organisatie rekening houdt met de rol en wensen van de raad.	0 0%	1 0,42%	7 2,94%	47 19,75%	183 76,89%
13 ambtenaren inhoudelijk goede stukken schrijven.	4 1,68%	28 11,76%	36 15,13%	126 52,94%	44 18,49%
14 raadsleden zich verder ontwikkelen in hun vak door scholing en training.	1 0,42%	4 1,68%	25 10,50%	134 56,30%	74 31,09%
15 burgers zich geïnformeerd voelen over de lokale democratie.	1 0,42%	7 2,94%	26 10,92%	107 44,96%	97 40,76%
16 burgers participeren in de gemeentelijke democratie.	1 0,42%	9 3,78%	46 19,33%	117 49,16%	65 27,31%

Griffier in de Gemeente Geschetst

5 Onder kernwaarden verstaan wij de uitgangspunten of ijkpunten in uw handelen als griffier. Hieronder links staat een lijst met acht kernwaarden. Kunt u deze kernwaarden in de box rechts ordenen van meest (1) naar minst belangrijk (8) voor uw handelen als griffier?

	Gemiddelde	Sd	Min	Max
Onafhankelijkheid	2,29	1,83	1	8
Rechtmatigheid	4,75	1,86	1	8
Doelmatigheid	5,69	1,89	1	8
Responsiviteit	5,86	1,96	1	8
Integriteit	2,7	1,78	1	8
Zorgvuldigheid	4,45	1,76	1	8
Dienstbaarheid	4,23	2,16	1	8
Vernieuwingsgerichtheid	5,81	1,88	1	8

Noot. Sd = Standaard deviatie; Min = Minimale gerapporteerde score; Max = Maximale gerapporteerde score.

6 Iedere griffier beschikt over bepaalde competenties. Uiteraard is de ene competentie iets sterker ontwikkeld dan de andere. Hieronder volgt een lijst met twaalf competenties. Welke competenties zijn bij u het sterkt ontwikkeld (maximaal 4)?

	Aantal	Percentage
Plannen, organiseren en voortgang bewaken	159	67
Samenwerken	118	49
Uitleg geven	35	15
Feedback geven	35	15
Betrokkenheid tonen	78	33
Mensen overtuigen en enthousiasmeren	69	29
Kansen en bedreigingen herkennen	95	40
Initiatief ontplooiën	61	26
Flexibel handelen	107	45
Besluitvaardig handelen	90	38
Omgaan met stressvolle situaties	53	22
Leren en verder ontwikkelen	26	11

7 Welke competenties zou u graag verder willen ontwikkelen om uw werk als griffier nog beter te kunnen doen (maximaal 4)?

	Aantal	Percentage
Plannen, organiseren en voortgang bewaken	26	11
Samenwerken	32	13
Uitleg geven	24	10
Feedback geven	102	43
Betrokkenheid tonen	24	10
Mensen overtuigen en enthousiasmeren	102	43
Kansen en bedreigingen herkennen	73	31
Initiatief ontplooiën	63	26
Flexibel handelen	25	10
Besluitvaardig handelen	44	18
Omgaan met stressvolle situaties	56	23
Leren en verder ontwikkelen	98	41

Griffier in de Gemeente Geschetst

8 In hoeverre kunt u zich vinden in onderstaande stellingen? (Tabel 1 van 2)

		Geheel niet	Niet	Neutraal	Enigszins	In sterke mate
1	De sfeer in de raad is goed.	5 2,1%	14 5,9%	19 8,1%	56 23,7%	142 60,2%
2	De raad is volgbaar aan het college.	8 3,4%	55 23,3%	38 16,1%	98 41,5%	37 15,7%
3	De raad is ambitieus.	2 0,8%	38 16,1%	76 32,2%	96 40,7%	24 10,2%
4	Er is een relatief groot verloop van raadsleden.	55 23,3%	92 39,0%	40 16,9%	44 18,6%	5 2,1%
5	Mijn gemeente kent relatief veel politiek-bestuurlijke crises.	47 19,9%	95 40,3%	38 16,1%	44 18,6%	12 5,1%
6	De ambtelijke organisatie functioneert goed.	2 0,8%	19 8,1%	61 25,8%	117 49,6%	37 15,7%
7	De raad geeft duidelijk aan hoe de griffiersrol ingevuld moet worden.	9 3,8%	51 21,6%	63 26,7%	96 40,7%	17 7,2%
8	De raad geeft mij voldoende (financiële) middelen om mijn griffiersrol succesvol te vervullen.	5 2,1%	18 7,6%	51 21,6%	90 38,1%	72 30,5%
9	De raad stimuleert mij om mij als griffier verder te ontwikkelen.	9 3,8%	36 15,3%	49 20,8%	92 39,0%	50 21,2%
10	Ik ervaar spanningen tussen hetgeen de raad van mij verwacht en mogelijkheden die ik heb om aan die verwachtingen te voldoen.	47 19,9%	99 41,9%	45 19,1%	35 14,8%	10 4,2%

Griffier in de Gemeente Geschetst

8 In hoeverre kunt u zich vinden in onderstaande stellingen? (Tabel 2 van 2)

		Geheel niet	Niet	Neutraal	Enigszins	In sterke mate
11	Ik ervaar veel stress in mijn baan.	14 5,9%	63 26,7%	59 25,0%	86 36,4%	14 5,9%
12	Ik voel mij gewaardeerd door de raad.	1 0,4%	10 4,2%	20 8,5%	82 34,7%	123 52,1%
13	Ik ben tevreden met de arbeidsvoorwaarden (salaris en secundaire voorwaarden).	5 2,1%	21 8,9%	34 14,4%	82 34,7%	94 39,8%
14	Ik heb een goede relatie met de werkgeverscommissie.	0 0,0%	5 2,1%	30 12,8%	39 16,6%	161 68,5%
15	Ik heb een goede relatie met de gemeentesecretaris.	1 0,4%	5 2,1%	32 13,6%	73 30,9%	125 53,0%
16	Ik heb een goede relatie met de burgemeester.	0 0,0%	3 1,3%	8 3,4%	45 19,1%	180 76,3%
17	Ik ervaar veel tegenwerking van de raad.	107 45,3%	97 41,1%	20 8,5%	10 4,2%	2 0,8%
18	Ik ervaar veel tegenwerking van ambtenaren.	48 20,3%	126 53,4%	39 16,5%	23 9,7%	0 0,0%
19	Ik ben trots dat ik voor deze gemeente als griffier mag werken.	0 0,0%	4 1,7%	24 10,2%	51 21,6%	157 66,5%
20	Griffier is voor mij de mooiste baan die er is.	0 0,0%	9 3,8%	30 12,7%	70 29,7%	127 53,8%

		Gemiddelde	Sd	Min	Max
9	Uit hoeveel raadsleden bestaat de raad?	23,09	7,57	9	45
10	Uit hoeveel fracties bestaat de raad	7,4	2,15	3	15
11	In hoeveel regionale samenwerkingsverbanden is de gemeente actief (schatting)	13,04	8,89	3	70

Noot. Sd = Standaard deviatie; Min = Minimale gerapporteerde score; Max = Maximale gerapporteerde score.

Griffier in de Gemeente Geschetst

12 In welke provincie bevindt de gemeente zich?

	Aantal	Percentage
Drenthe	8	3,3
Flevoland	5	2,1
Friesland	18	7,5
Gelderland	31	13,0
Groningen	15	6,3
Limburg	14	5,9
Noord-Brabant	40	16,7
Noord-Holland	26	10,9
Overijssel	18	7,5
Utrecht	17	7,1
Zeeland	6	2,5
Zuid-Holland	37	15,5
Niet ingevuld	4	1,7

13 Is de gemeente het resultaat is van een gemeentelijke herindeling in de periode 2000-2015?

	Aantal	Percentage
Nee	184	77,0
Ja	52	21,8
Niet ingevuld	3	2,2

14 Hoeveel inwoners heeft de gemeente waarin u werkt als griffier?

	Aantal	Percentage
Minder dan 20.000 inwoners	61	26
20.000 tot 50.000 inwoners	129	54
50.000 tot 100.000 inwoners	30	13
100.000 tot 250.000 inwoners	15	6
250.000 of meer inwoners	1	1
Niet ingevuld	3	1

15 Hoe schat u het gemiddelde opleidingsniveau van de inwoners van de gemeente?

	Aantal	Percentage
Relatief lager dan in de gemiddelde gemeente	68	28
Vergelijkbaar met de gemiddelde gemeente	119	50
Relatief hoger dan de gemiddelde gemeente	49	21
Niet ingevuld	3	1

16 Hoe schat u het gemiddelde besteedbaar inkomen van de inwoners van de gemeente?

	Aantal	Percentage
Relatief lager dan in de gemiddelde gemeente	63	26
Vergelijkbaar met de gemiddelde gemeente	107	45
Relatief hoger dan de gemiddelde gemeente	66	28
Niet ingevuld	3	1

Griffier in de Gemeente Geschetst

		Gemiddelde	Sd	Min	Max
17	Wat is uw leeftijd?	52,09	7,78	29	68
18	Hoeveel jaren werkervaring heeft u als raadsgriffier?	8,92	4,03	0	15
19	Sinds wanneer werkt u als griffier in deze gemeente?	2009	4,46	2001	2016
20	In welke salarisschaal bent u ingedeeld?	12,66	1,32	10	16
21	Wat is de omvang van uw dienstverband (in fte)?	38,83	3,23	18	40

Noot. Sd = Standaard deviatie; Min = Minimale gerapporteerde score; Max = Maximale gerapporteerde score.

22 Wat is de aard van uw dienstverband?

	Aantal	Percentage
Vast	219	92
Tijdelijk	17	7
Niet ingevuld	3	1

23 Wat is uw geslacht?

	Aantal	Percentage
Vrouw	98	41
Man	138	58
Niet ingevuld	3	1

24 Wat is uw hoogst voltooide opleiding?

	Aantal	Percentage
MBO	4	2
HBO	77	32
WO	149	62
Anders	6	3
Niet ingevuld	3	1

	Gemiddelde	Sd	Min	Max
25 Uit hoeveel medewerkers inclusief uzelf bestaat de griffie (in fte)?	2,85	1,96	1,2	18

Noot. Sd = Standaard deviatie; Min = Minimale gerapporteerde score; Max = Maximale gerapporteerde score.

26 Is het aantal medewerkers (in fte) veranderd in de periode 2011-2015?

	Aantal	Percentage
Ja, de griffie is in omvang gekrompen.	52	25
Nee, het aantal medewerkers (in fte) is gelijk gebleven.	108	52
Ja, de griffie is omvang gegroeid.	46	22

27 In welke mate zijn onderstaande stellingen op u en uw griffie van toepassing?

	Geheel niet	Niet	Neutraal	Enigszin s	In sterke mate
1 Ik geef mijn medewerkers veel vrijheid.	0	0	3	36	167

Griffier in de Gemeente Geschetst

2	Ik heb tezamen met mijn medewerkers een strategische visie opgesteld voor de griffie.	16	72	35	49	34
3	Ik moedig mijn medewerkers aan om met innovatieve ideeën te komen.	1	1	13	79	112
4	Ik stuur mijn medewerkers op concrete resultaten.	0	10	30	87	79
5	Mijn medewerkers hebben allen specifieke, afgebakende taken en verantwoordelijkheden.	2	20	23	95	66
6	De griffie werkt als een hecht team.	0	1	5	27	173
7	Mijn medewerkers beschikken over de benodigde competenties om hun werk goed te kunnen doen.	0	4	11	57	134

Griffier in de Gemeente Geschetst

Bijlage 3b: Antwoorden van raadsleden, burgemeesters en gemeentesecretarissen (totaal)

28 In welke mate ziet u het als de beoogde taak van uw griffier om er voor te zorgen dat...

		Geheel niet	Niet	Neutraal	Enigszins	In sterke mate
1	de raad volgens de formele, juridische kaders handelt.	0	0	7	57	323
		0%	0%	2%	15%	83%
2	de raad transparant handelt.	0	10	14	126	237
		0%	3%	4%	33%	61%
3	er een goede sfeer heerst in de raad.	2	25	77	197	86
		1%	6%	20%	51%	22%
4	de raad met lokale partijen het gesprek aangaat over maatschappelijke ontwikkelingen.	11	55	90	157	74
		3%	14%	23%	41%	19%
5	de raad de regie neemt in de inrichting van de nieuwe gedecentraliseerde taken.	12	61	100	152	62
		3%	16%	26%	39%	16%
6	de raad actief toezicht houdt op de uitvoering van de nieuwe gedecentraliseerde taken.	5	28	83	160	111
		1%	7%	21%	41%	29%
7	de raad de regie neemt in de inrichting van intergemeentelijke samenwerkingsverbanden.	15	56	92	144	80
		4%	14%	24%	37%	21%
8	de raad actief toezicht houdt op intergemeentelijke samenwerkingsverbanden.	6	25	64	166	126
		2%	6%	17%	43%	33%
9	de raad een visie ontwikkelt op nieuwe bestuurlijke trends zoals 'overheidsparticipatie'.	5	29	61	179	111
		1%	8%	16%	46%	29%
10	de raad zich duidelijk profileert ten opzichte van het college.	10	57	67	141	111
		3%	15%	17%	37%	29%
11	de lange termijnagenda van de raad gerealiseerd wordt.	3	11	32	116	222
		1%	3%	8%	30%	58%
12	de ambtelijke organisatie rekening houdt met de rol en wensen van de raad.	5	12	23	118	228
		1%	3%	6%	31%	59%
13	ambtenaren inhoudelijk goede stukken schrijven.	20	65	69	124	108
		5%	17%	18%	32%	28%
14	raadsleden zich verder ontwikkelen in hun vak door scholing en training.	1	17	48	168	151
		0%	4%	12%	44%	39%
15	burgers zich geïnformeerd voelen over de lokale democratie.	8	42	83	160	93
		2%	11%	22%	41%	24%
16	burgers participeren in de gemeentelijke democratie.	14	55	100	156	61
		4%	14%	26%	40%	16%

Griffier in de Gemeente Geschetst

29 Onder kernwaarden verstaan wij de uitgangspunten of ijkpunten in het handelen van uw griffier. Welke kernwaarden zouden volgens u het belangrijkste moeten zijn in het werk van uw griffier?

	Gemiddelde	Sd	Min	Max
Onafhankelijkheid	3,06	2,20	1	8
Rechtmatigheid	4,46	2,13	1	8
Doelmatigheid	5,30	1,89	1	8
Responsiviteit	5,95	1,86	1	8
Integriteit	2,67	1,67	1	8
Zorgvuldigheid	3,95	1,80	1	8
Dienstbaarheid	4,46	2,13	1	8
<u>Vernieuwingsgerichtheid</u>	<u>5,81</u>	<u>2,09</u>	<u>1</u>	<u>8</u>

Noot. Sd = Standaard deviatie; Min = Minimale gerapporteerde score; Max = Maximale gerapporteerde score.

30 Iedere griffier beschikt over bepaalde competenties. Uiteraard is de ene competentie iets sterker ontwikkeld dan de andere. Welke competenties zijn bij uw griffier het sterkst ontwikkeld (maximaal 4)?

	Aantal	Percentage
Plannen, organiseren en voortgang bewaken	301	78
Samenwerken	169	44
Uitleg geven	157	41
Feedback geven	87	22
Betrokkenheid tonen	208	54
Mensen overtuigen en enthousiasmeren	33	9
Kansen en bedreigingen herkennen	113	29
Initiatief ontplooiën	105	27
Flexibel handelen	83	21
Besluitvaardig handelen	109	28
Omgaan met stressvolle situaties	52	13
Leren en verder ontwikkelen	63	16

31 Welke competenties zou uw griffier volgens u verder dienen te ontwikkelen (maximaal 4)?

	Aantal	Percentage
Plannen, organiseren en voortgang bewaken	58	15
Samenwerken	74	19
Uitleg geven	29	7
Feedback geven	91	24
Betrokkenheid tonen	29	7
Mensen overtuigen en enthousiasmeren	127	33
Kansen en bedreigingen herkennen	109	28
Initiatief ontplooiën	130	34
Flexibel handelen	98	25
Besluitvaardig handelen	78	20
Omgaan met stressvolle situaties	93	24
Leren en verder ontwikkelen	119	31

Griffier in de Gemeente Geschetst

32 In hoeverre vindt u dat uw griffier een belangrijke rol speelt in het goed laten functioneren van...

	Geheel niet	Niet	Neutraal	Enigszins	In sterke mate
1 de raad.	0 0%	2 1%	13 3%	67 17%	303 79%
2 de lokale democratie.	4 1%	40 10%	96 25%	186 48%	59 15%
3 de driehoek burgemeester-secretaris-griffier.	3 1%	5 1%	31 8%	96 25%	246 65%
4 de samenwerkingsverbanden waarin onze gemeente actief in is.	12 3%	63 16%	110 29%	159 42%	39 10%

33 In hoeverre kunt u zich vinden in onderstaande stellingen?

	Geheel niet	Niet	Neutraal	Enigszins	In sterke mate
1 De raad heeft duidelijk voor ogen hoe de griffiersrol zou moeten worden ingevuld.	5 1%	41 11%	65 17%	192 50%	82 21%
2 De raad heeft voldoende (financiële) middelen om de griffiersrol succesvol te laten vervullen.	2 1%	21 6%	44 11%	132 34%	186 48%
3 De raad stimuleert de griffier om zich als griffier verder te ontwikkelen.	9 2%	52 14%	97 25%	122 32%	104 27%
4 Onze griffier ervaart spanningen tussen hetgeen de raad van hem/haar verwacht en de mogelijkheden die hij/zij heeft om aan die verwachtingen te voldoen.	33 9%	110 29%	106 28%	102 27%	30 8%
5 Ik heb een goede relatie met onze griffier.	1 0%	4 1%	15 4%	37 7%	328 85%
6 Ik waardeer het werk van onze griffier.	2 1%	5 1%	20 5%	42 11%	316 82%

Griffier in de Gemeente Geschetst

Bijlage 3c: Antwoorden van raadsleden

28 In welke mate ziet u het als de beoogde taak van uw griffier om er voor te zorgen dat...

		Geheel niet	Niet	Neutraal	Enigszins	In sterke mate
1	de raad volgens de formele, juridische kaders handelt.	0 0%	0 0%	3 1%	40 17%	198 82%
2	de raad transparant handelt.	0 0%	7 3%	12 5%	84 35%	138 57%
3	er een goede sfeer heerst in de raad.	2 1%	18 7%	57 24%	121 50%	43 18%
4	de raad met lokale partijen het gesprek aangaat over maatschappelijke ontwikkelingen.	10 4%	42 17%	66 27%	85 35%	38 16%
5	de raad de regie neemt in de inrichting van de nieuwe gedecentraliseerde taken.	3 1%	29 12%	54 22%	102 42%	53 22%
6	de raad actief toezicht houdt op de uitvoering van de nieuwe gedecentraliseerde taken.	2 1%	18 7%	48 20%	97 40%	76 32%
7	de raad de regie neemt in de inrichting van intergemeentelijke samenwerkingsverbanden.	3 1%	26 11%	55 23%	93 39%	64 27%
8	de raad actief toezicht houdt op intergemeentelijke samenwerkingsverbanden.	2 1%	20 8%	36 15%	98 41%	85 35%
9	de raad een visie ontwikkelt op nieuwe bestuurlijke trends zoals 'overheidsparticipatie'.	1 0%	20 8%	41 17%	113 47%	65 27%
10	de raad zich duidelijk profileert ten opzichte van het college.	4 2%	26 11%	27 11%	87 36%	96 40%
11	de lange termijnagenda van de raad gerealiseerd wordt.	2 1%	5 2%	16 7%	66 28%	151 63%
12	de ambtelijke organisatie rekening houdt met de rol en wensen van de raad.	2 1%	5 2%	8 3%	61 25%	164 68%
13	ambtenaren inhoudelijk goede stukken schrijven.	7 3%	28 12%	36 15%	73 30%	96 40%
14	raadsleden zich verder ontwikkelen in hun vak door scholing en training.	1 0%	15 6%	32 13%	110 46%	82 34%
15	burgers zich geïnformeerd voelen over de lokale democratie.	4 2%	31 13%	63 26%	88 37%	54 23%
16	burgers participeren in de gemeentelijke democratie.	9 4%	40 17%	67 28%	87 36%	37 15%

Griffier in de Gemeente Geschetst

29 Onder kernwaarden verstaan wij de uitgangspunten of ijkpunten in het handelen van uw griffier. Welke kernwaarden zouden volgens u het belangrijkste moeten zijn in het werk van uw griffier?

	Gemiddelde	Sd	Min	Max
Onafhankelijkheid	2,66	1,97	1	8
Rechtmatigheid	4,56	2,04	1	8
Doelmatigheid	5,06	1,88	1	8
Responsiviteit	6,17	1,70	1	8
Integriteit	2,69	1,71	1	8
Zorgvuldigheid	3,83	1,67	1	8
Dienstbaarheid	4,10	2,22	1	8
Vernieuwingsgerichtheid	6,14	1,94	1	8

Noot. Sd = Standaard deviatie; Min = Minimale gerapporteerde score; Max = Maximale gerapporteerde score.

30 Iedere griffier beschikt over bepaalde competenties. Uiteraard is de ene competentie iets sterker ontwikkeld dan de andere. Welke competenties zijn bij uw griffier het sterkst ontwikkeld (maximaal 4)?

	Aantal	Percentage
Plannen, organiseren en voortgang bewaken	189	78
Samenwerken	91	38
Uitleg geven	99	41
Feedback geven	60	25
Betrokkenheid tonen	133	55
Mensen overtuigen en enthousiasmeren	24	10
Kansen en bedreigingen herkennen	60	25
Initiatief ontplooiën	67	28
Flexibel handelen	56	23
Besluitvaardig handelen	73	30
Omgaan met stressvolle situaties	39	16
Leren en verder ontwikkelen	41	17

31 Welke competenties zou uw griffier volgens u verder dienen te ontwikkelen (maximaal 4)?

	Aantal	Percentage
Plannen, organiseren en voortgang bewaken	39	16
Samenwerken	38	16
Uitleg geven	17	7
Feedback geven	65	27
Betrokkenheid tonen	17	7
Mensen overtuigen en enthousiasmeren	72	30
Kansen en bedreigingen herkennen	76	31
Initiatief ontplooiën	75	31
Flexibel handelen	52	22
Besluitvaardig handelen	50	21
Omgaan met stressvolle situaties	56	23
Leren en verder ontwikkelen	67	28

Griffier in de Gemeente Geschetst

32 In hoeverre vindt u dat uw griffier een belangrijke rol speelt in het goed laten functioneren van...

	Geheel niet	Niet	Neutraal	Enigszins	In sterke mate
1 de raad.	0 0%	1 0%	5 2%	35 15%	199 83%
2 de lokale democratie.	2 1%	20 8%	64 27%	116 48%	38 16%
3 de driehoek burgemeester-secretaris-griffier.	1 0%	3 1%	17 7%	58 25%	157 67%
4 de samenwerkingsverbanden waarin onze gemeente actief in is.	3 1%	23 10%	68 29%	114 48%	30 13%

33 In hoeverre kunt u zich vinden in onderstaande stellingen?

	Geheel niet	Niet	Neutraal	Enigszins	In sterke mate
1 De raad heeft duidelijk voor ogen hoe de griffiersrol zou moeten worden ingevuld.	3 1%	17 7%	30 13%	124 52%	66 28%
2 De raad heeft voldoende (financiële) middelen om de griffiersrol succesvol te laten vervullen.	1 0%	16 7%	25 10%	89 37%	109 45%
3 De raad stimuleert de griffier om zich als griffier verder te ontwikkelen.	2 1%	23 10%	52 22%	80 33%	83 35%
4 Onze griffier ervaart spanningen tussen hetgeen de raad van hem/haar verwacht en de mogelijkheden die hij/zij heeft om aan die verwachtingen te voldoen.	20 8%	69 29%	68 28%	60 25%	22 9%
5 Ik heb een goede relatie met onze griffier.	0 0%	2 1%	4 2%	18 8%	216 90%
6 Ik waardeer het werk van onze griffier.	0 0%	1 0%	7 3%	19 8%	213 89%

Griffier in de Gemeente Geschetst

Bijlage 3d: Antwoorden van burgemeesters

28 In welke mate ziet u het als de beoogde taak van uw griffier om er voor te zorgen dat...

		Geheel niet	Niet	Neutraal	Enigszins	In sterke mate
1	de raad volgens de formele, juridische kaders handelt.	0 0%	0 0%	1 2%	6 10%	53 88%
2	de raad transparant handelt.	0 0%	0 0%	0 0%	18 30%	42 70%
3	er een goede sfeer heerst in de raad.	0 0%	2 3%	4 7%	25 42%	29 48%
4	de raad met lokale partijen het gesprek aangaat over maatschappelijke ontwikkelingen.	1 2%	5 8%	13 22%	27 45%	14 23%
5	de raad de regie neemt in de inrichting van de nieuwe gedecentraliseerde taken.	5 8%	8 13%	22 37%	21 35%	4 7%
6	de raad actief toezicht houdt op de uitvoering van de nieuwe gedecentraliseerde taken.	3 5%	4 7%	12 20%	26 43%	15 25%
7	de raad de regie neemt in de inrichting van intergemeentelijke samenwerkingsverbanden.	5 8%	10 17%	15 25%	21 35%	9 15%
8	de raad actief toezicht houdt op intergemeentelijke samenwerkingsverbanden.	3 5%	2 3%	8 13%	30 50%	17 28%
9	de raad een visie ontwikkelt op nieuwe bestuurlijke trends zoals 'overheidsparticipatie'.	2 3%	4 7%	10 17%	27 46%	16 27%
10	de raad zich duidelijk profileert ten opzichte van het college.	2 3%	13 22%	14 23%	23 38%	8 13%
11	de lange termijnagenda van de raad gerealiseerd wordt.	0 0%	2 3%	4 7%	23 39%	30 51%
12	de ambtelijke organisatie rekening houdt met de rol en wensen van de raad.	0 0%	3 5%	1 2%	22 37%	34 57%
13	ambtenaren inhoudelijk goede stukken schrijven.	4 7%	12 20%	11 18%	25 42%	8 13%
14	raadsleden zich verder ontwikkelen in hun vak door scholing en training.	0 0%	1 2%	6 10%	20 33%	33 55%
15	burgers zich geïnformeerd voelen over de lokale democratie.	2 3%	6 10%	7 12%	31 52%	14 23%
16	burgers participeren in de gemeentelijke democratie.	1 2%	6 10%	13 22%	28 47%	12 20%

Griffier in de Gemeente Geschetst

29 Onder kernwaarden verstaan wij de uitgangspunten of ijkpunten in het handelen van uw griffier. Welke kernwaarden zouden volgens u het belangrijkste moeten zijn in het werk van uw griffier?

	Gemiddelde	Sd	Min	Max
Onafhankelijkheid	3,27	2,15	1	8
Rechtmatigheid	4,32	2,27	1	8
Doelmatigheid	5,72	1,69	1	8
Responsiviteit	5,78	1,94	1	8
Integriteit	2,63	1,60	1	8
Zorgvuldigheid	3,75	1,85	1	8
Dienstbaarheid	4,00	2,11	1	8
Vernieuwingsgerichtheid	5,82	2,25	1	8

Noot. Sd = Standaard deviatie; Min = Minimale gerapporteerde score; Max = Maximale gerapporteerde score.

30 Iedere griffier beschikt over bepaalde competenties. Uiteraard is de ene competentie iets sterker ontwikkeld dan de andere. Welke competenties zijn bij uw griffier het sterkst ontwikkeld (maximaal 4)?

	Aantal	Percentage
Plannen, organiseren en voortgang bewaken	51	85
Samenwerken	35	58
Uitleg geven	23	38
Feedback geven	15	25
Betrokkenheid tonen	29	48
Mensen overtuigen en enthousiasmeren	7	12
Kansen en bedreigingen herkennen	19	32
Initiatief ontplooiën	19	32
Flexibel handelen	8	13
Besluitvaardig handelen	15	25
Omgaan met stressvolle situaties	2	3
Leren en verder ontwikkelen	11	18

31 Welke competenties zou uw griffier volgens u verder dienen te ontwikkelen (maximaal 4)?

	Aantal	Percentage
Plannen, organiseren en voortgang bewaken	6	10
Samenwerken	14	23
Uitleg geven	6	10
Feedback geven	10	17
Betrokkenheid tonen	1	2
Mensen overtuigen en enthousiasmeren	18	30
Kansen en bedreigingen herkennen	16	27
Initiatief ontplooiën	14	23
Flexibel handelen	17	28
Besluitvaardig handelen	12	20
Omgaan met stressvolle situaties	18	30
Leren en verder ontwikkelen	18	30

Griffier in de Gemeente Geschetst

32 In hoeverre vindt u dat uw griffier een belangrijke rol speelt in het goed laten functioneren van...

	Geheel niet	Niet	Neutraal	Enigszins	In sterke mate
1 de raad.	0 0%	0 0%	1 2%	11 18%	48 80%
2 de lokale democratie.	2 3%	4 7%	13 22%	29 48%	12 20%
3 de driehoek burgemeester-secretaris-griffier.	0 0%	0 0%	4 7%	9 15%	47 78%
4 de samenwerkingsverbanden waarin onze gemeente actief in is.	4 7%	9 15%	20 33%	21 35%	6 10%

33 In hoeverre kunt u zich vinden in onderstaande stellingen?

	Geheel niet	Niet	Neutraal	Enigszins	In sterke mate
1 De raad heeft duidelijk voor ogen hoe de griffiersrol zou moeten worden ingevuld.	2 3%	5 8%	8 13%	32 53%	13 22%
2 De raad heeft voldoende (financiële) middelen om de griffiersrol succesvol te laten vervullen.	1 2%	2 3%	8 13%	18 30%	31 52%
3 De raad stimuleert de griffier om zich als griffier verder te ontwikkelen.	1 2%	8 13%	15 25%	22 37%	14 23%
4 Onze griffier ervaart spanningen tussen hetgeen de raad van hem/haar verwacht en de mogelijkheden die hij/zij heeft om aan die verwachtingen te voldoen.	7 12%	17 29%	15 25%	16 27%	4 7%
5 Ik heb een goede relatie met onze griffier.	1 2%	0 0%	4 7%	6 10%	49 82%
6 Ik waardeer het werk van onze griffier.	1 2%	1 2%	4 7%	8 13%	46 77%

Griffier in de Gemeente Geschetst

Bijlage 3e: Antwoorden van gemeentesecretarissen

28 In welke mate ziet u het als de beoogde taak van uw griffier om er voor te zorgen dat...

		Geheel niet	Niet	Neutraal	Enigszins	In sterke mate
1	de raad volgens de formele, juridische kaders handelt.	0 0%	0 0%	3 3%	11 13%	72 84%
2	de raad transparant handelt.	0 0%	3 3%	2 2%	24 28%	57 66%
3	er een goede sfeer heerst in de raad.	0 0%	5 6%	16 19%	51 59%	14 16%
4	de raad met lokale partijen het gesprek aangaat over maatschappelijke ontwikkelingen.	0 0%	8 9%	11 13%	45 52%	22 26%
5	de raad de regie neemt in de inrichting van de nieuwe gedecentraliseerde taken.	4 5%	24 28%	24 28%	29 34%	5 6%
6	de raad actief toezicht houdt op de uitvoering van de nieuwe gedecentraliseerde taken.	0 0%	6 7%	23 27%	37 43%	20 23%
7	de raad de regie neemt in de inrichting van intergemeentelijke samenwerkingsverbanden.	7 8%	20 23%	22 26%	30 35%	7 8%
8	de raad actief toezicht houdt op intergemeentelijke samenwerkingsverbanden.	1 1%	3 3%	20 23%	38 44%	24 28%
9	de raad een visie ontwikkelt op nieuwe bestuurlijke trends zoals 'overheidsparticipatie'.	2 2%	5 6%	10 12%	39 45%	30 35%
10	de raad zich duidelijk profileert ten opzichte van het college.	4 5%	18 21%	26 30%	31 36%	7 8%
11	de lange termijnagenda van de raad gerealiseerd wordt.	1 1%	4 5%	12 14%	27 32%	41 48%
12	de ambtelijke organisatie rekening houdt met de rol en wensen van de raad.	3 3%	4 5%	14 16%	35 41%	30 35%
13	ambtenaren inhoudelijk goede stukken schrijven.	9 10%	25 29%	22 26%	26 30%	4 5%
14	raadsleden zich verder ontwikkelen in hun vak door scholing en training.	0 0%	1 1%	10 12%	38 45%	36 42%
15	burgers zich geïnformeerd voelen over de lokale democratie.	2 2%	5 6%	13 15%	41 48%	25 29%
16	burgers participeren in de gemeentelijke democratie.	4 5%	9 10%	20 23%	41 48%	12 14%

Griffier in de Gemeente Geschetst

29 Onder kernwaarden verstaan wij de uitgangspunten of ijkpunten in het handelen van uw griffier. Welke kernwaarden zouden volgens u het belangrijkste moeten zijn in het werk van uw griffier?

	Gemiddelde	Sd	Min	Max
Onafhankelijkheid	4,02	2,52	1	8
Rechtmatigheid	4,29	2,30	1	8
Doelmatigheid	5,65	1,95	1	8
Responsiviteit	5,46	2,11	1	8
Integriteit	2,66	1,62	1	8
Zorgvuldigheid	4,42	2,03	1	8
Dienstbaarheid	4,30	2,21	1	8
Vernieuwingsgerichtheid	4,96	2,16	1	8

Noot. Sd = Standaard deviatie; Min = Minimale gerapporteerde score; Max = Maximale gerapporteerde score.

30 Iedere griffier beschikt over bepaalde competenties. Uiteraard is de ene competentie iets sterker ontwikkeld dan de andere. Welke competenties zijn bij uw griffier het sterkst ontwikkeld (maximaal 4)?

	Aantal	Percentage
Plannen, organiseren en voortgang bewaken	61	71
Samenwerken	43	50
Uitleg geven	35	41
Feedback geven	12	14
Betrokkenheid tonen	46	54
Mensen overtuigen en enthousiasmeren	2	2
Kansen en bedreigingen herkennen	34	40
Initiatief ontplooiën	19	22
Flexibel handelen	19	22
Besluitvaardig handelen	21	24
Omgaan met stressvolle situaties	11	13
Leren en verder ontwikkelen	11	13

31 Welke competenties zou uw griffier volgens u verder dienen te ontwikkelen (maximaal 4)?

	Aantal	Percentage
Plannen, organiseren en voortgang bewaken	13	15
Samenwerken	22	26
Uitleg geven	6	7
Feedback geven	16	19
Betrokkenheid tonen	11	13
Mensen overtuigen en enthousiasmeren	37	43
Kansen en bedreigingen herkennen	17	20
Initiatief ontplooiën	41	48
Flexibel handelen	29	34
Besluitvaardig handelen	16	19
Omgaan met stressvolle situaties	19	22
Leren en verder ontwikkelen	34	40

Griffier in de Gemeente Geschetst

32 In hoeverre vindt u dat uw griffier een belangrijke rol speelt in het goed laten functioneren van...

	Geheel niet	Niet	Neutraal	Enigszins	In sterke mate
1 de raad.	0 0%	1 1%	7 8%	21 25%	56 66%
2 de lokale democratie.	0 0%	16 19%	19 22%	41 48%	9 11%
3 de driehoek burgemeester-secretaris-griffier.	2 2%	2 2%	10 12%	29 34%	42 49%
4 de samenwerkingsverbanden waarin onze gemeente actief in is.	5 6%	31 36%	22 26%	24 28%	3 4%

33 In hoeverre kunt u zich vinden in onderstaande stellingen?

	Geheel niet	Niet	Neutraal	Enigszins	In sterke mate
1 De raad heeft duidelijk voor ogen hoe de griffiersrol zou moeten worden ingevuld.	0 0%	19 22%	27 32%	36 42%	3 4%
2 De raad heeft voldoende (financiële) middelen om de griffiersrol succesvol te laten vervullen.	0 0%	3 4%	11 13%	25 29%	46 54%
3 De raad stimuleert de griffier om zich als griffier verder te ontwikkelen.	6 7%	21 25%	30 36%	20 24%	7 8%
4 Onze griffier ervaart spanningen tussen hetgeen de raad van hem/haar verwacht en de mogelijkheden die hij/zij heeft om aan die verwachtingen te voldoen.	6 7%	24 29%	23 28%	26 31%	4 5%
5 Ik heb een goede relatie met onze griffier.	0 0%	2 2%	7 8%	13 15%	63 74%
6 Ik waardeer het werk van onze griffier.	1 1%	3 4%	9 11%	15 18%	57 67%

Bijlage 4: Samenstelling Begeleidingscommissie

Dhr. Ton Dijkmans (Raadslid.Nu)

Mw. Madeleine Michiels van Kessenich (Ministerie van BZK)

Dhr. Claes Oosterhoff (Vereniging van Griffiers)

Mw. Hester Tjalma (Vereniging van Griffiers)

Dhr. Jeroen van Urk (Vereniging van Griffiers)

Mw. Hella van de Velde (Ministerie van BZK)

Dhr. Berry van 't Westeinde (Vereniging van Griffiers)

Einde bijlage: I7.0 VVG - Beeld van het Griffiersambt rapport

[Terug naar het agendapunt](#)

I7.1 VVG - Bestuurlijke reactie ambtsonderzoek griffiers ([terug naar agendapunt](#))

De inhoud van deze bijlage is te vinden vanaf de hierna volgende pagina's.

Vereniging van Griffiers

Ambtsonderzoek 'Griffier in de gemeente geschetst'; hoofdpunten met reactie bestuur Vereniging van Griffiers

In opdracht van het bestuur van de Vereniging van Griffiers (VvG) deden Tilburg University en de Radboud Universiteit onderzoek naar het ambt van griffier van de gemeenteraad. Het onderzoek is gefinancierd door het Ministerie van Binnenlandse Zaken en Koninkrijksrelaties (BZK) in een reeks onderzoeken naar gemeentelijke ambtsdragers. De betrokkenheid van BZK staat expliciet in het licht van de brede discussie over de positie van de gemeenteraad, het functioneren van het lokaal bestuur en het vraagstuk van de werkdruk van raadsleden. Dit vormt voor BZK de relevante context waarin het griffiersambt wordt ingevuld. Afgevaardigden van VvG, BZK en Raadslid.Nu vormden een begeleidingsgroep voor het onderzoek.

Onderzoeksdoelen: beeld van nu en voor straks

In de door BZK toegekende subsidieaanvraag staan de volgende feitelijke doelen van het onderzoek.

1. Beschrijving van het ambt van raadsgriffier anno 2014/2015 (positie, rollen en functioneren).
2. Visie op het griffiersambt richting 2025 (positionering en rollen van de griffier), waarbij het van belang is dat een visie ontwikkeld wordt die breder is dan de rollen die de griffiers thans vervullen.
3. Handreiking raden en griffiers voor ontwikkeling en professionalisering van het griffiersambt.

Het nu gepubliceerde onderzoeksrapport van de Tilburg University en de Radboud Universiteit omvat het eerste doel en doet een voorzet voor het tweede. In het verdere traject (zie hierna) gaat de VvG aan de slag met de doorontwikkeling van het ambt en de belangenbehartiging die bij een stevige positie van de griffier horen. Voor deze splitsing is gekozen om eerst zicht op de huidige en wenselijke werkelijkheid te hebben, om daarmee handen en voeten te geven aan verdere ontwikkeling en professionalisering van het griffiersambt. Het onderzoeksrapport schetst ook enkele maatschappelijke en bestuurlijke ontwikkelingen, die vragen om verdere ontwikkeling van het griffiersambt en het doet daar ook enkele voorzetten voor.

Onderzoeksresultaten: griffiers zijn geprofileerde allrounders

In hun rapport geven de onderzoekers een uitvoerige beschrijving en verantwoording van de opzet en uitvoering van hun onderzoek. De onderzoekers benaderden alle raadsgriffiers én – via hen - alle gemeentesecretarissen en burgemeesters, alsmede raadsleden die lid zijn van werkgeverscommissies voor griffiers. Van de griffiers deed 61% mee aan het onderzoek. Uit 47% van de gemeenten deden werkgevers-raadsleden mee alsmede 19% van de gemeentesecretarissen en 15% van de burgemeesters.

De onderzoekers stellen vast dat raadsgriffiers in hoge mate allrounders zijn: alle griffiers organiseren, faciliteren, adviseren en vertegenwoordigen (als ambassadeur) het raadswerk. Het onderzoek geeft aan dat er tussen griffiers geen grote verscheidenheid is, zij verrichten over het algemeen dezelfde taken.

Binnen de allround functievervulling herkennen de onderzoekers drie samenhangende pakketten van taken: basistaken, basis-plustaken en strategische taken. Alle griffiers bewegen zich op alle taakvelden, maar in verschillende mate van intensiteit, die vooral samen lijkt te hangen met de beschikbare tijd van de griffier: de grootte van de gemeente en de omvang van de aanstelling bewerkstelligen significante verschillen.

47% van de raadsgriffiers houdt zich primair bezig met de basis van het raadswerk: alle zaken rond gewone raadsbijeenkomsten. Dit geldt met name voor griffiers zonder medewerkers. Bij 29% van de

raadsgriffiers is sprake van substantiële faciliterende en adviserende taken, zoals raadsbijeenkomsten met anderen in de samenleving en raadstrainingen. En 24% van de raadsgriffiers is nog nadrukkelijker doende met kwaliteitsontwikkeling en strategische advisering.

Functievervulling opdracht voor VvG

Voor het VvG-bestuur zijn dit herkenbare accenten. Het feit dat in bijna de helft van de gemeenten de griffier weinig ruimte heeft voor een verdergaande kwaliteits- en omgevingsgerichte functievervulling is een zorgpunt en daarmee een opdracht aan de VvG. Vanzelfsprekend moet een raadsgriffier altijd eerst de basis op orde hebben, en daarop moet hij voortbouwen. Er wordt immers steeds meer van het lokaal bestuur en daarmee van de raad verwacht. In het recente rapport van de Raad voor het openbaar bestuur (Rob: '15,9 – De verbindende rol van het raadslid in een vitale democratie') bijvoorbeeld dicht de Rob griffiers de taak toe om hun raden bij te staan in "geordende reflexie" op de rol en het functioneren van de raad in een veranderende lokale democratie, met een meer verbindende rol in de gemeenschap. Dat leidt ertoe dat de VvG van mening is, dat de strategische invulling van het ambt bij deze tijd past. Een raad die daar niet voor kiest doet zichzelf tekort. Raadsgriffiers en -griffies zullen zich dus moeten blijven ontwikkelen en de VvG zal haar leden hierin bijstaan. De VvG wil met de uitkomsten van dit onderzoek nagaan of het aanbod aan ontwikkelmogelijkheden nog ambitieuzer moet worden, en daar zo nodig en mogelijk extra middelen voor genereren. Met hulp van BZK is er inmiddels een opleidingsfonds in het leven geroepen, waardoor ook griffiers met een beperkt eigen budget zich kunnen blijven ontwikkelen.

Tegelijk moet gewerkt worden, bij gemeenteraden en andere spelers in het veld, zoals Raadslid.Nu, VNG en BZK, aan meer ruimte voor een goede uitoefening van het vak.

Ontwikkelvisie onderzoekers: verbeteren, verbinden en vernieuwen

Voor de verdere professionalisering van het griffiersambt analyseren de Tilburg University en de Radboud Universiteit een drietal ontwikkelpunten.

Allereerst het verbeteren van de organisatorische en faciliterende kant van het ambt. Dit zal gemeenteraden af moeten helpen van teveel vergaderen en teveel papier – een algemeen geuite wens (zoals ook opstijgt uit het belevingsonderzoek van BZK onder raadsleden 'Decentrale volksvertegenwoordiging anno 2015').

Als tweede wordt genoemd de rol van de griffier in het verbinden van raad, regio en maatschappij. Steeds meer beslissingen worden regionaal genomen, steeds meer beslissingen behoeven lokaal draagvlak en draagkracht. De onderzoekers opperen dat griffiers voor de verbinding daartussen een belangrijke intermediair kunnen zijn.

De derde richting voor verdere ontwikkeling is het vernieuwen van de lokale democratie. De onderzoekers wijzen erop dat de griffiersfunctie voortkomt uit een eerdere poging de kwaliteit van de lokale democratie te verbeteren, maar dat de lokale democratie nog steeds - en misschien wel steeds meer - onder druk staat. Zij opperen dat de griffier als niet-politieke functionaris voorop kan lopen om de gemeenteraad te helpen om te gaan met andere, aanvullende vormen van burgerbetrokkenheid en democratie.

Binnen de VvG staan deze ontwikkelpunten op het netvlies, en ze zullen concreet vervolg krijgen in opleidingsactiviteiten. Daarnaast zullen, samen met Raadslid.Nu, raden aangemoedigd worden ambitieuzer te zijn in het vormgeven van hun ondersteuning. De kennissessies voor werkgeverscommissies die nu opstarten zijn hiervoor een geschikte gelegenheid. De minister van BZK heeft ook aangegeven, in zijn actieplan ter ondersteuning van raadsleden, aandacht te vragen voor voldoende raadsbudget.

Rechtspositie

Het onderzoek bevestigt het VvG-bestuur in zijn indruk en standpunt dat er in gemeenteland sprake zou moeten zijn van één algemeen functieprofiel van raadsgriffiers én dat de beroepsgroep voor de uitdaging staat het griffiersambt door te ontwikkelen. De VvG is daarmee aan de slag en verwacht de leden dit jaar nog te kunnen informeren.

Einde bijlage: I7.1 VVG - Bestuurlijke reactie ambtsonderzoek griffiers

Terug naar het agendapunt

I7.2 Burgemeestersblad - Onderzoeksbevindingen Vereniging van Griffiers ([terug naar agendapunt](#))

De inhoud van deze bijlage is te vinden vanaf de hierna volgende pagina's.

Raad en burgemeester

Een recent gehouden ambtsonderzoek naar wat de griffier anno 2016 allemaal doet, geeft de raad handvatten voor verdere ontwikkeling in een steeds complexer takenveld. Het onderzoek laat volgens de Vereniging van Griffiers zien dat gemeenteraden veel meer profijt kunnen hebben van de ondersteuning door hun raadsgriffie. Veel raden maken maar beperkt gebruik van de mogelijkheden.

Uit het ambtsonderzoek blijkt dat alle raadsgriffiers het werk van hun gemeenteraad ondersteunen op vier taakvelden: Zij organiseren, faciliteren, adviseren en vertegenwoordigen (als ambassadeur) hun raad. De grootte van de gemeente, de tijd die de griffier ter beschikking is gesteld en de omvang van de griffie, zijn bepalend voor de mate waarin griffiers in de praktijk aan deze taken toekomen. De Vereniging van Griffiers (VvG) vindt dat als een griffier alleen maar toekomt aan het draaiende houden van het vergadercircuit, dus alleen organiseren en faciliteren, de raad zichzelf echt tekort doet. De Vereniging ziet verdere doorontwikkeling van het vak van griffier als noodzakelijk voor de kwaliteit van het openbaar bestuur en de ontwikkeling van de lokale democratie.

'Gemeenteraden willen af van te veel vergaderen en te veel papier'

Overhead

Gemeenteraden willen af van te veel vergaderen en te veel papier. Dat vraagt om verbetering van de organisatorische en faciliterende kant van het griffiersvak: de formatie op peil, kwalitatief en kwantitatief. "Dat betekent meer capaciteit voor een bredere algemene ondersteuning, maar ook specifieke ondersteuning op bijvoorbeeld het vlak van communicatie en informatie", aldus VvG-voorzitter Renée Wiggers.

Verbinden

Ten tweede kan de griffier een veel prominentere rol krijgen in het verbinden van raad, regio en maatschappij. Steeds meer beslissingen worden regionaal genomen, steeds meer beslissingen behoeven lokaal draagvlak en draagkracht. Griffiers zijn voor de verbinding daartussen de belangrijkste intermediair. Griffiers zouden in regionaal verband gesprekken

moeten aangaan met gemeenschappelijke regelingen over de wijze waarop gemeenteraden betrokken worden, is de mening van de VvG-voorzitter.

Vernieuwing lokale democratie

Het derde doel is de vernieuwing van de lokale democratie. Griffiers lopen als niet-politieke functionarissen voorop bij het realiseren van burgerbetrokkenheid. "Laat uw griffier hierin adviseren", aldus René Wiggers.

Divers beeld

Van de raadsgriffiers houdt 47 procent zich voor het overgrote deel bezig met alle zaken rond gewone raadsbijeenkomsten. Dit geldt met name voor griffiers zonder medewerkers. Bij 29 procent van de raadsgriffiers is daarnaast sprake van substantiële faciliterende en adviserende taken, zoals het organiseren van bijeenkomsten van de raad met andere partijen in de samenleving en raadstrainingen. Slechts 24 procent van de raadsgriffiers komt echt toe aan kwaliteitsontwikkeling en strategische advisering. De gemiddelde omvang van de griffie is 2,85 fte. In het onderzoek liep de omvang van de deelnemende griffies uiteen van 1,2 tot 18 fte.

Relaties binnen het gemeentehuis

De activiteiten van griffiers vinden vooral plaats binnen het gemeentehuis en zijn minder gericht op maatschappelijke partners, regiogemeenten en anderen buiten het gemeentehuis. Griffiers richten zich vooral op de gemeentelijke organisatie. Dagelijks of wekelijks overleggen griffiers met hun griffiemedewerkers (81 procent), adviseren ze de burgemeester (67 procent) en adviseren ze de gemeentesecretaris (46 procent). Het adviseren van raadsleden of hen op trends attenderen gebeurt minder vaak. Het onder de aandacht brengen van integriteit en het bemiddelen bij spanningen tussen raadsleden gebeurt gemiddeld enkele keren per jaar. Er zijn echter ook grenzen aan

zet uw griffier in!

de interne activiteiten waar de griffiers zich mee bezighouden. Zo bemoeien veel griffiers zich relatief weinig met beleidsstukken: bijna 75 procent geeft aan nooit een samenvatting te maken van ambtelijke stukken. Minder schroom is er bij het adviseren aan beleidsambtenaren hoe die zelf hun stukken kunnen verbeteren. Bijna de helft (45 procent) doet dat zeker maandelijks. Griffiers onderhouden zelf weinig externe contacten met inwoners. Van de griffiers maakt 60 procent voor zijn werk geen gebruik van sociale media. Deze cijfers zijn opvallend te noemen, aangezien het belang van samenwerking met partijen van buiten het gemeentehuis de afgelopen jaren sterk is toegenomen. Bovendien is griffiers gevraagd met welke thema's zij veel bezig zijn en scoren externe onderwerpen als intergemeentelijke samenwerkingsverbanden juist hoog, gevolgd door maatschappelijke participatie, burgerparticipatie en overheidsparticipatie.

**'Burgemeester:
Ga het gesprek aan met
de griffier over wat de
mogelijkheden zijn'**

Trainingen

Raadslid. Nu en de Vereniging van Griffiers organiseren momenteel trainingen voor werkgeverscommissies. Omdat raadsleden uit meer gemeenten deelnemen, komen daar de onderlinge verschillen aan het licht. Wat de griffier allemaal doet, hoe groot de griffie is en wat de ondersteuningsbehoefte van de gemeenteraad is, komt goed in beeld. Ook de wijze van aansturing van de griffier, door middel van een jaarplan of voortgangsgesprekken, loopt erg uiteen. De werkgeverscommissies ontdekken dat een goede afstemming met de griffier de kwaliteit van het functioneren van de gemeenteraad ten goede komt. Dit is een eerste stap.

Lokale driehoeksbijeenkomsten

Daarnaast zijn er vanuit het programma Lokale Democratie in Beweging bijeenkomsten voor driehoeken. Daar gaat het gesprek tussen burgemeester, griffier



en secretaris over de vraag hoe zij gezamenlijk bestuurlijke verandering op de agenda kunnen zetten en wie daarin welke rol heeft. Ook daar komt aan het licht dat driehoeken in dat opzicht verschillen en dat de samenwerking tussen burgemeester en griffier verschilt. Soms trekken zij samen op om de raad te begeleiden zich meer naar buiten te richten, soms is dat alleen een klus voor de griffier.

Advies aan de burgemeester

Verdere toerusting en opleiding van de griffier is nodig. De andere kant is de ambitie van de raad. De gemeenteraad moet samen met de griffier ruimte creëren om actief te zijn op legio terreinen: Betere positionering in de regio, strategische advisering en coaching van raadsleden, meer taken op het gebied van externe communicatie en contacten met maatschappelijke organisaties. Het kan allemaal, maar moet wel in de beschikbare tijd en capaciteit passen. Het onderzoek geeft aan dat sinds 2011 zelfs een kwart van de griffies in omvang is gekrompen. De burgemeester kan de raad hiervan bewust maken en de raad stimuleren in zijn eigen ondersteuning te investeren. Het advies aan burgemeesters is dan ook: ga het gesprek aan met je griffier over wat de mogelijkheden zijn, raadpleeg ook eens de buurgemeenten en stimuleer de raad om budget vrij te maken voor een betere ondersteuning van het raadswerk! <

Het volledige onderzoeksrapport "Griffier in de Gemeente Geschetst; het ambt anno 2016" is te downloaden via de website van de VvG: www.griffiers.nl

Hester Tjalma, bestuursadviseur Vereniging van Griffiers

[Terug naar het agendapunt](#)

18.0 Landelijk Overleg Gemeentelijke Arbeidsvoorwaarden - Nagekomen aanpassingen CARUWO als gevolg van IKB (terug naar agendapunt)

De inhoud van deze bijlage is te vinden vanaf de hierna volgende pagina's.

College voor
Arbeidszaken/VNG

FNV Overheid

CNV Overheid

CMHF

Brief aan de leden
T.a.v. het college en de raad



Landelijk Overleg
Gemeentelijke
Arbeidsvoorwaarden

informatiecentrum tel.
(070) 373 8393

betreft
Nagekomen aanpassingen
CARUWO als gevolg van IKB

Samenvatting

uw kenmerk

ons kenmerk
ECWGO/U201700032
Lbr: 17/004
CvA/LOGA 17/02

bijlage(n)

1

datum

23 januari 2017

De invoering van het IKB (Individueel Keuzebudget) in het beloningshoofdstuk van de CARUWO heeft geleid tot meerdere technische wijzigingen in de integrale CARUWO én de toelichting daarop. Deze ledenbrief bevat nog een aanvulling daarop.

College voor
Arbeidszaken/VNG

FNV Overheid

CNV Overheid

CMHF

Aan de leden



Landelijk Overleg
Gemeentelijke
Arbeidsvoorwaarden

informatiecentrum tel.
(070) 373 8393

uw kenmerk

bijlage(n)

1

betreft

Nagekomen aanpassingen
CARUWO als gevolg van IKB

ons kenmerk

ECWGO/U201700032
Lbr: 17/004
CvA/LOGA 17/02

datum

23 januari 2017

Geacht college en gemeenteraad,

De invoering van het IKB (Individueel Keuzebudget) in het beloningshoofdstuk van de CARUWO heeft geleid tot meerdere technische wijzigingen in de integrale CARUWO én de toelichting daarop. Deze ledenbrief bevat nog een aanvulling daarop.

Artikel 1:2:1

In de leden 2, 3, en 4 van artikel 1:2:1 wordt een aantal hoofdstukken uitgesloten voor bijzondere groepen medewerkers (o.a. vakantiekrachten en BBL-ers). Hoofdstuk 3 wordt onder andere uitgesloten, met als gevolg dat deze medewerkers geen recht hebben op een IKB.

Echter, voorheen stonden de vakantietoelage en de levensloopbijdrage niet in hoofdstuk 3, maar in hoofdstuk 6 (artikel 6:3) en hoofdstuk 6a (artikel 6a:7). Ook het bovenwettelijk verlof van 14,4 uren was geregeld in hoofdstuk 6 (artikel 6:2). Deze rechten zijn vanaf 1 januari 2017 opgenomen in het IKB. Er moet dus nog iets geregeld worden voor hen, anders gaan zij er op achteruit.

De rechten zullen in een nieuw vijfde artikellid worden opgenomen in een percentage, welke in de toelichting worden toegelicht. Alleen de vakantietoelage wordt in het artikel zelf expliciet genoemd, omdat hiervan in artikel 1:1 lid 1, sub ww CARUWO een begripsomschrijving staat.

Artikel 2:5:4

De oproepcontractant heeft een IKB conform de regeling in paragraaf 5 van hoofdstuk 3. Dit was al zo, maar wordt nu ook expliciet genoemd in de toelichting op artikel 2:5:4 CARUWO. Omdat

het tweede lid voor onduidelijkheid zorgt, wordt dit lid geschrapt.

Datum inwerkingtreding

De wijzigingen in de CARUWO opgenomen in de bijlage bij deze LOGA-brief treden met ingang van 1 januari 2017 in werking.

Rechtskrachtbepaling

Op grond van de statuten van de VNG en het reglement van het CvA zijn gemeenten gehouden om uitvoering te geven aan de in het LOGA overeengekomen CAR-bepalingen en de nadien overeengekomen wijzigingen daarvan. Voor gemeenten die bij de UWO zijn aangesloten, geldt dat eveneens voor de zogenoemde UWO-bepalingen. De CAR en de UWO zijn geen CAO in de zin van de Wet op de collectieve arbeidsovereenkomst, waardoor overeengekomen wijzigingen niet rechtstreeks doorwerken in de aanstelling van individuele ambtenaren.

Op grond van artikel 125 Ambtenarenwet en artikel 160 Gemeentewet is het college verplicht, respectievelijk bevoegd, voor gemeenteambtenaren een lokale arbeidsvoorwaarden- en rechtspositieregeling vast te stellen in de vorm van een algemeen verbindend voorschrift.

Op grond van artikel 107e Gemeentewet heeft de raad deze bevoegdheid voor de griffie.

De gemeentelijke rechtspositieregeling is een algemeen verbindend voorschrift. Artikel 139 Gemeentewet bepaalt dat besluiten, die algemeen verbindende voorschriften inhouden, pas verbinden wanneer zij op de juiste manier zijn bekendgemaakt.

Sinds 1 januari 2014 dient dit te geschieden door vermelding in een elektronisch en algemeen toegankelijk gemeentebblad, overeenkomstig de 'Regeling elektronische bekendmaking en beschikbaarstelling regelgeving decentrale overheden'.

Hoogachtend,

Landelijk Overleg Gemeentelijke Arbeidsvoorwaarden



Mw. mr. S. Pijpstra
secretaris

Deze ledenbrief staat ook op www.vng.nl onder brieven.

Einde bijlage: I8.0 Landelijk Overleg Gemeentelijke Arbeidsvoorwaarden - Nagekomen aanpassingen CARUWO als gevolg van IKB

[Terug naar het agendapunt](#)

I8.1 Landelijk Overleg Gemeentelijke Arbeidsvoorwaarden - Bijlage CARUWO teksten ([terug naar agendapunt](#))

De inhoud van deze bijlage is te vinden vanaf de hierna volgende pagina's.

Bijlage CARUWO teksten

A. Aan artikel 1:2:1 wordt lid 5 toegevoegd en deze komt te luiden:

5. De ambtenaar, bedoeld in de leden 2, 3 of 4 van dit artikel, heeft recht op:
 - a. 8% vakantietoelage, met dien verstande dat dit ten minste een bedrag is van € 146,65 bij een volledig dienstverband, en
 - b. 1,5% van het in de maand van opbouw geldende salaris, voor de ambtenaar die geboren is na 31 december 1949, met dien verstande dat dit ten minste een bedrag is van € 33,33 bij een volledig dienstverband, en
 - c. 0,8% van het voor de ambtenaar in de maand van opbouw geldende salaris.

De toelichting op artikel 1:2:1 lid 5 komt te luiden:

De ambtenaren die vallen onder de leden 2, 3 en 4 van dit artikel zijn de enige medewerkers waarvoor nog een vakantietoelage geldt. Deze 8% is pensioengevend.

De 1,5% van het in de maand van opbouw geldende salaris, was tot 1 januari 2017 de levensloopregeling geregeld in artikel 6a:7 lid 1. Deze 1,5% is pensioengevend.

De 0,8% van het in de maand van opbouw geldende salaris, was tot 1 januari 2017 het bovenwettelijk verlof van 14,4 uren geregeld in artikel 6:2 lid 1. Deze 0,8% is niet pensioengevend.

Indien in een maand het salaris en de toegekende salaristoelage(n) gedeeltelijk zijn uitbetaald dan worden de in de percentages in die maand berekend op basis van het uitbetaalde salaris en de uitbetaalde salaristoelage(n).

Indien in een maand het salaris en de toegekende salaristoelage(n) gedeeltelijk zijn uitbetaald op grond van artikel 7:3 lid 2 tot en met 4 dan worden, in afwijking van voorgaande volzin, de percentages in die maand berekend op basis van het volledige salaris en toegekende salaristoelage(n).

Uitbetaling vindt plaats bij de maandelijkse salarisbetaling.

B. Artikel 2:5:4 lid 2 wordt geschrapt, onder vernummering van lid 3 in lid 2.

De toelichting op artikel 2:5:4 wordt gewijzigd en komt te luiden:

Met de oproepcontractant wordt een contract aangegaan voor minimaal 15 uur per maand. Voor die uren bestaat er dan ook een loonbetalingsverplichting, ook als de oproepcontractant ziek is. Aangezien hoofdstuk 7 per definitie van toepassing is (de CAR/UWO is namelijk van toepassing), hoeft deze loondoorbetalingsverplichting tijdens ziekte niet meer expliciet te worden opgenomen. De berekeningsbasis van de ziekte-uitkering wordt gevormd door het inkomen dat de oproepkracht gedurende het laatste kwartaal genoot.

De oproepcontractant heeft een IKB conform de regeling in paragraaf 5 van hoofdstuk 3.

[Terug naar het agendapunt](#)

I10.0 Provincie Overijssel - Toezichtvorm begroting 2017 ([terug naar agendapunt](#))

De inhoud van deze bijlage is te vinden vanaf de hierna volgende pagina's.

Luttenbergstraat 2
Postbus 10078
8000 GB Zwolle
Telefoon 038 499 88 99
Fax 038 425 48 88
overijssel.nl
postbus@overijssel.nl

Aan de raad van de gemeente Steenwijkerland
Postbus 162
8330 AD STEENWIJK

Inlichtingen bij

Dhr. B.G. van den Berg
Telefoon 038 499 93 95
BG.vd.Berg@overijssel.nl

Onderwerp: Toezichtvorm begroting 2017

Jaarlijks ontvangt u voor aanvang van het nieuwe begrotingsjaar ons besluit over de toezichtvorm met betrekking tot de Begroting van uw gemeente.

Met deze brief informeren wij u over de toezichtvorm op uw Begroting voor het jaar 2017 en de daaraan verbonden gevolgen. Ten slotte vestigen wij uw aandacht op punten die relevant zijn voor uw financiële positie en de wijze waarop de provincie Overijssel haar toezichtrol vervult.

Datum

20.12.2016

Kenmerk

2016/0529553

Pagina

1

Toezichtvorm: repressief

Dit besluit is gebaseerd op ons oordeel dat de Begroting 2017 structureel en reëel in evenwicht is. In de meerjarenraming wordt voldoende aannemelijk gemaakt dat dit evenwicht behouden blijft.

Gevolgen toezichtvorm

Het repressief (regulier) toezicht heeft tot gevolg dat de Begroting 2017 en de daarop betrekking hebbende begrotingswijzigingen niet onze goedkeuring vergen.

Wij hebben daarom de begroting voor kennisgeving aangenomen.

Wel dienen de begrotingswijzigingen (met bijbehorend raadsvoorstel en – besluit) binnen twee weken na vaststelling, ter kennisname aan ons te worden ingezonden.

Algemene aandachtspunten voor uw begrotingspositie

In 2016 hebben zich diverse ontwikkelingen voorgedaan die een belangrijke invloed kunnen hebben op de begrotingsposities van gemeenten. Deze ontwikkelingen hebben wij dan ook betrokken bij de uitvoering van onze toezichtrol. De ontwikkelingen waarop wij doelen zijn:

Sociaal Domein

Veel gemeente hebben de gedecentraliseerde taken in het sociaal domein budgettair neutraal geraamd. Door dalende rijksmiddelen houdt dit in dat gemeenten in de toekomst nog voor forse opgaven staan. We zien dat veel gemeenten door transformatie van taken de lasten naar beneden bijsturen in verband met budgettair neutrale ramingen. De komende jaren zal blijken in hoeverre gemeenten in staat zijn om de lasten voldoende bij te sturen.

Grondexploitaties.

Ondanks de aantrekkende economie kunnen de grondexploitaties in een aantal gevallen nog tot problemen leiden. De gemeentelijke grondexploitaties blijven daarmee een punt van zorg.

Bijlagen

Wijziging regelgeving BBV/VPB

In het voorjaar 2016 is het Besluit begroting en verantwoording gemeenten en provincies (BBV) aangepast. Op advies van de commissie Depla is de inrichting van de begroting opnieuw

Datum verzending

vorm gegeven. Uitgangspunt daarbij was om de transparantie en de uniformiteit te versterken.

Met name regelgeving rond grondexploitatie en rente kunnen effect hebben op de financiële positie van gemeenten.

Toezichtrol provincie

De door u vastgestelde Begroting 2017 (met bijbehorende meerjarenraming) en de daarop betrekking hebbende besluitvorming is beoordeeld aan de hand van de wettelijke criteria. Deze criteria zijn vastgelegd in de Gemeentewet en uitgewerkt in het landelijk Toezichtkader "Kwestie van evenwicht!". Daarbij is eveneens de Begrotingsbrief 2017 d.d. 15 maart 2016, kenmerk 2016/0047755, betrokken.

De provincie Overijssel vult haar toezichtrol op een proportionele wijze in. Indien mogelijk blijven we op afstand maar zo nodig komen we dichterbij, conform de principes van het Interbestuurlijk Toezicht. Uitgangspunt daarbij is dat we ons baseren op openbare, door de gemeenteraad vastgestelde stukken. Dat kan alleen wanneer de informatiewaarde van deze stukken adequaat is. Dat is noodzakelijk om zowel het horizontale toezicht (door uw raad) als het verticale toezicht (door ons) optimaal te kunnen vervullen.

De door u vastgestelde Jaarrekening 2015, evenals de bevindingen van de accountant, hebben wij bij ons toezicht betrokken.

Datum

20.12.2016

Kenmerk

2016/0529553

Pagina

2

Ten slotte

In het voorjaar van 2017 ontvangt u zoals gebruikelijk de Begrotingsbrief met daarin het proces en de toetsingspunten voor de begroting 2018.

Het college van burgemeester en wethouders heeft een afschrift van deze brief ontvangen.

Gedeputeerde Staten van Overijssel,

voorzitter,

secretaris,

De Algemene wet bestuursrecht biedt de mogelijkheid om binnen zes weken na de verzending van deze brief bezwaar in te dienen tegen dit besluit. Voor de behandeling hiervan is geen griffierecht verschuldigd. Voor inlichtingen over de bezwaarschriftprocedure kunt u zich wenden tot de medewerker van de provincie die in dit besluit is vermeld.

Wilt u in uw correspondentie met de provincie Overijssel:

- één onderwerp per brief hanteren en
- het in deze brief opgenomen kenmerk vermelden.

Terug naar het agendapunt

I11.0Plaatselijk Belang Tuk - Zienswijze verplaatsen basisschool t PuzzelsTuk naar School B (terug naar agendapunt)

De inhoud van deze bijlage is te vinden vanaf de hierna volgende pagina's.



Gemeente Steenwijkerland
t.a.v. de Burgemeester dhr. J.H. Bats
Postbus 162
8330 AD Steenwijk

Tuk, 28-12-2016

Betreft: Huisvesting 't PuzzelsTuk; zaaknummer 126970

Aan de Burgemeester, het College en de leden van de gemeenteraad van Steenwijkerland.

Geachte lezer,

Bij deze willen de ondergetekenden bezwaar maken tegen het voorgenomen besluit om de basisschool 't PuzzelsTuk van Tuk te verplaatsen naar een locatie bij school B.

In 2005, nog voor de grote nieuwbouwprojecten in aanvang waren genomen, spraken de inwoners van Tuk zich uit voor het behoud van hun dorp. Nieuwbouwplannen zouden door kunnen gaan mits de leefbaarheid van het dorp gegarandeerd kon worden. Plaatselijke Belangen Tuk en de gemeente vonden elkaar hier, door tegelijk met de nieuwbouw een sociale infrastructuur aan te brengen.

Door het realiseren van een basisschool en een dorps huis zou het dorp Tuk na de grote uitbreidingen leefbaar blijven. De jongere nieuwkomers zouden hun sociale contacten vinden via de basisschool en de ouderen zouden hun contacten kunnen onderhouden middels het dorps huis.

Het College en de Raad stemden in met het stichten van een dorps huis en een basisschool in Tuk. Hier werd dus door College en Raad een duidelijke keuze gemaakt: een leefbaar Tuk.

Hiervoor werden door het gemeentebestuur een aantal voorwaarden gesteld; PB zou ten minste 10 verenigingen oprichten voor het dorps huis en zou er voor zorgen dat voor 1 september 2016 de basisschool een permanente status zou krijgen.

Alle plannen zijn verwezenlijkt, de gemeente heeft haar woningbouwplannen kunnen uitvoeren. Het dorp Tuk heeft aan de gestelde eisen voldaan en

hiermee de voorzieningen gekregen die nodig waren waaronder een basisschool met een permanente status.

Er is een groter, maar ook een vitaal en levendig dorp gevormd, waarin jong en oud met elkaar kan omgaan . De basisschool en het dorpshuis vormen samen met de kinderopvang en de winkels nu een sterke keten die er voor zorgt dat Tuk een dorp is waar je graag wilt en kunt leven. Elke schakel in deze keten speelt een essentiële rol.

Op dit moment zijn de eisen en wensen van het dorp niet veranderd, aan de voorwaarden gesteld door de gemeente wordt nog steeds voldaan.

Ouders kiezen op dit moment bewust voor deze dorpschool voor hun kinderen waarbij de locatie van wezenlijk belang is. We willen een vitaal dorp blijven met een gezonde sociale samenhang, een van de voorwaarden hiervoor is een basisschool met een bestendige locatie in het dorp. Verplaatsing naar de voorgestelde locatie is dan ook niet acceptabel.

Wij vertrouwen erop u hiermee onze zienswijze helder te hebben gepresenteerd en zijn bereid indien nodig onze standpunten verder aan u toe te lichten.

Namens,

Vereniging Plaatselijke Belangen Tuk
MR oudergeleding van basisschool 't PuzzelsTuk
Ouders
De Stichting Dorpshuis Tuk

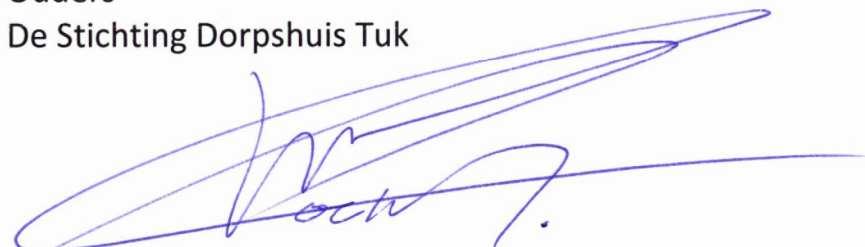

Roelof Wolters
(Voorzitter Vereniging Plaatselijke Belangen Tuk)

Correspondentieadres:
Tukseweg 137
8334 RT Tuk

Gemeente Steenwijkerland
t.a.v. de Burgemeester de heer J. H. Bats
PB 162
0330 Ad Steenwijk

Einde bijlage: I11.0Plaatselijk Belang Tuk - Zienswijze verplaatsen basisschool t PuzzelsTuk naar School B

Terug naar het agendapunt

I13.0 NWG - Begroting 2017 (terug naar agendapunt)

De inhoud van deze bijlage is te vinden vanaf de hierna volgende pagina's.

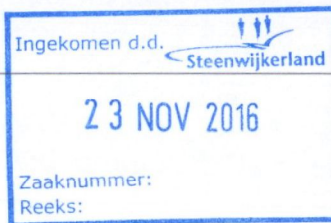

Postbus 163, 8330 AD Steenwijk
Koematen 36-38, 8331 TK Steenwijk
Telefoon (0521) 52 92 00
Telefax (0521) 51 77 55
E-mail info@noordwestgroep.nl
www.noordwestgroep.nl
IBAN: NL49 BNGH 0285 0016 71
BTW nr: 8131.17.963.B01

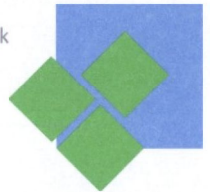

Aan de raad van de gemeente Steenwijkerland
Postbus 162
8330 AD STEENWIJK

Ondersteuning

Uw kenmerk

Uw brief van

Datum

14 november 2016

Onderwerp

Begroting NoordWestGroep

Behandeld door

H. Ridder

Ons kenmerk

DIR/16-1114/Mlr

Geachte raad,

In de begroting van de NoordWestGroep N.V. over het jaar 2017 is rekening gehouden met de effecten van de Wet Tegemoetkoming Loondomein (WTL). Deze wet regelt de uitkeringen vanuit het Lage Inkomensvoordeel (LIV). De Eerste Kamer is op dinsdag 8 november 2017 akkoord gegaan met de Verzamelwet SZW 2017. Deze beoogt technische mankementen in bestaande wetgeving en knelpunten in de uitvoering op te lossen.

De Verzamelwet wijzigt ook de WTL. Deze aanpassing leidt tot een onbekend, onverwacht en vooral ongewenst resultaat. De uitkeringen vanuit het Lage Inkomensvoordeel, dat dus met de WTL wordt geregeld, pakken voor de (voormalige) WSW-doelgroep fors minder gunstig uit dan waarmee tot nu toe rekening werd gehouden.

NoordWestGroep heeft in zijn begroting, net als alle andere SW-bedrijven, met ingang van 2017 LIV-inkomsten opgenomen vanuit de verwachting dat veel van de medewerkers qua fiscaal loon in de eerste tranche van 100%-110% WML zitten. Daarbij hoort een LIV-uitkering van € 2.000,-- op basis van een 38-urige werkweek.

Door herberekening van de grondslagen van het LIV op basis van 40 uur, blijkt dit niet langer het geval. Per SW-medewerker kan hooguit nog een beroep worden gedaan op de bij de tweede tranche (110-125% WML) behorende uitkering van hooguit € 1.000,--.

Op basis van de informatie die nu bekend is, betekent het bovenstaande dat er een nadelig effect is van € 170.000,-- op de begroting van NoordWestGroep 2017.

De belangenorganisatie Cedris is in gesprek met het ministerie over de ongewenste effecten en zal de kwestie bij de Kamer aankaarten in aanloop naar de Begrotingsbehandeling SZW 2017.

Omdat wij hechten aan u tijdig informeren over het begrotingsresultaat van NoordWestGroep 2017 en het effect daarvan op uw gemeentelijke begroting, ontvangt u dit schrijven. Zodra er meer duidelijkheid en/of zekerheid bestaat over het toepassen van de LIV, zullen wij u weer informeren.

Met vriendelijke groet,

G. van Hofwegen, directeur

Einde bijlage: I13.0 NWG - Begroting 2017

Terug naar het agendapunt

I14.0 Gemeenteraad - brief zienswijze igsd (terug naar agendapunt)

De inhoud van deze bijlage is te vinden vanaf de hierna volgende pagina's.

IGSD Steenwijkerland - Westerveld
T.a.v. het Dagelijks Bestuur
Postbus 300
8330 AH STEENWIJK

behandeld door B.H.D. de Groot
afdeling GRIF
telefoon 140521
Ons kenmerk 1652-1-GRIF-BdG
uw kenmerk 1611-01-IGSD-MLR
bijlagen -

Steenwijk
(verzendsdatum) 22 december 2016

Onderwerp Zienswijze begrotingswijziging 2017 IGSD
Steenwijkerland

Geachte heer Dedden,

Op 13 december 2016 heeft de gemeenteraad de eerste begrotingswijziging 2017 van de IGSD Steenwijkerland-Westerveld besproken. Nadat de raad uitvoerig over de begrotingswijziging heeft gesproken, is de volgende zienswijze vastgesteld. Middels deze brief brengen wij dit besluit aan u over:

1. Als zienswijze in te stemmen met de eerste begrotingswijziging 2017 van de IGSD.
2. de dekking van de extra bijdrage voor 2017 ad € 795.541,-- te betrekken bij de samenstelling van de Perspectiefnota 2017;
3. de IGSD een uiterste inspanning te laten leveren om het nadeel van de afkoop van de huurovereenkomst met het UWV voor de jaren 2017 en 2018 tot een minimum te beperken.

Wij hopen u hiermee voldoende te hebben geïnformeerd.

Hoogachtend,

De gemeenteraad van Steenwijkerland,
de griffier,

A. ten Hoff

de voorzitter,

J.H. Bats

Einde bijlage: I14.0 Gemeenteraad - brief zienswijze igsd

Terug naar het agendapunt

I15.0 IGSD - Kaderbrief 2018 Steenwijkerland ([terug naar agendapunt](#))

De inhoud van deze bijlage is te vinden vanaf de hierna volgende pagina's.

Aan de leden van de gemeenteraad van Steenwijkerland
Postbus 162
8330 AD STEENWIJK

Datum
16 december 2016

Ons kenmerk
DB/1219/GvH-mlr

Uw kenmerk

Onderwerp
Kaderbrief 2018 IGSD

Geachte heer/mevrouw,

Voor u ligt de eerste jaarlijkse kaderbrief van de IGSD Steenwijkerland/Westerveld. Daarin reiken wij u onze uitvoeringskaders aan voor het jaar 2018. Sinds kort schrijft de Wet gemeenschappelijke regelingen dit ons voor¹. Wij nodigen u uit te reageren op deze kaders en nemen graag voor 1 februari 2017 kennis van uw reactie, zodat wij daar bij de opzet van de begroting 2018 rekening mee kunnen houden.

Trends en kaders

Zoals bekend vergrijst Nederland. Het aantal jongeren neemt af ten opzichte van het aantal ouderen. In 2020 zal het aantal ouderen (>65 jaar) in Nederland groter zijn dan het aantal jongeren (< 20 jaar)². Daardoor neemt de druk van ouderen op de zorg en de pensioenen toe en neemt het aantal werkenden dat bijdraagt in de financiering daarvan af.

In de gemeente Steenwijkerland zien we dezelfde trend³. In de gemeente Westerveld is het aantal ouderen in 2015 al groter dan het aantal jongeren⁴. In 2020 is het verschil naar verwachting nog groter.

Gemeenten staan de komende jaren daarom voor de vraag hoe zij de kwaliteit van leven voor burgers kunnen borgen binnen het sociaal domein en tegelijkertijd de daaraan verbonden gemeentelijke kosten in de hand houden. De beide gemeenten voeren een beleid dat gericht is op het behoud van en vergroten van de zelfredzaamheid en de eigen verantwoordelijkheid van burgers.

De rol die de IGSD daarin kan spelen is hieronder weergegeven.

Arbeidsparticipatie

Voor de betaalbaarheid van de zorg en de pensioenen is het van het allergrootste belang dat zoveel mogelijk burgers in de werkzame leeftijd daadwerkelijk werken. Bovendien kan werk de oplossing zijn van financiële, gezondheids- en welzijnsproblemen. De inzet van de IGSD zal zich de komende jaren daarop blijven richten. Daarbij is van belang dat de Nederlandse arbeidsmarkt verandert in een flexibele arbeidsmarkt. Steeds meer mensen werken als zzp-er, via een uitzendbureau of hebben een tijdelijk contract. Het gemeentelijke beleid en onze uitvoering zal hier op in moeten spelen.

¹ Het Dagelijks Bestuur van de IGSD is verplicht voor 15 april 2017 voorafgaande aan de begroting voor 2018 deze kaders aan de gemeenteraad uiteen te zetten, artikel 34b Wet gemeenschappelijke regelingen.

² Trends en ontwikkelingen voor de gemeenten van de toekomst van het ministerie van Buitenlandse zaken mei 2014

³ Pagina 13 van het Beleidsplan sociaal domein Steenwijkerland 2017-2020

⁴ In 2015 heeft Westerveld 5010 ouderen tegenover 3880 jongeren tot 20 jaar. In 2020 worden dat er 5530 ouderen tegenover 3460 jongeren. Gegevens uit de Bevolkingsprognose 2015 van de Provincie Drenthe.

Daarnaast blijft het uitgangspunt van de Participatiewet dat iedereen (naar vermogen) een bijdrage levert aan de samenleving. Zelfredzaamheid en het organiseren van ondersteuning uit het eigen netwerk zijn daarin belangrijke kernbegrippen. Participatie in de vorm van vrijwilligerswerk of het verrichten van andere zinvolle activiteiten leveren een bijdrage aan het opbouwen en het onderhouden van een eigen netwerk. Daarom verwachten we van personen met een uitkering op grond van de Participatiewet die (nog niet) in staat zijn betaalde arbeid te verrichten dat zij vrijwilligerswerk of een tegenprestatie verrichten.

Specifieke aandacht verdienen migranten uit Europa, vergunninghouders, jongeren, personen uit het doelgroepenregister en beschut werk. Ook gaan we in op de ontwikkeling van ons uitkeringsbestand.

Migranten en vergunninghouders

De verwachting is dat migranten en vergunninghouders in aantal en naar verhouding een steeds groter deel gaan uitmaken van het bijstandsbestand⁵. Dit blijkt onder andere uit de taakstelling van beide gemeenten in het kader van huisvesting van vergunninghouders. Die is in de afgelopen paar jaar toegenomen. Met name onder deze groepen bevinden zich veel mensen die de Nederlandse taal niet of onvoldoende beheersen, waardoor zij minder kansen hebben op de arbeidsmarkt. Toch ligt hier ook een kans. Met name voor vergunninghouders jonger dan 27 jaar. Door hen zoveel mogelijk naar scholing of opleiding te leiden, kwalificeren zij zich voor de arbeidsmarkt. Zij kunnen daarbij veelal aanspraak maken op studiefinanciering.

Jongeren

De inzet ten aanzien van jongeren tot 27 jaar blijft zoveel mogelijk gericht op scholing of opleiding. De kans op duurzame uitstroom is groter, wanneer zij gekwalificeerd zijn voor de arbeidsmarkt. Hier ligt ook een kans voor kwetsbare jongeren door de verbinding te leggen tussen scholen, Jeugdzorg, Wmo en de Participatiewet. In beide gemeenten worden de verbindingen steeds vaker gelegd tussen de betrokken uitvoeringsinstanties. Onze inzet is erop gericht om een bijdrage te leveren aan de ontschotting in deze.

Doelgroepenregister

Bij personen die onder het doelgroepenregister vallen, waaronder jongeren uit het voorgezet speciaal onderwijs en het praktijkonderwijs, loopt de IGSD tegen het volgende aan. Met de invoering van de Participatiewet is er een nieuwe doelgroep bijgekomen die voorheen onder de Wet Wajong of de WSW viel. Het is de bedoeling dat inwoners uit deze doelgroep, met behulp van loonkostensubsidie, zoveel mogelijk bij reguliere werkgevers gaan werken. Werkgevers willen deze mensen wel werk bieden, maar zien daar vanaf omdat ze dan risicodragers worden. Dit is een gemeente overstijgende problematiek wat in het Werkbedrijf regio Zwolle geagendeerd kan worden. Wij adviseren de beide gemeenten daar in het Werkbedrijf expliciet aandacht voor te vragen.

Beschut werk

Daarnaast is er een specifieke groep die onder beschut werk valt. Wanneer het Wetsvoorstel tot wijziging van de Participatiewet in verband met het verplichten van beschut werk en openstellen Praktijkroute door de Staten Generaal is aangenomen, zijn gemeenten verplicht beschut werk aan te bieden. De indicatiestelling door het UWV is echter dermate streng dat het UWV bijna geen indicaties afgeeft voor beschut werk. Het Werkbedrijf regio Zwolle besteedt aandacht aan dit onderwerp en ontwikkelt scenario's om meer personen met een indicatie beschut te plaatsen.

Ontwikkeling uitkeringsbestand

Voor de cijfers van het uitkeringsbestand verwijzen wij u naar onze rapportage en de laatste meerjarenbegroting. Door de daling van het bestand die nu is ingezet, neemt het aantal uitkeringsgerechtigden dat meer tijd en zorg nodig heeft om uit te stromen naar verhouding toe.

⁵ Begin 2016 was meer dan 25% van de bijstandsgerechtigden uit Steenwijkerland niet in Nederland geboren. Voor Westerveld waren dat er 17%.

Juist bij deze groep ligt het in de rede om de verbinding met de Wmo en zorg in brede zin, te zoeken.

Bijzondere bijstand en minimabeleid

Noodzakelijke zorg mijden om financiële redenen beïnvloedt de zelfredzaamheid van de burger en daarmee de kwaliteit van zijn leven. Het verdient daarom aanbeveling om het bijzondere bijstandsbeleid voor de eigen bijdrage Wmo te continueren in de komende jaren en de collectieve zorgverzekering voor minima te handhaven. Financiële ondersteuning van mensen met hoge zorgkosten blijft belangrijk omdat de afgelopen jaren:

- Wtcg en CER zijn gedecentraliseerd
- De hoogte van het verplicht eigen risico is toegenomen⁶ en
- De hoogte van de eigen bijdrage Wmo is toegenomen⁷.

Bovendien ontvangen gemeenten in 2017 en 2018 in totaal € 7,5 miljoen extra via het Gemeentefonds, specifiek om de armoede onder ouderen in de bijstand te bestrijden. Dit naast de gelden die reeds eerder vanuit de Wtcg en CER naar gemeenten zijn overgeheveld. Van belang in dit kader is dat vanuit de gemeente Westerveld reeds specifiek beleid is ontwikkeld voor de groep chronisch zieken en gehandicapten met de Regeling tegemoetkoming zorgkosten.

In het kader van kostenbesparing in de uitvoering kunnen beide gemeenten overwegen om de bijzondere bijstand voor eigen bijdragen Wmo door het CAK te laten uitvoeren. Het CAK stelt immers de hoogte van de eigen bijdrage vast. Het vaststellen van het recht op bijzondere bijstand ligt in het verlengde daarvan. Dit verlaagt tevens de drempel voor mensen om een bijzondere bijstandsaanvraag in te dienen. Een andere optie is dat de Wmo-consulent, die keukentafelgesprekken voert, mensen wijst op de mogelijkheid van bijzondere bijstand. Geen eigen bijdragen Wmo opleggen aan uitsluitend inwoners met een laag inkomen en vermogen is vanuit de Wmo niet toegestaan.

Daarnaast biedt het beleid de mogelijkheid aan inwoners en hun minderjarige kinderen om te participeren. Naast het Jeugdportfonds en Jeugdcultuurfonds (alleen gemeente Westerveld) kunnen inwoners uit de gemeenten Steenwijkerland en Westerveld voor sociaal-culturele activiteiten een bijdrage krijgen. Dit draagt bij aan het welbevinden van de inwoners.

Voor de zelfredzaamheid van inwoners is ook van belang dat aanvragen bijzondere bijstand/minimabeleid digitaal kunnen worden ingediend bij de IGSD.

Bevorderen financiële zelfredzaamheid

Volgens de Nibud definitie is iemand financieel zelfredzaam wanneer hij weloverwogen keuzes maakt, zodanig dat zijn financiën in balans zijn op zowel korte als op lange termijn.

Mensen die niet financieel zelfredzaam zijn, krijgen financiële problemen. Onderzoek wijst uit dat bijna een vijfde (18,1 procent) van alle huishoudens in Nederland een risico op problematische schulden of daadwerkelijk problematische schulden heeft⁸. Wanneer iemand financiële problemen heeft, dan heeft dat direct gevolgen voor andere levensdomeinen.

Schulden beïnvloeden het gedrag. Aandacht voor gedrag lijkt meer en meer de sleutel tot succes in de dienstverlening. Aanhoudende financiële problemen maken dat mensen bij de dag gaan leven. Als de aandacht gericht blijft op de rekeningen die morgen betaald moeten worden, dan verdwijnt het langetermijnperspectief⁹.

⁶ Het verplicht eigen risico wordt niet verhoogd in 2017 en blijft € 385,00 per volwassene.

⁷ Wel daalt in 2017 de eigen bijdrage Wmo voor het eerst sinds jaren en blijft de eigen bijdrage Wlz gelijk (m.u.v. een kleine groep gebruikers Modulair Pakket Thuis).

⁸ Westhof, De Ruig & Kerckhaert, 2015

⁹ Naar een betere aanpak van schulden en armoede van VNG, DIVOSA, NVVK en MO Groep+.

Het uitvoeringsbeleid van de IGSD zal zich daarom de komende jaren richten op het bevorderen van financiële zelfredzaamheid.

Preventie

Door voorlichting/cursussen te geven aan kinderen op scholen waarin zij leren omgaan met geld, worden schulden voorkomen. Daarnaast wil de IGSD schulden (in de toekomst) zoveel mogelijk voorkomen, door meer voorlichting te geven over financiële voorzieningen. Inwoners die weten waar ze een beroep op kunnen doen, hebben een hoger besteedbaar inkomen en lopen daardoor minder financiële risico's. Onderzoeken wijzen uit dat iedere euro gestoken in preventie twee euro bespaart. Hier dienen dan wel middelen voor beschikbaar te worden gesteld vanuit het budget voor schuldhulp.

Laaggeletterdheid, rekenvaardigheden en digitale vaardigheden

Voor de financiële zelfredzaamheid is niet alleen van belang dat inwoners voldoende kunnen lezen en schrijven¹⁰. Ook is van belang dat zij over voldoende rekenvaardigheden beschikken¹¹. Daarnaast zijn digitale vaardigheden van belang¹². De IGSD wil daarom naast de laaggeletterdheid, ook de rekenvaardigheid en digitale vaardigheden van klanten met een uitkering onderzoeken. Via volwasseneneducatie in beide gemeenten kunnen cursussen voor laaggeletterden worden aangeboden. Er kan binnen beide gemeenten (en landelijk) meer aandacht komen voor reken- en digitale vaardigheden.

Vroegsignalering

Door dreigende problematische schulden op te sporen en schuldhulp aan te bieden wil de IGSD erger voorkomen. Bijvoorbeeld via samenwerking met wooncorporaties en zorgverzekeraars bij betalingsachterstanden en wanneer derden beslag leggen op de uitkering. Voor inwoners uit Westerveld via de GKB en voor inwoners uit Steenwijkerland via de schuldhulpverleners van de IGSD¹³ zelf.

Beslagvrije voet

Ook de IGSD moet de beslagvrije voet goed toepassen. Wanneer die niet juist wordt toegepast, beschikken mensen over een te laag inkomen om hun lasten te kunnen betalen en zijn ze welhaast gedwongen om nieuwe schulden te maken¹⁴. Daardoor kan op de korte termijn via de incasso meer geld binnenkomen. Op de lange termijn vallen de kosten voor de gemeente echter hoger uit, omdat dan een beroep op schuldhulp wordt gedaan. Hier kunnen verschillende keuzes in gemaakt worden, per situatie de beslagvrije voet berekenen (arbeidsintensief) of voortaan werken met lagere vaste aflossingspercentages dan nu het geval is. Dit beïnvloedt wel het budget voor de uitkeringen (BUIG) en het budget voor bijzondere bijstand/minimabeleid.

Kernteam/wijkteam

Bij de invoering van wijk-, gebieds- of kernteam binnen gemeenten is het van belang om te weten dat zo'n 60 tot 70% van de vragen bij die teams gaat over financiën. Dit maakt het dat binnen die teams kennis nodig is van schuldhulpverlening en financiële voorzieningen, dan wel dat die teams weten waar inwoners met hun hulpvraag terecht kunnen. Gelet op de kennis die daarover binnen de IGSD aanwezig is, is het logisch dat de IGSD bij de vorming van die teams betrokken wordt.

Kanttekening financiële zelfredzaamheid

Steeds meer onderzoeken wijzen erop dat de overheid te hoge verwachtingen heeft van de financiële zelfredzaamheid van burgers. Stress en armoede hebben een negatieve invloed op de financiële zelfredzaamheid. Problematische schulden zijn bij uitstek een bron van stress. Het nemen van verstandige financiële besluiten wordt moeilijker naarmate de stress groter is.

¹⁰ Volgens de Algemene Rekenkamer (2016) telt Nederland ongeveer 2,5 miljoen laaggeletterden van 16 jaar en ouder.

¹¹ In het onderzoek over de relatie tussen lees- en rekenvaardigheden en financiële problemen van de Stichting Lezen en Schrijven komt die relatie naar voren. Dit onderzoek is in opdracht van Stichting Lezen & Schrijven uitgevoerd door Stichting Beheer en Ontwikkeling Instrumenten Ondersteuning Vakmanschap Sociaal Domein.

¹² Van de Nederlanders heeft 3 procent in het geheel geen internetvaardigheden en 15 procent geen computervaardigheden (cbs, 2015b).

¹³ Eigen schuld? Een gedragswetenschappelijk perspectief op problematische schulden door Will Tiemeijer van de Wetenschappelijke Raad voor het Regeringsbeleid van juni 2016.

¹⁴ Zie voetnoot 13.

Ook zijn voor veel mensen de regels te ingewikkeld¹⁵. Onderzoek wijst bovendien uit dat het IQ van mensen met 13 punten afneemt als zij in armoede leven en/of problematische schulden hebben¹⁶. Het gemiddelde IQ van mensen is 100. In dit kader zou (her)overwogen kunnen worden om bij een kwetsbare groep bijstandsgerechtigden de vaste lasten vanuit de uitkering door te betalen.

De financiële zelfredzaamheid van deze mensen vergroten door middel van financiële educatie heeft vrijwel geen effect, wanneer die uitsluitend gericht is op overdracht van informatie en kennis. Dit heeft wel effect als daarin ook aandacht wordt besteed aan factoren zoals motivatie en geloof in eigen kunnen¹⁷. In dit kader kan geleerd worden van de Jeugdzorg waarin Eigen kracht-conferenties worden gegeven. Daarin wordt beoogd dat gezinnen en de het sociaal netwerk daar om heen, de verantwoordelijkheid nemen om problemen op te lossen.

Risico's

Privacy

De wetgever heeft de verwerking van persoonsgegevens niet geregeld binnen het sociaal domein. De Participatiewet, Jeugdzorg en Wmo2015 hebben ieder hun eigen regels. Dat maakt het voor de uitvoering ingewikkeld. De autoriteit persoonsgegevens geeft in het onderzoeksrapport 'Verwerking van persoonsgegevens in het sociaal domein' aan hoe gemeenten hier mee om kunnen gaan (april 2016). Dit kan door voorafgaand aan de verwerking van de persoonsgegevens (schriftelijke) toestemming te krijgen van belanghebbende. Daaruit moet blijken waarvoor de verwerking van de persoonsgegevens nodig is.

Financiële risico's

Door de toename van het aantal vergunninghouders neemt het aantal uitkeringen en daarmee de uitgave ten laste van de BUIG toe. Verder stijgen daardoor ook de uitgave bijzondere bijstand ten behoeve van woninginrichtingskosten. Daarnaast geven beide gemeenten ieder jaar meer uit aan beschermingsbewind, via de bijzondere bijstand dan wel schuldhulp (GKB).

Toekomst organisatie

Door de invoering van de Participatiewet is er een discussie ontstaan over de organisatievorm van de uitvoering van deze wet. Beide gemeenten overwegen de toegang van de tot de nieuwe taken op het gebied van zorg en financiële ondersteuning, zo dicht mogelijk bij de inwoners te positioneren. In dit kader heeft K+V afgelopen zomer een advies gegeven, dat nog voor discussie voorligt.

Tot slot

Zoals wij aan het begin van deze brief al aangeven, is dit de eerste keer dat wij op deze wijze onze uitvoeringskaders aan u uiteenzetten en aangeven welke ontwikkelingen wij in het werkveld zien. Wij zijn op zoek naar de juiste vorm om dit te doen en nodigen u van harte uit om met ons te discussiëren over vorm en inhoud van de toekomstige kaderbrieven.

Met vriendelijke groeten,
namens het Dagelijks Bestuur van de IGSD Steenwijkerland/Westerveld

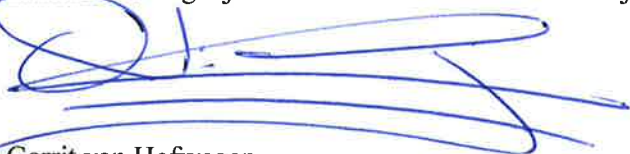

Gerrit van Hofwegen,
directeur

¹⁵ Zie voetnoot 13.

¹⁶ Schaarste van Sendhil Mullainathan (econoom aan de Universiteit van Harvard) & Eldar Shafir (psycholoog aan de Universiteit van Princeton).

¹⁷ Zie voetnoot 13.

Einde bijlage: I15.0 IGSD - Kaderbrief 2018 Steenwijkerland

Terug naar het agendapunt

I16.0 IGSD - Ontwikkeling klantaantallen tot en met december 2016 (terug naar agendapunt)

De inhoud van deze bijlage is te vinden vanaf de hierna volgende pagina's.

Ontwikkeling klantaantallen tot en met December 2016

AANTAL KLANTEN	Plan van Aanpak	Nul-meting	Kwartaal 1	Kwartaal 2	Kwartaal 3	Kwartaal 4	Status tov PvA	Doelstelling PvA		Doelstelling na Evaluatie		
								Doelstelling	Nog uit te stromen	Doelstelling	Nog uit te stromen	
Steenwijkerland	Profiel 1	96	71	70	65	41	39	-57				
	Profiel 2	186	193	207	169	166	147	-39				
	Profiel 3	240	329	525	547	543	548	308				
	Profiel 4	394	286	78	61	56	52	-342				
	Geen profiel	7	18	15	23	47	51	44				
	Totaal	923	897	895	865	853	837	-86	773	64	818	19
Westerveld	Profiel 1	26	21	18	17	15	11	-15				
	Profiel 2	56	60	58	55	55	47	-9				
	Profiel 3	113	111	163	158	154	143	30				
	Profiel 4	109	108	55	44	42	45	-64				
	Geen profiel	3	6	11	12	20	19	16				
	Totaal	307	306	305	286	286	265	-42	257	8	272	-7
Totaal	Profiel 1	122	92	88	82	56	50	-72				
	Profiel 2	242	253	265	224	221	194	-48				
	Profiel 3	353	440	688	705	697	691	338				
	Profiel 4	503	394	133	105	98	97	-406				
	Geen profiel	10	24	26	35	67	70	60				
	Totaal	1230	1203	1200	1151	1139	1102	-128	1030	72	1090	12

Einde bijlage: I16.0 IGSD - Ontwikkeling klantaantallen tot en met december 2016

[Terug naar het agendapunt](#)

I17.0 Dhr. P. Westen - Resultaatsverantwoording IGSD ([terug naar agendapunt](#))

De inhoud van deze bijlage is te vinden vanaf de hierna volgende pagina's.

De IGSD Steenwijkerland/Westerveld fraudeert fors met de behaalde resultaten

De IGSD fraude richt zich op de afgesproken doelstelling, werkelijk gerealiseerde besparingen en het totaal aantal mensen in de bijstand. De besparing in 2016 zal niet de beloofde € 1,9 miljoen zijn, maar slechts maximaal € 50.000,-. Het positieve resultaat van het saldo van in- en uitstroom van 64, wordt voornamelijk veroorzaakt door een groot niet-beïnvloedbaar verloop van maar liefst 58 vanwege verhuizing, AOW en 9 overlijdensgevallen! Het aantal mensen in de (aanvullende) bijstand en overige regelingen ligt niet op de gesuggereerde 1203, maar is mogelijk wel 1800 en dus 50 % hoger. Veroorzaakt door slinkse definitieverwarring van “gemiddeld aantal huishoudens op jaarbasis” met het aantal personen. Begrippen die te pas en onpas door de IGSD verwisseld worden, afhankelijk van het doel op dat moment. Veel mensen met een niet toereikend inkomen (werk, WW of andere uitkering etc.) krijgen een aanvulling vanuit de bijstand. Dit wordt niet in de cijfers vermeld. De oorspronkelijke doelstelling van 1030 gemiddeld aantal huishoudens op jaarbasis per eind december 2016 dus 200 FTE minder, zou een uitstroom van 400 personen betekenen. Hier is plotseling wederom sprake van een definitiewijziging lopende het jaar, in 200 personen! Niemand heeft het kennelijk door.

De geclaimde uitstroom van 134 bevat vermoedelijk vele dubbeltellingen door mensen die bijvoorbeeld dit jaar 4 keer zijn uitgestroomd naar werk.

Het Plan van Aanpak en de gerapporteerde ontwikkeling in klantaantallen worden doelbewust uit het verband gehaald van de totale in- en uitstroom. En ontkoppeld van de financiële gevolgen en de daadwerkelijke gerealiseerde besparing. Met andere woorden: het gaat niet om het aantal mensen dat geplaatst is, maar om het eindresultaat van 400 personen (200 FTE) uit de bijstand. Dat is de afspraak en daar is het geld aan gekoppeld. Voor deze doelstelling is € 1,2 miljoen dit jaar uitgetrokken. Deze doelstelling is niet gehaald met een positief saldo veroorzaakt door werk van + 6 personen = 2 FTE's/manjaren à € 28.000,-. Als indicatie met een +/- marge van 10 FTE's, want de cijfers zijn (nog) niet compleet. En wordt eerder lager dan hoger vanwege de instroom die zwaarder weegt omdat deze vaak een langere periode beslaat.

Ik stel vast dat in de discussie in de raad van Steenwijkerland belangrijke informatie ontbreekt. En dat de juiste vragen niet gesteld worden. Omdat ik ook slechts beschik over dezelfde openbare gegevens als u, kan ik de exacte analyse nu nog niet geven. Maar deze gegevens zijn meer dan voldoende voor een goede indicatie. Vanwege deze urgentie heb ik besloten niet op het rapport van de Rekenkamer te wachten en om u nu al te informeren. Ik heb heel slecht nieuws voor iedereen: voor de uitkeringsgerechtigden, voor colleges en coalitiepartijen. De oppositiepartijen zijn net als de betalende burgers er niet blij mee dat een investering van € 1,2 miljoen niets heeft opgeleverd. En zeker niet de gesuggereerde € 1,9 miljoen! Ik zal de IGSD een beetje helpen: zonder de plaatsingen naar werk, was het resultaat nog droeviger geweest. De politieke gevolgen zullen afhangen van de vast te stellen doelbewuste misleiding cq. verregaande onkunde. De grote winst is wel dat op basis van de resultaten, het project gestopt moet worden. Zodat u niet nog eens een jaar lang € 1 miljoen investeert met niet/nauwelijks rendement.

Om u te helpen breng ik u mijn banenplan van medio 2015 nog even in herinnering. Gebaseerd op de doelgroep vanaf 40 jaar, minimumloon, subsidies ESF en Rijk/Provincie voor loon en organisatie, en heropbouw van WW-rechten en WW-recht na afloop project. Een stuk goedkoper en een stuk

effectiever. Vanwege minder grote afhankelijkheid van werkgevers die het kunnen en willen betalen in eerste instantie.

Geen onomkeerbare beslissingen nemen. Contracten zouden al dan niet verlengd zijn

Colleges en de coalitiepartijen nemen vanwege partij- en collegebelangen een andere positie in dan de oppositie. De IGSD-medewerkers en ondernemingsraden zijn boos op de raadsleden die hen niet genoeg zouden steunen. Verklaarbaar als je verschilt van inzicht over de behaalde resultaten.

Dit probleem kan snel de wereld uit geholpen worden met mijn voorlopige analyse en als op korte termijn antwoord komt op de volgende vragen. Wel gevalideerd, dus gecontroleerd door mijzelf met bestaans- en verbandcontroles. Je wilt namelijk niet alleen de juiste vragen stellen, maar ook zeker weten de juiste antwoorden te krijgen.

Ik ben heel blij dat op uw verzoek de rekenkamercommissie een onderzoek doet. Ik volg deze materie al een aantal jaren. In zijn algemeenheid heb ik veel waardering voor de diepgang en rapportages van rekenkamers. Ik heb echter nog niet eerder gezien dat rekenkamers concreet deze cijfermanipulaties bloot hebben gelegd. Deze misleiding is systematisch en komt in alle gemeenten voor. Daarom heb ik de rekenkamercommissie hierover geïnformeerd.

Vragen die u helpen snel de juiste diagnose te stellen en de juiste beslissingen te nemen

1. Wat is er tot en met november betaald aan bijstandsgerechtigden/ IOAW/IOAZ/ IOW/Bbz? Via de maandverzameloonlijsten vast te stellen en deze voor alle maanden t/m november op te tellen. Het verkregen getal wordt vervolgens vergeleken met gerealiseerde uitgaven van 2015. Deze kunnen binnen 1 uur opgeleverd worden.

2. Wat is het werkelijke aantal unieke personen in de doelgroep? Vast te stellen door de volledige verzameloonlijst van januari en die van november. Deze vraag heb ik medio 2016 al via een WOB-procedure gesteld. Maar in de reactie zat het antwoord niet. Ik ben met een kluitje het riet ingestuurd. Vervolgens gaan we dan deze vergelijken met wat de IGSD suggereert te hebben bespaard. De uitdraai hiervan duurt ook 1 uur.

De getallen van 1230 en 1203 (nulmeting en start van Plan van Aanpak) zijn niet het aantal personen, maar het gemiddelde aantal huishoudens op jaarbasis. Gebaseerd op de uitgaven en gedeeld door het gemiddelde uitkerings-bedrag op jaarbasis van € 13.900 voor Steenwijkerland. De onderbouwing van deze berekening is van belang voor de hoogte van het aantal huishoudens. Ook of de eigen inkomsten meeberekend zijn.

Maar er zitten veel meer personen in de bijstand die een inkomen meenemen en een aanvullende bijstand krijgen van totaal € 430.000 zoals door : werk (10- 15 %), WW, WAO/WIA , IOW, alimentatie etc.

Bijvoorbeeld 3 alleenstaande personen met elk een inkomen per maand van € 600,- , krijgen gezamenlijk 3 x € 320 =€ 960 aan uitkering. Deze 3 personen worden in de statistieken echter geteld als slechts één gemiddeld huishouden op jaarbasis! Vanuit het kostenplaatje bezien is dit overigens wel te billijken. Vanuit de participatiegedachte een doodzonde, want in plaats van 1203 personen te suggereren zijn dit in werkelijkheid er misschien wel 1800! Dit is maar liefst 50 % meer!

Het CBS baseert zich op de door de gemeenten verstrekte gegevens en telde tot voor kort nog 1570 personen voor beide gemeenten. 15 % daarvan is gehuwd of samenwonend en dus zijn deze 2 personen (exclusief kinderen) maar 1 huishouden.

Mijn voorlopige analyse van de resultaten

De volledige in- en uitstroomcijfers in het overzicht t/m september zijn saldi van elke mutatie. Bewust en zeer misleidend, met hele grote gevolgen. Ondanks de uitstroom van 127 gevallen en de instroom vanuit werk en WW van 67. Dit leidt weliswaar tot een positief saldo van 60, maar door dubbeltellingen etc. niet tot de geclaimde resultaten. De cijfers van de saldi hebben een verschillend waarde en ook in geld/besparingen. Een aantal mensen stroomt 3 à 4 keer per jaar uit. Dit is nog geen volledige uitstroom in FTE. Iemand die in januari instroomt en niet uitstroomt, krijgt het hele jaar zijn uitkering en telt maar voor 1. Iemand die door werk slechts 1 maand uitstroomt telt ook voor 1 (maar 1/12 FTE).

Ik ga uit van de aannahme van een gemiddelde werkperiode van 4 maanden, dus $1/3 \text{ FTE} = € 4500,-$. Het saldo van de in- en uitstroom is $346 - 282 = 64$. Het saldo van de niet beïnvloedbare uitstroom door huwelijk, verhuizing, AOW en overlijden = 58. Om de besparing te berekenen wordt dit dus $6 : 3 = 2 \text{ FTE} = € 27.800,-$. Door het ontbreken van de belangrijkste data voor de berekening van de besparing, houd ik nu voorzichtig rekening met een +/- marge van 10 huishoudens gemiddeld op jaarbasis. De kans dat het minder wordt is groter. In de maand december zal het verschil niet meer gemaakt worden (1/12 FTE per plaatsing).

Welk traject is verantwoordelijk voor het resultaat van de uitstroom naar werk?

Er hebben 127 mutaties naar werk plaatsgevonden. Een hele verbetering ten opzichte van vorige jaren, dat wel. Dit aantal is mede te danken aan de aantrekkende economie. Sommige/ veel mensen vinden werk zonder bijdrage van de IGSD. Hoe ligt deze verhouding? Welke effectiviteit heeft het aantrekken van meer dan 10 medewerkers daadwerkelijk gehad? Welk resultaat hebben de trajecten Workfast (externen) behaald en MKBGW.

Wat is het aantal werkgevers, welke zijn bezocht en welke (nog) niet?

Hoe verhouden de efficiëntie, effectiviteit en resultaten van de IGSD zich met andere gemeenten? Maar dat moet wel goed gecontroleerd worden. Meten is weten. Vertrouwen is soms goed, maar controle verdient beter. Zoals nu ook blijkt. Ik kan u helpen om dit in kaart te brengen op een onafhankelijke wijze. Zelfs met onbekende en onvolledige cijfers kunt u veel dossiers tackelen.

Deze grove misleiding is systematisch en maakt deel uit van onderlinge afstemming van gemeenten

Directeur Gerrit van Hofwegen van de IGSD maakte geen gebruik van mijn uitnodiging om dit te bespreken. Weer, net als een jaar geleden toen ditzelfde onderwerp aan de orde was. Dus kiest hij er voor om gelijktijdig met u geïnformeerd te worden. En om door u te worden aangesproken om zich te verantwoorden. Voor de zeer gebrekkige en incomplete resultaatsverantwoording, waarmee hij iedereen bewust volkomen op het verkeerde been heeft gezet. Leidinggevenden die de boel besodemieteren geven ook het verkeerde voorbeeld aan hun medewerkers.

Deze analyse zal dan ook veel impact hebben op de vele IGSD-medewerkers die te goeder trouw zijn en wiens vertrouwen hij ook beschaamd heeft. Geen leuk bericht voor de flexibele krachten en zo vlak voor de Kerst.

Indien Van Hofwegen op mijn voorstel voor een gesprek was ingegaan dan had ik hem ook kunnen vertellen dat dit soort frauduleuze resultaatsverantwoordingen overal voorkomen. Bij Gemeenschappelijke Regelingen zoals de Schuldhulpverlening, bij Sociale Diensten binnen gemeenten. In alle maatschappelijke relevante dossiers worden resultaten wat (of veel) mooier voorgesteld dan ze zijn.

Mede door de te kortschietende controle, loopt het steeds verder uit de hand. En als je elk jaar een beetje sjoemelt, ontstaat er een glijdende schaal die steeds grotere vormen aanneemt. En dan is er vaak ook geen weg meer terug. Fraude loont blijkt, slechts in een beperkt aantal ontdekte gevallen niet. En bij ontdekking valt de sanctie te vaak mee/tegen. Welk vervolg dit voor de IGSD, personen, bestuur en toezichthouders gaat krijgen zal de toekomst uitwijzen.

Dit soort fraudes ondermijnen de samenleving en het toch al niet bijster grote vertrouwen in de politiek en ambtenarij. Het tij moet gekeerd worden, anders wordt het van kwaad tot erger. Met mijn hulp kunt u, die de verantwoordelijkheid heeft, dit veranderen.

Manipulaties van de resultaten treffen we aan bij zowel de niet-financiële als ook bij de financiële rapportages/jaarrekeningen van gemeenten

Dit fenomeen treffen we aan zowel bij de niet-financiële gegevens (die nooit gecontroleerd worden door de accountant) als bij de financiële jaarrekeningen van gemeenten. Voor wat betreft dit laatste verwijs ik u naar de brieven van onafhankelijk accountant Leo Verhoef. Jaarlijks vertelt hij uw college en raadsleden over de verschillen van miljoenen euro's tussen uw boekhouding en die van hem. Op mijn vraag aan hem vertelde hij: "Het geld is uitgegeven, maar ik weet niet waaraan". Met of zonder toestemming van de raad?

Ik ken weinig colleges en raadsleden die hem echter serieus nemen. Ten onrechte. Ik geef toe , het is lastige materie voor niet-financiële mensen. Maar ook u bent verantwoordelijk en kunt deskundigheid in huren. Je kunt per slot van rekening ook niet alles weten. Ik kan u vertellen dat ik met mijn methode zijn stellingen gecontroleerd heb. Ik heb daarin bevestigd gekregen dat hij gelijk heeft. Soms is er een gemeente die hem uiteindelijk schoorvoetend gelijk moet geven. Ik ontdekte een universeel oogmerk. Namelijk dat resultaten worden genivelleerd naar boven en naar beneden toe, afhankelijk van het gewenste beste resultaat. En ik ga er op voorhand van uit dat er een causaal/oorzakelijk verband is tussen enkele niet-financiële en financiële manipulaties. Doe je het ene, dan ontkom je er vaak niet aan om het ook met het andere te maskeren. Ik durf te voorspellen dat ik in elk dossier van enige maatschappelijke importantie, een aantal (grote)manipulaties ontdek. Elk dossier is vanaf nu verdacht. Ik begrijp dat dit voor u, in welke positie dan ook, geen prettig gevoel geeft. Nog afgezien van de tijd om het uit te zoeken. Ik help u er graag bij.

Stelt u zich eens voor hoeveel u kunt besparen op trajecten die met de werkelijke cijfers, bijgesteld of afgeschaft kunnen worden. Zodat het maatschappelijk beoogde resultaat ook in de praktijk gaat werken in plaats van slechts op papier! De investering van € 1,2 miljoen voor de IGSD had elders tot minder bezuinigingen kunnen leiden. Het door de IGSD aangevraagde budget voor 2017 heeft u nu al terugverdiend/ bespaard. Althans dat moet natuurlijk nog blijken uit het vervolg. Daar kunt u mogelijk ander gaten mee dichten.

Hoe nu verder?

Stel dat ik u niet geïnformeerd zou hebben. Hoe zou het financiële resultaat dan in april

gerapporteerd worden denkt u? Met of zonder de geclaimde besparing op papier? En hoe gefinancierd? Recht getrokken door het financiële jaarverslag of er op gokken dat niemand het leest en er mooi mee weg komen? Waarvan we moeten erkennen dat dit in het verleden vaak wel dus nooit ontdekt is.

Hoe ethisch is het? Hoe past dit binnen de al dan niet afgesproken Corporate Governance binnen uw organisatie? En wil je zo met elkaar blijven omgaan? Als iedereen het doet wordt het steeds erger. Die garantie krijgt u van mij.

Vertrouwen is en goed, maar controle is beter.

Ik hoop dat u geschokt bent. Ik ben dat niet. Ik ken dit soort processen inmiddels.

Ik citeer de grote filosoof, die ons te vroeg ontvallen is: Johan Cruijff Ik citeer hem: " Je ziet het pas, als je het door hebt!" En net zo toepasselijk voor mensen die zoals ik hun nek uitsteken: " Eerst ben je een gek, later geniaal!"

Of je gelijk krijgt hangt vaak af van de tijd waarin je leeft. Galileo Galilei kreeg gelijk lang na de dood van de verketterde Copernicus, met het bewijs dat de aarde om de zon draait. Overigens de oude Grieken hadden er ook al iets over geroepen, net als de Egyptenaren vóór hen.

De Rekenkamercommissie komt binnenkort met haar rapportage. Ik ben benieuwd of en hoe zij mijn input zal beoordelen in haar rapportage. Gebruikelijk is dat ook al heeft de raad bijvoorbeeld om het onderzoek gevraagd, het college eerst geïnformeerd wordt. Ik kijk met vertrouwen uit naar de conclusies en aanbevelingen. Ik ga hen het gras niet voor de voeten wegmaaien. Maar de rol van de gemeenteraad in ons duale stelsel is groter dan u tot op heden heeft opgepakt. Een controller in dienst van de raad helpt u dit soort dossiers te voorkomen. Met betere informatie, wat iets anders is dan nog meer informatie. Betere sturing, standaard evaluaties, SMART-controles , doelen bereikt en als raad zelf richting geven aan de informatie die u nodig heeft. Niet "nice to know , maar " need to know ". Scheelt u daarbij ook veel leestijd, ook wel fijn en een probleem minder.

Ik heb u geholpen. Helpt u mij en uzelf om uw voordeel hier mee te doen. Voor uw burgers, voor de mensen in de bijstand (10 -15 % hebben inkomsten uit werk). Zij die kennelijk toch actiever blijken te zijn met hun parttime banen dan de IGSD ooit heeft verteld.

De IGSD die sterk heeft ingezet op handhaving om fraude met uitkeringen te voorkomen, blijkt zelf paradoxaal de grootste sjoemelaar te zijn!

Mijn analyse bied ik u met plezier aan : gratis. Dat geldt ook voor de uitwerking na beantwoording van de vragen. Maar ik spreek de hoop uit dat het niet voor niks zal blijken te zijn!

Indien er mensen zijn die vragen, opmerkingen of tips voor mij hebben, dan hoor ik die graag.

Desgewenst anoniem.

Ik wens u hele fijne Kerstdagen en een goede jaarwisseling! En pas op met dat andere explosieve vuurwerk!

Met hartelijke groet,

Peter Westen

Lagelaan 25 7971 AS Havelte

tel: 06-83160546 hp.westen@home.nl

Einde bijlage: I17.0 Dhr. P. Westen - Resultaatsverantwoording IGSD

[Terug naar het agendapunt](#)

I18.0 Dhr. P. Westen - IGSD resultaatsverantwoording t.a.v. de rekenkamercommissie ([terug naar agendapunt](#))

De inhoud van deze bijlage is te vinden vanaf de hierna volgende pagina's.

Rekenkamercommissie
T.a.v. de heer A. Rynja

Havelte, 09-10-2016

Betr: Resultaatsverantwoording IGSD Steenwijkerland/Westerveld

Geachte heer Rynja,

Ten behoeve van uw onderzoek naar de resultaatsverantwoording van de IGSD Steenwijkerland / Westerveld maak ik u attent op mijn bevindingen, die de transparantie, controle en toezicht ten goede komen. De Rekenkamercommissie en onderzoekers hebben een zeer belangrijke functie, waarvan de uitkomsten in potentie de huidige opdrachtgever zouden kunnen overstijgen.

Bijna 50% meer personen afhankelijk van (aanvullende) bijstand dan gemeenten officieel verantwoorden. Door voortdurend gegoochel met definities in haar resultaatverantwoording suggereert de IGSD veel betere resultaten. Daarmee legaliseert zij ten onrechte de gedane en toekomstige extra investeringen. Eenvoudig vast te stellen door controle van de maandelijkse verzameluitkeringslijst en de vergelijking van gerealiseerde totaaluitgaven Inkomensdeel. En ook het financiële verschil in uitgaven tussen 2015 en 2016.

De grootste reductie van het aantal bijstandsgerechtigden wordt op papier door vele factoren geconstrueerd.

-Door de cijfers misleidend te herdefiniëren van saldo naar het veel lagere “gemiddelde aantal huishoudens op jaarbasis”. En vervolgens ook nog eens niet in aantallen, maar in FTE’s. Zelfs bij kleinere gemeenten gaat het hier in dit geval om verschillen die in de honderden kunnen lopen.

- Het cijfer wordt verkregen door de totale uitkeringssom te delen door de (on)gewogen gemiddelde uitkering op jaarbasis. Tekenend voor de kostenbenadering, in plaats van de participatiebenadering.

- De categorieën met aanvullende bijstand worden daarbij ook nog eens buiten beschouwing gelaten zoals parttime werkenden(10%-17 %), WW-ers, WAO-ers, WIA-ers en Bbz-ers. De inkomsten die zij inbrengen, worden ten onrechte niet meegenomen in de berekening van het aantal (te participeren) personen.

- De gehanteerde aantallen bijstandsgerechtigden worden soms statistisch verlaagd door de categorieën IOAW, IOAZ en Bbz weg te laten. Het op deze wijze geconstrueerde cijfer kan vervolgens te pas en te onpas van gedaante veranderen, als ware het saldo een synoniem van het gemiddelde aantal huishoudens op jaarbasis in FTE's.

- De werkelijke besparing in geld door de uitstroom naar betaald werk is daarmee vaak een factor 8-10 lager dan men wil doen geloven met de percentages van uitstroom. De uitstroomcijfers naar betaald werk vertekenen sterk, doordat deze geen rekening houden met bijvoorbeeld de “draaideurwerklozen” die 6 maanden per jaar werken en 3 keer uitstromen. Uitstroomcijfers naar regulier betaald werk zijn daarbij opgerekt en geherdefiniëerd naar inclusief onbetaalde werkervaringsplaatsen, werkstages etc.

Alle uitstroom naar werk (inclusief dubbeltellingen) wordt ten onrechte opgeteld en onjuist berekend door dit niet te delen op het saldo, maar door het getal van het veel lagere “gemiddelde huishouden op jaarbasis en in FTE's.

- Het zou mij dan ook niet verbazen indien een gehuwde werk vindt er niet 1 maar dus 2 personen geteld worden. En dit vervolgens mogelijk 3 keer per jaar!

-Zonder uitzondering worden de cijfers opgepoetst, laag en hoog afhankelijk van de gewenste uitkomsten. Saillant voorbeeld van zo'n gemeentelijke doelredenering is het sterk verschillende percentage van de categorie bijstandsgerechtigden die (tijdelijk) niet naar werk begeleid kan worden. De gemeente die geen banenplan wil: 45 % en de gemeente met een Plan van Aanpak voor werk: 5 %!

- Voor de caseloadberekening van de werkconsulenten zal vermoedelijk dan ook het uitgangspunt niet zijn, het gemiddeld aantal huishoudens op jaarbasis en in FTE's, maar het veel hogere feitelijke saldo in aantallen.

De vaststelling van een oorzakelijk verband tussen de inzet van medewerkers en besparing door de uitstroom naar werk van de bijstandsgerechtigden is een punt van aandacht.

-Er is een groot verschil tussen het aantal aangevraagde en uitgekeerde participatiebijdragen ten opzichte van de eerder genoemde bijstands-FTE's. Dit kan veroorzaakt worden door de grote in- en uitstroom. Maar kan ook een indicatie zijn van het werkelijke aantal (aanvullend) bijstandsgerechtigden.

- De berekening van de kosteneffectiviteit van de ingezette middelen en personen (al dan niet tijdelijk) wordt niet/nauwelijks gemaakt. De verklaring hiervoor is dat men zich wel realiseert dat dit beter onder de pet kan blijven. Een ongemakkelijke waarheid.

-Bezwaarprocedures: resultaatsverantwoordingen die ten onrechte gemeenten veel meer gelijk geven dan uit andere ordening van dezelfde openbare cijfers zou blijken. Vaak heeft de burger in ongeveer 40 % van de gevallen geheel of deels gelijk gekregen. En daarbij dienen we ons te realiseren dat in deze situaties de slager ook nog eens het eigen vlees keurt. Waarbij herziene besluiten opmerkelijk genoeg gepaard gaan met een verzochte officiële intrekking van het bezwaar!?! En als zodanig dan in de statistieken verwerkt.

De controle en het toezicht van colleges en raadsleden schieten ernstig te kort. Des te meer bij Gemeenschappelijke Regelingen van meerdere gemeenten, die op nog grotere afstand staan. Beleid en beslissingen worden gebaseerd op deze gemanipuleerde cijfers en evaluaties van maatschappelijk beoogde effecten worden angstvallig vermeden. Deze structurele fraude komt je overal tegen (door en naar overheidsinstellingen en bedrijven) en is sterk ondermijnend voor de geloofwaardigheid van de gemeente en voor de samenleving.

Helaas moeten we vaststellen dat de diverse gradaties van fraude kennelijk lonen.

Verantwoordelijkheid

Gemeenten hebben deze uniforme wijze van nivellering van de bijstandscijfers kennelijk gezamenlijk op elkaar afgestemd.

Welke conclusies zijn er te trekken voor het gevoerde beleid en de uitvoering van colleges en ambtelijke organisatie? Wie is er verantwoordelijk voor deze onjuiste en onvolledige informatie naar gemeenteraadsleden? In welke mate is dit de controlerende raadsleden aan te rekenen?

Rekenkamer IGSD Steenwijkerland/Westerveld

Ik adviseer de rekenkamer om bestaanscontroles en (kruis)verbandvergelijkingen uit te voeren.

Ik vertrouw er op dat de aanleiding, achtergronden, specifieke onderzoeksvragen en mijn bovenstaande kritische kanttekeningen bij de huidige resultaatsverantwoording tot een evenwichtig rapport zullen leiden.

Ik wens u veel succes toe en kijk met belangstelling uit naar uw bevindingen en de reacties hierop.

Met vriendelijke groet,

Peter Westen

Terug naar het agendapunt

I19.0 Dhr. P. Westen - WOB-verzoek Resultaatsverantwoording IGSD 2016 en Plan van Aanpak 2016 (terug naar agendapunt)

De inhoud van deze bijlage is te vinden vanaf de hierna volgende pagina's.

IGSD Steenwijkerland/Westerveld
T.a.v. directeur G. van Hofwegen
De Vesting 11-13
8332 GL Steenwijk
igsd@igsd-sw.nl

Cc: wethouder Dedden en wethouder Smidt

Havelte, 24-01-2017

Betr: WOB-verzoek Resultaatsverantwoording IGSD 2016 en Plan van Aanpak over de periode 01-01-2016 t/m 31-12-2016

Geachte heer Van Hofwegen,

Op basis van de Wet Openbaar Bestuur verzoek ik u om de volgende informatie.

1. De totale uitgaven van het Participatie Wet -Inkomensdeel over de periode 2016. Kopieën van de authentieke documenten/gegevensdragers met de verzameluitkeringsuitgaven van elke maand. Betrekking hebbend op alle doelgroepen van uw cliëntenbestand (inclusief AOW-ers), m.b.t. de groepen volledige en aanvullende uitkeringsgerechtigden.
2. Het aantal personen dat zich bevindt in de Bijstand, IOAW, IOAZ en Bbz op 31-12-2016. Zowel zij die volledig uitkeringsgerechtigd zijn, als alle categorieën die deels deze uitkering ontvangen vanwege de voorliggende voorzieningen die zij hebben. Ten behoeve van de bestaanscontrole verzoek ik u om mij een kopie te verstrekken van de authentieke uitdraai van alle personen die een volledige en aanvullende uitkering in de maand december 2016 hebben gehad. En ter verificatie en validatie het bewijs van volledigheid (SMART) van deze , uiteraard geanonimiseerde, uitkeringsbedragen per persoon. Genummerd per uitkeringsregel en per bladzijde.
3. Het aantal gemiddelde huishoudens op jaarbasis in (volledige FTE) van alle doelgroepen getotaliseerd. Alsmede de definitie die u hanteert om tot de gemiddelde (gewogen)uitkering op jaarbasis te komen van beide gemeenten. De berekeningsmethode en uitkomst van de gemiddelde uitkering op jaarbasis. En of de factor van inkomen dat zij zelf inbrengen door werk, WW etc. hierin is meegenomen , danwel niet. En de hoogte van het totaal bedrag. De reden daarvan en de nieuwe gemiddelden van beide gemeenten. Wat is de oorzaak van de grote verschillen van de gemiddelde uitkering per persoon van beide gemeenten?
4. Wat is het aantal personen dat in2016 een participatiebijdrage en het aantal personen dat een

langdurigheidstoelage (of in nieuwe terminologie inkomenstoelage) heeft ontvangen (aantal volwassenen en aantal kinderen) en wat is de hoogte van de totalen van deze categorieën.

5. wat is het aantal personen in 2016 dat zowel regulier werk, als separaat vermeld, overige reïntegratie-werkzaamheden heeft gevonden en tot welke totale besparing op de het budget leidde dit.

6. Welk deel van de totale geclaimde besparing volgens het Plan van Aanpak rekent u toe aan de inzet en effectiviteit van de reguliere IGSD-medewerkers en welk deel aan de extra tijdelijke inzet van middelen (personeel en andere uitgaven).

7. Wilt u hierbij bevestigen dat u in de toelichting op het Plan van Aanpak bij de raad in de gemeente Westerveld heeft gesteld dat er 400 personen naar een reguliere baan geleid moeten worden om de doelstelling van het Plan van Aanpak te realiseren om van 1230 (gemiddeld aantal huishoudens op jaarbasis (PW: in FTE) te komen tot 1030.

Ik stel nogmaals vast dat uw resultaatsverantwoording, conclusies en mijn reactie daarop dermate veel verwarring oproept dat college's en raadsleden op het verkeerde been gezet worden. Danwel dat men ter maskering hiervan tevergeefs tracht aan mijn integriteit en deskundigheid te twijfelen. Ik roep u op om volledig, transparant en navolgbaar de werkelijke resultaten en besparingen te verstrekken. Ik ben bereid om op elk moment en elke plaats met u, het Algemeen Bestuur en gemeenteraadsleden het debat te voeren om de gewenste duidelijkheid te geven.

Dat zou u toch moeten aanspreken als ik uw Linked-in profiel bekijk met topics als : mediation en onderhandelen.

Graag zie ik een bevestiging van ontvangst tegemoet en verkrijg ik inzicht in de te volgen procedures en beslistermijnen.

Met vriendelijke groet,

H.P.Westen
Lagelaan 25
7971 AS HAVELTE

06-83160546

Terug naar het agendapunt

I21.0 Raadsbrief 2016-44 - Wachttijden jeugdhulp ([terug naar agendapunt](#))

De inhoud van deze bijlage is te vinden vanaf de hierna volgende pagina's.

De gemeenteraad Steenwijkerland

behandeld door Marieke Dawson

afdeling MO

telefoon 140521

Ons kenmerk 1649-254-MO-MD

uw kenmerk

bijlagen

*Steenwijk
(verzendsdatum)*

15 DEC. 2016

Onderwerp Wachttijden jeugdhulp

Geachte raadsleden,

Tijdens de informatiebijeenkomst op 22 november jl. heeft u vragen gesteld over wachtlijsten in de jeugdhulp. Met deze brief informeren wij u nader over dit onderwerp.

Wachttijden, wachtlijsten en cliëntenstops

In het vervolg van deze brief gaan we nader in op de actuele situatie in de regio IJsselland. Hieraan voorafgaand wijzen we u graag op het onderscheid tussen wachtlijsten, wachttijden en cliëntenstops. De *wachtlijst* duidt op het aantal jeugdigen dat in afwachting is van hulpverlening. De *wachttijd* geeft inzicht in het aantal dagen of weken dat een jeugdige moet wachten tot de volgende stap in het zorgproces kan worden gezet. Sommige organisaties werken niet met wachtlijsten. Wanneer zij nieuwe kinderen niet direct kunnen plaatsen, verwijzen zij deze door naar een andere organisaties. Deze organisaties werken met een *cliëntenstop*.

Onze ambitie is dat iedere jeugdige tijdig de ondersteuning krijgt die hij of zij nodig heeft. De wachttijd geeft inzicht in de *tijdsduur* tussen verschillende momenten in het proces van zorgmelding, toekenning en levering van zorg – bijvoorbeeld tussen het moment van constatering dat jeugdhulp nodig is en de daadwerkelijke inzet ervan. De wachttijd is daarom een betere indicator voor de tijdige levering van jeugdhulp dan de wachtlijst of het al dan niet bestaan van een cliëntenstop. Immers, ook bij een grote wachtlijst zou de zorg snel ingezet kunnen worden - bijvoorbeeld als de betrokken organisatie veel capaciteit heeft of een grote uitstroom. En bij een cliëntenstop kan het zijn dat kinderen wel geholpen kunnen worden bij een andere aanbieder. In het vervolg van deze brief focussen we daarom op de wachttijden.

Wachttijden kunnen optreden in elke fase van het 'zorgproces'. Het zorgproces is het proces van zorgmelding tot aan inzet van ondersteuning. De belangrijkste stappen in dit proces zijn:

- a) Melding van zorg bij de toegang;
- b) Onderzoek naar de ondersteuningsbehoefte door de toegang;
- c) Zorgtoewijzing door middel van een beschikking van de gemeente, een verwijzing van een arts of een bepaling van de jeugdbeschermer;
- d) Intake bij jeugdhulpverlener;
- e) (Nader) onderzoek en indien nodig diagnostiek door jeugdhulpverlener;
- f) Inzet ondersteuning.

Tussen al deze processtappen kunnen wachttijden zitten. Indien de verwijzing loopt via een arts of de jeugdbescherming, worden de stappen a. en b. overgeslagen.

Wachttijden zijn niet nieuw en ook niet altijd problematisch. In de praktijk blijkt dat een deel van de hulpvragen 'vanzelf' verdwijnt of in ernst afneemt. Ook blijkt gedurende de wachttijd soms dat een lichtere vorm van ondersteuning – die bijvoorbeeld als overbruggingszorg wordt ingezet - een afdoende antwoord biedt. Natuurlijk geldt dat niet in alle gevallen en kan een wachttijd ook leiden tot verergering van de problematiek. Om dit te voorkomen, is in de regio een urgentieprocedure afgesproken. Hierover leest u verderop in deze brief meer.

Wachttijden bij de toegang

Op dit moment kunnen niet alle ouders die zich met een hulpvraag melden bij de toegang, direct geholpen worden. Het CJG maakt bij het eerste contact een inschatting van de urgentie van de zaak. Betreft het een crisis, dan wordt er per direct een CJG-medewerker vrij geroosterd om te beoordelen wat er aan de hand is en een goede oplossing te vinden. Is er geen sprake van crisis, maar is er wel enige urgentie geboden, dan wordt het eerste vraagverhelderingsgesprek op zo kort mogelijke termijn ingepland. Voor alle niet-urgente zaken kan het enige weken duren voordat het eerste vraagverhelderingsgesprek plaatsvindt.

De huidige wachttijden bij de toegang worden mede veroorzaakt door het proces van integratie van de toegang. Niet alle bestaande medewerkers CJG wilden of konden over naar de gemeentelijke toegang. Sommige medewerkers zijn op zoek gegaan naar een andere baan en hebben deze ook gevonden. Hierdoor is er tijdelijk sprake van enige onderbezetting op het CJG. Inwerken van nieuwe medewerkers is in deze laatste weken in het jaar niet haalbaar. Wij verwachten dan ook dat kort na januari (als de bezetting van de geïntegreerde toegang op orde is) deze wachttijden verleden tijd zullen zijn.

Zodra het onderzoek is afgerond en ouders een aanvraag hebben ingediend, maakt de backoffice een beschikking op. Wettelijk gezien heeft de gemeente acht weken de tijd hiervoor. Momenteel worden aanvragen binnen twee tot vier weken afgedaan. Wanneer de zorg met spoed moet worden ingezet, kan dit versneld worden. Het CJG neemt daartoe contact op met de backoffice waarop deze de aanvraag met voorrang behandelt.

Wachttijden bij jeugdhulpverleners

Omvang van de wachttijd

Zodra de cliënt een beschikking heeft ontvangen (of een verwijzing heeft van een arts of jeugdbeschermer), kan deze zich melden bij de aanbieder van zijn keuze. Meestal volgt er dan eerst een intake en nader onderzoek (resultierend in een behandel- of begeleidingsplan), waarna de behandeling kan starten. Tussen het moment van aanmelding bij de zorgaanbieder, de intake, het nader onderzoek en de start van de behandeling kunnen wachttijden zitten.

Op basis van individuele casuïstiek en gesprekken met aanbieders, weten we dat er sprake is van wachttijden die soms langer zijn dan wenselijk. Cijfermatig inzicht in de aard en de omvang van de wachttijden is echter niet voorhanden. De BVO IJsselland vraagt eens per kwartaal informatie op bij aanbieders, waaronder informatie over wachttijden. Deze informatie wordt niet door alle aanbieders aangeleverd en de aanbieders die dit aanleveren, doen dit niet op een eenduidige manier. Evenmin worden de gegevens over wachttijden uitgesplitst naar gemeente. Hierdoor is geen betrouwbare informatie beschikbaar over de gemiddelde wachttijd in de regio of voor kinderen uit onze gemeente.

Oorzaken van wachttijden

Een belangrijke oorzaak van de regionale wachttijden is gelegen in het feit dat er budgetplafonds zijn afgesproken met de jeugdhulpaanbieders. Voordeel van het werken met budgetplafonds is dat er een dempende werking vanuit gaat op de kosten. Nadeel is echter dat, wanneer de budgetplafonds zijn bereikt, de wachttijden toenemen. Met name aan het eind van het kalenderjaar is het risico op oplopende wachttijden groter. Met de jeugdhulp aanbieders is de afspraak gemaakt dat, in geval van dreigende wachtlijsten, de aanbieder contact opneemt met de toegang, zodat deze laatste kan bekijken of er andere aanbieders zijn die de betreffende ondersteuning kunnen bieden, maar die hun budgetplafond nog niet hebben bereikt. In de praktijk blijkt dat sommige ouders dan gebruik maken van het aanbod van de andere organisatie, maar anderen kiezen er voor om te wachten tot er plek is bij de aanbieder van hun eerste keuze.

Een andere bekende oorzaak is het tekort aan plekken voor beschermd wonen. Hierdoor kunnen 18-jarigen die behoefte hebben aan een beschermde woonomgeving niet snel genoeg uitstromen en houden zij plekken bezet bij de jeugdhulpaanbieders. Beschermd wonen voor 18-plussers is een regionale taak die is belegd bij een centrumgemeente (in onze regio is dat Zwolle). In de Regionale veranderagenda maatschappelijke opvang – beschermd wonen 2016 – 2019 (die de raad in juni van dit jaar heeft vastgesteld) is een van de veranderrichtingen *extramuralisering*. Dat wil zeggen het mogelijk maken dat meer cliënten in een eigen huis kunnen gaan of blijven wonen door de inzet van voldoende ambulante begeleiding. De verwachting is dat dit de druk op plekken in beschermde woonvoorzieningen op termijn zal verlagen. Overigens is dit ook vanuit budgettair oogpunt belangrijk.

Maatregelen

De overtuiging dat elk kind tijdig de zorg moet krijgen die het nodig heeft, leeft zeer breed binnen de regio. In het voorjaar van 2016 bereikten ons de eerste signaleren van aanbieders die op dat moment geen kinderen konden plaatsen. Hierop zijn regionaal afspraken gemaakt over een urgentieprocedure. Deze procedure komt er in het kort op neer dat de toegang een urgentieverklaring kan afgeven. Deze kinderen kunnen dan – mits er binnen een redelijke afstand van huis geen alternatieve aanbieder is die nog ruimte heeft - boven het budgetplafond worden

geplaatst. De meerkosten worden door de regio gedragen en maken deel uit van de vereeningsafspraken. Op deze manier krijgt elk kind de hulp die nodig is.

Informatie over wachttijden is zeer belangrijke sturingsinformatie. Het verbeteren van de sturingsinformatie heeft de hoogste prioriteit in het regionale bestuurlijk overleg. Daarom is in het bestuurlijk overleg van eind oktober besloten om een externe projectleider aan te trekken, die moet onderzoeken welke sturingsinformatie minimaal noodzakelijk is en wat er voor nodig is om deze op zo kort mogelijke termijn boven tafel te krijgen. Inzicht in de wachttijden maakt daar deel van uit. Vier weken na het besluit in het bestuurlijk overleg was deze projectleider aan de slag.

Tot slot werkt elke gemeente aan het versterken van het voorveld, zodat eerder afschalen mogelijk is. In Steenwijkerland gebeurt dit binnen het kader van het Beleidsplan Sociaal Domein en de Transformatieagenda die wordt uitgewerkt. In ieder geval zal begin 2017 een pilot starten met de POH-er JeugdGGZ. Tevens onderzoeken we momenteel andere manieren om het voorveld te versterken.

Wij vertrouwen er op u hiermee voldoende te hebben geïnformeerd.

Hoogachtend,

Burgemeester en wethouders van Steenwijkerland,
de secretaris, de waarnemend burgemeester,



drs. S.S. Weistra



J.H. Bats

Einde bijlage: I21.0 Raadsbrief 2016-44 - Wachtijden jeugdhulp

Terug naar het agendapunt

I22.0 Raadsbrief 2016-45 - Positionering Jeugdgezondheidszorg 0-4 jarigen 2018 (terug naar agendapunt)

De inhoud van deze bijlage is te vinden vanaf de hierna volgende pagina's.

Aan de Raad van de gemeente Steenwijkerland

behandeld door mevr. N. Arendz

afdeling MO

telefoon (0521) 53 84 02

Ons kenmerk 1649-755-MO-NA

uw kenmerk

bijlagen

Steenwijk
(verzendsdatum)

Onderwerp Positionering Jeugdgezondheidszorg 0-4 jarigen 2018

Geachte leden van de raad,

De uitvoering van de Jeugdgezondheidszorg (JGZ) 0-18 jarigen is een publieke taak van gemeenten en is vastgelegd in de Wet Publieke Gezondheid (Wpg). Tot nu toe wordt de JGZ 0-4 jarigen uitgevoerd door Zorggroep Oude en Nieuwe Land (ZONL). De JGZ voor 5-18 jarigen wordt door de GGD uitgevoerd. Met deze brief informeren wij u dat wij een heroverweging hebben gemaakt over de uitvoering JGZ 0-4 jarigen. Wij hebben op 6 december jongstleden het principebesluit genomen om de JGZ voor 0-4 jarigen per 1 januari 2018 uit te laten voeren door de Gemeenschappelijke Gezondheidsdienst (GGD) IJsselland. Hieronder geven wij u graag uitleg over de aanleiding, de overwegingen en het proces.

Aanleiding

Sinds 2011 hebben tien van de elf gemeenten in de regio IJsselland de uitvoering van de jeugdgezondheidszorg voor 0-4 jarigen overgeheveld naar de GGD IJsselland. Hiermee hebben zij de gehele uitvoering 0-18 jarigen bij de GGD belegd. In 2011 hebben wij de afweging gemaakt deze beweging vooralsnog niet te maken en de JGZ 0-4 jarigen door ZONL te laten uitvoeren.

Inmiddels is er een aantal redenen om opnieuw de positionering van de JGZ te overwegen:

- de termijn van de overeenkomst met Zorggroep Oude en Nieuwe Land loopt ten einde;
- de Europese aanbestedingsregelgeving is gewijzigd en daarom is het in de toekomst niet meer mogelijk om een onderhands aanbestedingstraject te volgen met één vaste (markt)partij;
- ontwikkelingen in het Sociaal Domein en de doorontwikkeling die dit vraagt voor de lokale infrastructuur, waarbij de uitvoering van de JGZ een taak van het college is en geborgd moet zijn.

Argumenten

De overweging heeft tot het principebesluit geleid om de JGZ 0-4 jarigen vanaf 1 januari 2018 te beleggen bij de GGD IJsselland. Redenen hiervoor zijn:

1. *Visieontwikkeling en doorontwikkeling*

De GGD IJsselland is er op ingericht om naast de JGZ 4-18 jarigen tevens de JGZ 0-4 jarigen uit te voeren. Hiervoor is het Masterplan JGZ ontwikkeld. Hiermee is duidelijk geworden wat de visie en de rol van de GGD is en wat de uitgangspunten zijn ten aanzien van de doorontwikkeling JGZ 0-18. Van deze visie was in 2011 nog geen sprake.

2. *Integrale JGZ en doorgaande lijn*

Wanneer de gehele JGZ 0-18 jarigen door één organisatie wordt uitgevoerd is het beter mogelijk om een doorgaande lijn JGZ 0-18 te creëren. Tevens is het mogelijk om flexibeler om te gaan met de inzet van de JGZ, bijvoorbeeld door te meer te kijken naar risicogroepen. Door het gewijzigde basistakenpakket JGZ (november 2014) is hiervoor meer ruimte ontstaan.

3. *Stuurbaarheid*

Een overgang naar de GGD voor de JGZ 0-4 gaat gepaard met een betere stuurbaarheid. Enerzijds komt dit doordat inmiddels duidelijk is wat de visie van de GGD op de JGZ is. Hiermee is duidelijk wat er van de GGD verwacht mag worden en waarop we met elkaar de discussie voeren. Anderzijds zorgt het beleggen bij onze eigen organisatie er voor dat we beter kunnen sturen.

4. *Continuïteit en toekomstbestendigheid*

Door de schaalgrootte van de GGD IJsselland en het gemeentelijke eigendom ligt er een goede basis om zowel voor de gehele publieke gezondheidszorg als voor de JGZ 0-18 jarigen kwaliteit, professionaliteit en doorontwikkeling te borgen.

Aanpak

Als college hebben wij een principebesluit genomen om de JGZ 0-4 jarigen bij de GGD te beleggen per 1 januari 2018. Als vervolg op dit besluit hebben wij aan het algemeen bestuur van de GGD IJsselland gevraagd om de intentie uit te spreken de uitvoering van de JGZ 0-4 jarigen in Steenwijkerland op zich te willen nemen. Hier is positief op gereageerd en de GGD zal in kaart brengen hoe de uitvoering er per 1 januari 2018 uit komt te zien en wat dit financieel betekent. Voor de zomer van 2017 willen wij een definitief besluit nemen. Wij zullen dan ook bij u terug komen om u te informeren over de voorbereidingen. Mocht blijken dat de te verwachten kosten hoger zijn dan momenteel begroot voor 2018 dan zullen wij hier over ook bij u terugkomen. In het proces om te komen tot een overgang zullen wij ruimschoots aandacht hebben voor een soepele overgang voor de ouders en kinderen die gebruik maken van de JGZ, als ook voor het uitvoerend personeel van de JGZ.

Tenslotte

Na ons besluit van 6 december hebben wij naast de GGD IJsselland en uw raad, de Zorggroep Oude en Nieuwe Land geïnformeerd over ons voornemen de taken JGZ 0-4 jarigen per 1 januari 2018 uit te laten voeren door GGD IJsselland. Ook in het vervolg van dit traject streven we naar een zorgvuldige communicatie en samenwerking met betrokken partijen.

Hoogachtend,

Burgemeester en wethouders van Steenwijkerland,

de secretaris,

de waarnemend burgemeester,

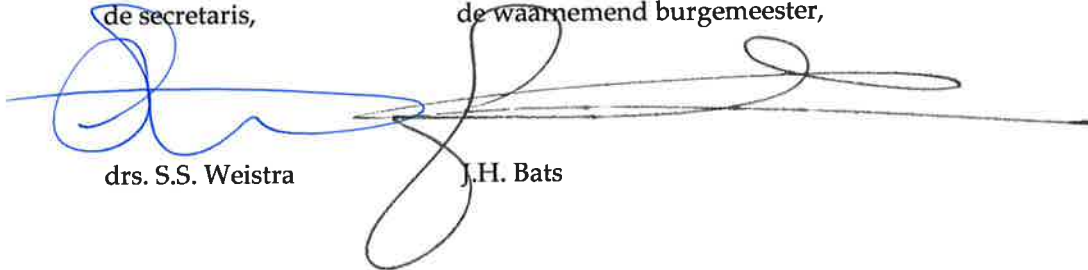

drs. S.S. Weistra

J.H. Bats

Terug naar het agendapunt

I23.0 Raadsbrief 2016-46 - Belastingen (terug naar agendapunt)

De inhoud van deze bijlage is te vinden vanaf de hierna volgende pagina's.

Leden van de raad

behandeld door M. Moorman

afdeling OS

telefoon 140521

Ons kenmerk

uw kenmerk

bijlagen

Steenwijk 21 december 2016
(verzendsdatum)

Onderwerp Belastingen

Geachte leden van de raad,

Op 11 augustus jl. hebben wij u met een brief geïnformeerd over het voorgenomen besluit dat wij genomen hebben met betrekking tot het uitplaatsen van het taakveld belastingen naar GBLT. Het afgelopen jaar heeft in het teken gestaan van het nader onderzoeken van deze beoogde samenwerking. Zo is er een QuickScan uitgevoerd en heeft er een kwaliteitsaudit plaatsgevonden. De uitkomsten van de kwaliteitsaudit zijn voor GBLT aanleiding geweest hun voorstel aan de gemeente Steenwijkerland te herzien. Met deze brief willen wij u graag op de hoogte brengen van de ontwikkelingen op dit onderwerp.

Kwaliteitsaudit

Het uitvoeren van een audit op de kwaliteit van de processen en data op gebied van WOZ, heffen en innen, zowel bij de gemeente Steenwijkerland als bij GBLT, was één van de stappen die noodzakelijk is in het proces om toe te treden tot de GR GBLT. Deze audit heeft inmiddels voor het WOZ-gedeelte plaatsgevonden. De uitkomsten van deze audit zijn voor GBLT aanleiding geweest het besluit te nemen eerst te focussen op eigen interne kwaliteit en -voor nu- geen energie te steken in het aansluiten van meer gemeenten bij de GR. De datum voor mogelijke toetreding is verlegd naar op zijn vroegst 2019.

Stil leggen en interne focus

Bovenstaande, in combinatie met de wens onze medewerkers niet langer in onzekerheid te willen laten zitten, heeft ons doen besluiten het uitplaatsingstraject voorlopig stil te leggen. We hebben ervoor gekozen onze eigen kwaliteit en processen aan de hand van het auditrapport nog verder te optimaliseren.

Daarnaast gaan we werken aan het integreren van de basisregistraties WOZ en BAG/BGT. In Q3 van 2018 zullen we bekijken of het uitplaatsen van het taakveld belastingen, met alle kennis van dien, nog wenselijk is. We zullen u daar te zijner tijd uiteraard over informeren.

We vertrouwen erop u voldoende geïnformeerd te hebben.

Burgemeester en wethouders van Steenwijkerland,

Gemeentesecretaris



Drs. S.S. Weistra

Waarnemend Burgemeester

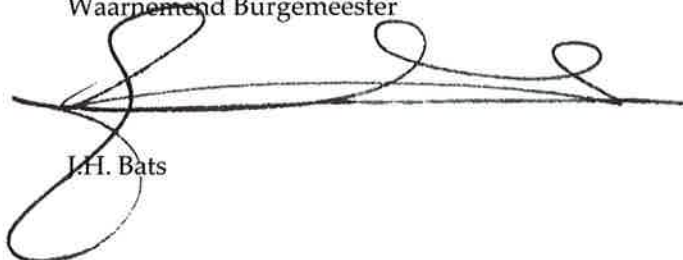

J.H. Bats

Einde bijlage: I23.0 Raadsbrief 2016-46 - Belastingen

Terug naar het agendapunt

**I24.0 Raadsbrief 2016-47 - Afschrift brief college aan NWG inzake voorschot gemeentelijke bijdrage
(terug naar agendapunt)**

De inhoud van deze bijlage is te vinden vanaf de hierna volgende pagina's.

NoordWest Groep N.V.
t.a.v. de heer G. van Hofwegen
Postbus 163
8330 AD STEENWIJK

behandeld door Jan Knol
afdeling MO
telefoon 0521-538654
Ons kenmerk 1652-346-MO-JK
uw kenmerk
bijlagen



Kopie voor Raad

Steenwijk
(verzenddatum)
Onderwerp

22 DEC. 2016

Verhoging voorschot gemeentelijke bijdrage 2016

Geachte heer van Hofwegen,

Het verwachte verlies van NoordWest Groep over 2016 is groter dan in uw begroting is opgenomen. Dat is aanleiding voor u geweest om bij brief van 18 november 2016 te verzoeken om een extra gemeentelijke bijdrage over 2016 van € 373.000,00. Hierbij heeft u aangegeven het verwachte verlies voor 2016 niet volledig te kunnen voorfinancieren zonder dat uw liquiditeitspositie in het nauw komt.

Naar aanleiding van dit verzoek is er vanuit onze ambtelijke organisatie contact met uw organisatie opgenomen. Op grond van de verkregen informatie en hetgeen in uw jaarrekening is opgenomen heeft NoordWest Groep zelf een kredietfaciliteit van € 700.000,00 bij de Bank Nederlandse Gemeenten, waarvoor wij een borgstelling hebben afgegeven. Dit rekening courant krediet is juist afgesloten met de intentie om de negatieve schommelingen in uw liquiditeitspositie zelf op te kunnen vangen. Daarbij is de huidige rentestand dusdanig gunstig dat 'rood' staan bij de bank zelfs rente oplevert. Tevens is uit de ingewonnen informatie gebleken dat NoordWest Groep binnen de kredietlimiet van € 700.000,00 blijft.

Dit alles afwegende hebben wij geconstateerd dat u in uw eigen liquiditeitsbehoefte kunt voorzien en we daarom uw verzoek hebben afgewezen. Wij zullen het hogere verlies over 2016 opnemen in onze jaarrekening 2016 en de aanvullende gemeentelijke bijdrage zal na vaststelling van deze jaarrekening door de gemeenteraad (verwachting medio 2017) aan u beschikbaar worden gesteld.

Wij hopen u hiermee voldoende te hebben geïnformeerd.

Hoogachtend,

Burgemeester en wethouders van Steenwijkerland,

de secretaris,

de waarnemend burgemeester,

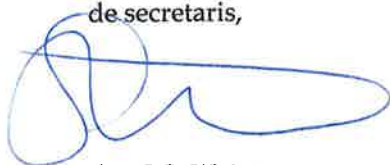

drs. S.S. Weistra

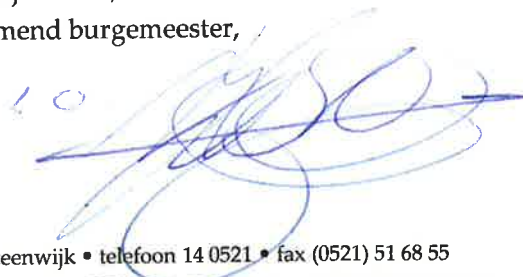

J.H. Bats

Terug naar het agendapunt

I25.0 Raadsbrief 2016-48 - Loswal Giethoorn ([terug naar agendapunt](#))

De inhoud van deze bijlage is te vinden vanaf de hierna volgende pagina's.

Gemeenteraad Steenwijkerland

behandeld door Kloosterman

afdeling REO

telefoon 667

Ons kenmerk

uw kenmerk

bijlagen

22 DEC. 2016

*Steenwijk
(verzendsdatum)*

Onderwerp Loswal Giethoorn

Geachte leden van de raad,

In uw vergadering van 28 juni 2016 heeft u ons verzocht:

- voor 1 januari 2017 een inventarisatie naar alternatieve locaties voor de loswal te presenteren;
- daarbij minimaal de in het verleden geopperde locatie De Bramen te betrekken;
- bij de inventarisatie eventuele omwonenden en gebruikers van de loswal nadrukkelijk te betrekken;
- te streven naar een lokaal acceptabel gedragen oplossing;
- een tijdsplan / realisatietermijn aan te geven voor de realisatie van de voorkeursvariant en daarbij de risico's helder te benoemen;
- in bestuurlijk overleg te treden met de provincie.

In deze brief willen u informeren over de voortgang en stand van zaken.

Bij de verplaatsing van de loswal van de Kerkweg naar een andere locatie zijn er een aantal voorwaarden, waaraan de locatie dient te voldoen:

- Ontsluiting via de openbare weg
- Toegang tot de Bovenwijde

Daarbij zijn er een aantal beperkingen:

- De Bovenwijde (en directe omgeving) ligt binnen de contouren van Natura 2000
- De aanwezigheid van beschermde flora- en fauna
- Mogelijkheid om de locatie te verwerven

Voor het bepalen van de haalbaarheid van verplaatsing van de loswal zijn twee locaties op haalbaarheid beoordeeld: Roekebosch en De Bramen.

Roekebosch

De locatie Roekebosch bevindt zich aan de oostzijde van de Bovenwijde. Op de locatie bevindt zich al een voorziening van Natuurmonumenten. De bereikbaarheid via de openbare weg is echter niet optimaal, bovendien is de bereikbaarheid van de Bovenwijde beperkt.

Op basis van de uitgevoerde voortoets kan worden geconcludeerd dat er aanvullend onderzoek benodigd is naar:

- verzuring en vermisting door stikstofdepositie uit de lucht middels een PAS-berekening
- verstoring door geluid en licht
- optische verstoring

De Bramen

De locatie De Bramen bevindt aan de noordzijde van de Bovenwijde en is via de openbare weg (De Bramen) bereikbaar.

In de nabijheid van de beoogde locatie bevindt zich het habitattype veenmosrietland. Het aan- en afrijden van vrachtauto's en het aan- en afmeren van schepen veroorzaakt stikstofuitstoot en daarmee chemische effecten als verzuring en vermisting door stikstof.

In het kader van de natuurtoets heeft het onderzoeksbureau de locatie ruimer beschouwd. Door de loswal te projecteren in gras- en hooilandschap is er (waarschijnlijk) geen sprake van significante negatieve effecten op de instandhoudingsdoelstellingen van het Natura 2000 gebied, maar hiervoor geldt dat er aanvullend onderzoek noodzakelijk is.

De (voorlopige) uitkomsten van de natuurtoets zijn beoordeeld en besproken met vertegenwoordigers van de provincie Overijssel en de coördinator natuurbeheer van Natuurmonumenten. De grootste belemmeringen vormen de (beschermde) aanwezige habitattypen, habitatsoorten en broedvogels. Voor nieuwe ontwikkelingen geldt een beperkte ontwikkelruimte inzake stikstofdepositie. Voor een PAS-berekening dient te worden geïnventariseerd wat de intensiteit van het gebruik en de uitstoot van vrachtauto's, schepen en hijsmiddelen is. Er moet aanvullend onderzoek worden gedaan naar eventueel significante negatieve effecten op de instandhoudingsdoelen (o.a. om geluidsverstoring tijdens aanleg en exploitatie, verdroging en stikstofdepositie). Zodra de uitkomsten van het aanvullend onderzoek beschikbaar zijn zullen deze (nogmaals) besproken met de provincie en Natuurmonumenten om de haalbaarheid te beoordelen en verdere planvorming ter hand te nemen

Omdat er nog een grote mate van onzekerheid is over de belemmeringen in het kader van de Wet Natuurbescherming (van kracht met ingang van 1 januari 2017) is het in deze fase van het onderzoek nog niet mogelijk een realistisch tijdsplan / realisatietermijn aan te geven. In deze fase heeft daarom ook nog geen overleg plaatsgevonden met eventuele omwonenden en gebruikers. Uiteraard zullen wij deze partijen in een later stadium van de planvorming betrekken.

Ongeacht de locatie zal een planologische procedure moeten worden gevoerd om in geval van overtreding van de gebruiksvoorwaarden handhavend te kunnen optreden.

Op 13 juli 2016 is tijdens een bestuurlijk overleg de Gedeputeerde, M. van Haaf, geïnformeerd over de problematiek van de (huidige) loswal en de wens de loswal te verplaatsen, daarbij is door de Gedeputeerde (ambtelijke) ondersteuning in het proces toegezegd. In januari 2017 staat een bestuurlijk overleg gepland waarbij wij de problematiek (wederom) aan de orde zullen stellen.

Op dit moment kunnen wij u dus nog geen integrale inventarisatie van alternatieve locaties voorleggen. Een concreet voorstel met planning en een inschatting van de benodigde investeringen zal voor de zomer van 2017 ter besluitvorming aan u worden voorgelegd. Ook in de perspectiefnota zal dit project worden verwoord.

Tenslotte willen wij u informeren over de recente uitspraak van de Raad van State (RvS) over het door ons ingestelde hoger beroep tegen de uitspraak van 12 oktober 2015 van de Rechtbank Overijssel, waarbij een door ons verleende omgevingsvergunning voor de realisering van een loswal met keerlus nabij Kerkweg 50 is vernietigd. De RvS heeft, hoewel het resultaat van de uitspraak van de rechtbank (vernietiging vergunning) in stand is gebleven, het hoger beroep gegrond verklaard.

De RvS-uitspraak brengt geen verandering in het feit dat wij nog steeds een nieuw besluit moet nemen op de vergunningsaanvraag voor de loswal met keerlus (ook al is de aanvrager de gemeente zelf). De RvS heeft wel uitgesproken dat tegen het nieuwe besluit alleen beroep openstaat bij de RvS zelf (de rechtbank kan dus worden overgeslagen). Verder zal ook het onderzoek en de besluitvorming naar de aanwezigheid van eventuele alternatieven moeten worden afgerond.

De aan- of afwezigheid van een (beter) alternatief is in hoge mate bepalend voor het vervolg. Dit houdt in dat van belang is om het onderzoek naar alternatieven zo snel maar ook zo zorgvuldig mogelijk af te ronden.

Hoogachtend,

Burgemeester en wethouders van Steenwijkerland,
de secretaris, de waarnemend burgemeester,

6c
drs. S.S. Weistra

J.H. Bats

Einde bijlage: I25.0 Raadsbrief 2016-48 - Loswal Giethoorn

Terug naar het agendapunt

I26.0 Raadsbrief 2016-49 - Vervolg nav eerste begrotingswijziging 2017 GGD IJsselland ([terug naar agendapunt](#))

De inhoud van deze bijlage is te vinden vanaf de hierna volgende pagina's.

Aan de gemeenteraad
Gemeente Steenwijkerland
Vendelweg 1
8331 XE Steenwijk

behandeld door J. Schijve
afdeling MO
telefoon 14 0521
Ons kenmerk 1651-95-MO-J.S.
uw kenmerk
bijlagen

Steenwijk
(verzendsdatum)

28 DEC. 2016

Onderwerp vervolg n.a.v. eerste begrotingswijziging 2017
GGD IJsselland

Geachte leden van de gemeenteraad,

Op 13 september 2016 heeft uw raad haar zienswijze gegeven op de eerste begrotingswijziging 2017 die voor de gemeente Steenwijkerland een verhoogde bijdrage betekent aan de gemeenschappelijke regeling GGD IJsselland voor 2017 en verder. De zienswijze luidde:

1. Aan het dagelijks bestuur van de GGD kenbaar te maken dat de raad van de gemeente Steenwijkerland zich niet kan vinden in de voorgestelde begrotingswijziging 2017 omdat deze leidt tot een stijging van de gemeentelijke bijdrage van € 47.000 (oftewel 6 %);
2. Het college op te dragen hierover in gesprek te gaan met het bestuur van de GGD om te komen tot een gepaste oplossing.

Met deze brief stellen wij u op de hoogte van de uitkomsten van het bestuurlijk overleg met de GGD en van de consequenties hiervan voor de gemeente Steenwijkerland.

Samenvatting

Wettelijk kader

- De GGD IJsselland is een gemeenschappelijke regeling van elf gemeenten in de regio. Formele besluitvorming vindt plaats in het algemeen bestuur en individuele deelnemende gemeenten zijn wettelijk verplicht zich te conformeren aan deze besluitvorming;
- Vanaf 2015 geldt één basispakket jeugdgezondheidszorg dat gemeenten beschikbaar moeten hebben en actief moeten aanbieden aan iedere jeugdige in de leeftijd van 0-18 jaar. In het basispakket zijn nieuwe activiteiten opgenomen en daarmee is er sprake van een uitbreiding van wettelijke taken;
- De invoering van het basispakket jeugdgezondheidszorg heeft voor de gemeente Steenwijkerland tot gevolg dat de GGD meer activiteiten dient uit te voeren dan voorheen; In 2015 en 2016 zijn deze extra activiteiten niet volledig aan de gemeente doorberekend.

Proces

- Aan de kant van de GGD wordt erkend dat de unieke positie¹ van Steenwijkerland en de wijze van berekening van de bijdrage van de gemeente meer aandacht had moeten krijgen. Daarmee had voorkomen kunnen worden dat de verwachting was gewekt dat de gemeentelijke bijdrage van Steenwijkerland ongewijzigd zou blijven;
- Op 23 juni 2016 heeft het AB van de GGD ingestemd met de nieuwe bijdragen JGZ.

Uitkomst en consequenties van het overleg

- Vanaf 2018 betaalt Steenwijkerland in totaal een bijdrage ad. € 790.337,- ;
- De bijdrage van Steenwijkerland wordt bij wijze van 'ingroeipad' eenmalig voor 2017 verlaagd met € 10.000,-. Daarmee wordt de bijdrage in 2017 € 780.337,- in plaats van € 790.337,-;
- NB: in deze bedragen is geen rekening gehouden met een eventuele herpositionering van de Jeugdgezondheidszorg 0-4 jaar bij de GGD.

Toelichting

Wettelijk kader

Jeugdgezondheidszorg is een publieke voorziening in Nederland (vastgelegd in de wet Publieke Gezondheid) die gemeenten aan alle ouders en kinderen tot 18 jaar moeten aanbieden. Het doel van jeugdgezondheidszorg is het gezond en veilig opgroeien van kinderen tot gezonde en evenwichtige burgers die volwaardig kunnen participeren in de samenleving.

Jeugdgezondheidszorg (JGZ) sluit daarmee aan bij de eigen kracht van ouders en kinderen. Het is een preventieve voorziening en richt zich op alle kinderen, in tegenstelling tot de jeugdzorg die zich richt op het bieden van zorg. In IJsselland is de uitvoering van de jeugdgezondheidszorg 0-18 jaar belegd bij GGD IJsselland. De gemeente Steenwijkerland heeft de jeugdgezondheidszorg 0-4 jaar (nog) belegd bij Zorggroep Oude en Nieuwe Land.

Jeugdgezondheidszorg kent vier kerntaken:

- Basiszorg JGZ op individueel niveau: Vroegtijdig opsporen en voorkomen van specifieke stoornissen (bijvoorbeeld door preventieve onderzoeken op consultatiebureaus, onderwijs en door vaccineren); Volgen van de ontwikkeling en de gezondheid van jeugdigen (alle kinderen worden tot 18 jaar gevolgd); Begeleiding, zo nodig toeleiden naar de curatieve gezondheidszorg of jeugdhulp;
- Coördinatie en bieden van een vangnet bij complexe problematiek;
- Geven van voorlichting, advies, instructie en opvoedondersteuning op groepsniveau;
- Monitoring en Beleidsadvisering over mogelijke risico's risicogroepen en behoefte aan zorg.

¹ De positie van Steenwijkerland verschilt van de tien andere gemeenten in de regio IJsselland, vanwege het feit dat Steenwijkerland de JGZ van 0-4 jaar (nog) niet heeft ondergebracht bij de GGD.

Vanaf 1 januari 2015 is ook het wettelijke takenpakket van de jeugdgezondheidszorg aangepast (het nieuwe besluit publieke gezondheid, waarin het basispakket jeugdgezondheidszorg is vastgelegd). Vanaf 2015 geldt één Basispakket jeugdgezondheidszorg dat gemeenten beschikbaar moeten hebben en actief moeten aanbieden aan iedere jeugdige in de leeftijd van 0-18 jaar.

De volgende nieuwe activiteiten zijn uitgebreid in het basispakket:

- Contactmoment adolescenten
- Toeleiden naar zorg
- Beoordelen pedagogisch klimaat/afstemmen met jeugdige
- Leefstijladvisering
- Ziekteverzuim van leerlingen voorkomen
- Beleidsadvisering

Deze activiteiten heeft de GGD IJsselland ook uitgevoerd voor Steenwijkerland, echter niet volledig doorberekend in de bijdragen 2015 en 2016.

Proces

De GGD voerde vóór 2015 al voor een aantal gemeenten taken uit onder de noemer maatwerk. In de gemeente Steenwijkerland werd in 2015 en 2016 amper maatwerk afgenomen bij de GGD. In de ontwikkeling naar het nieuwe basispakket jeugdgezondheidszorg is één uniform wettelijk takenpakket ontstaan vanuit de toenmalige basistaken en verschillende maatwerktaken. Voor sommige gemeenten, zoals Steenwijkerland, betekende dat een pakket met meer taken dan voorheen.

In het proces naar één basispakket heeft de GGD herhaaldelijk gecommuniceerd dat de veranderingen geen financiële gevolgen zouden hebben voor onze gemeente, omdat er werd uitgegaan van de historische bijdrage. De historische bijdrage waar de GGD van uitging bleek gebaseerd op de aangevraagde bedragen voor maatwerk in 2015 en niet op de (veel lagere) feitelijk beschikte bedragen, waarvan de gemeente is uitgegaan.

Ondanks de verhoogde bijdrage voor Steenwijkerland, is de GGD niet in overleg getreden over een mogelijk 'financieel ingroeipad', zoals met andere gemeenten is gebeurd.

Van de kant van de GGD wordt erkend dat de unieke positie van Steenwijkerland en de wijze van berekening van de bijdrage meer aandacht in het voortraject had moeten krijgen. Nu heeft het misverstand kunnen ontstaan dat de GGD bijdrage van de gemeente Steenwijkerland in 2017 gelijk zou blijven.

In deze veronderstelling is dan ook geen bezwaar onzerzijds aangetekend bij de nieuwe bijdragen die zijn vastgesteld op 23 juni 2016 in het AB van de GGD.

Uitkomst en consequenties

Zowel in het bestuurlijk overleg met de GGD als in diverse ambtelijke overleggen met de GGD is de ontevredenheid over het proces besproken. Mede gezien het feit dat het een bijdrage betreft op basis van het nieuwe wettelijk kader is met de GGD overeenstemming bereikt.

- Vanaf 2018 betaalt Steenwijkerland in totaal een bijdrage ad. € 790.337,00 ;
- De bijdrage van Steenwijkerland wordt bij wijze van 'ingroeipad' eenmalig voor 2017 verlaagd met € 10.000,00. Daarmee wordt de bijdrage in 2017 € 780.337,00 in plaats van € 790.337,00.

De verhoogde structurele bijdrage aan de GGD zal in de Perspectiefnota 2017 – 2021 worden meegenomen (€ 37.000,00 in 2017 en € 47.000,00 in 2018).

Wij hopen u hiermee naar behoren te hebben geïnformeerd.

Hoogachtend,

Burgemeester en wethouders van Steenwijkerland,

de secretaris,

de waarnemend burgemeester,

drs. S.S. Weistra

J.H. Bats

Terug naar het agendapunt

I27.0 Raadsbrief 2016-50 - Rapportage toezicht en handhaving kinderopvang 2015 ca. ([terug naar agendapunt](#))

De inhoud van deze bijlage is te vinden vanaf de hierna volgende pagina's.

Aan de leden van de gemeenteraad van Steenwijkerland

behandeld door Judith Kolk

afdeling MO

telefoon 14 0521

Ons kenmerk 1650-1-MO-J.D.

uw kenmerk

bijlagen

*Steenwijk
(verzendsdatum)*

27 DEC. 2016

Onderwerp Rapportage Toezicht en Handhaving Kinderopvang 2015
en ontvangen status van de Inspectie van het Onderwijs

Geachte leden van de raad,

Met deze brief informeren wij u over de jaarverantwoording kinderopvang en de daaruit voortvloeiende ontvangen status van de Inspectie van het Onderwijs.

Wij zijn als gemeente verantwoordelijk voor het toezicht op en de handhaving van de kinderopvang. Het toezicht wordt uitgevoerd door de GGD. De Inspectie van het Onderwijs oefent interbestuurlijk toezicht uit op de wijze waarop gemeenten hun wettelijke taken op het gebied van kinderopvang en peuterspeelzalen uitvoeren. De Inspectie van het Onderwijs houdt toezicht op de volgende wettelijke taken/criteria, waaraan gemeenten moeten voldoen:

- het actueel, juist en volledig houden van het Landelijk Register Kinderopvang en Peuterspeelzalen;
- het tijdig behandelen van de aanvragen van (nieuwe) houders tot registratie;
- het uitvoeren van de jaarlijks verplichte onderzoeken;
- het handhavend optreden.



Op 17 mei 2016 hebben wij besloten de jaarverantwoording toezicht kinderopvang 2015 vast te stellen en ter kennisname aan uw raad voor te leggen. De jaarverantwoordingen van alle gemeenten zijn opgenomen in het "Landelijk Rapport toezicht en handhaving kinderopvang 2015". Op 3 oktober jl. is dit rapport openbaar gemaakt en te vinden op www.onderwijsinspectie.nl. De Inspectie maakt openbaar welke onderzochte gemeenten wel en welke (nog) niet aan de wettelijke eisen voldoen. De inspectie verdeelt de gemeenten na onderzoek in drie categorieën met bijbehorende status (A, B of C).

Op basis van de analyse van de gegevens in de door ons ingediende verantwoordingsinformatie over het kalenderjaar 2015, heeft de inspectie besloten om de gemeente Steenwijkerland niet nader te onderzoeken. Dit betekent dat de gemeente Steenwijkerland voldoet aan de wettelijke minimumeisen voor uitvoering van toezicht op en handhaving van kinderopvang. Hiermee blijft de status A behouden.

Wij vertrouwen erop u hiermee voldoende te hebben geïnformeerd.

Hoogachtend,

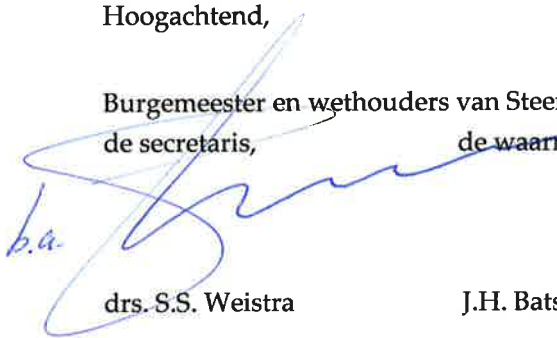
Burgemeester en wethouders van Steenwijkerland,
de secretaris, de waarnemend burgemeester,

b.a.  

drs. S.S. Weistra

J.H. Bats

Einde bijlage: I27.0 Raadsbrief 2016-50 - Rapportage toezicht en handhaving kinderopvang 2015 ca.

Terug naar het agendapunt

I28.0 Raadsbrief 2017-1 - Opleveren eindadvies kernteam transitie Nationaal Park Weerribben-Wieden ([terug naar agendapunt](#))

De inhoud van deze bijlage is te vinden vanaf de hierna volgende pagina's.

Aan de raad van de gemeente Steenwijkerland

behandeld door de Koe

afdeling REO

telefoon

Ons kenmerk 154996

uw kenmerk

bijlagen Collegebesluit: mededeling
opleveren eindadvies kernteam
NP Weerribben-Wieden

Steenwijk
(verzendsdatum)

24 JAN. 2017

Onderwerp Mededeling over opleveren eindadvies kernteam transitie
Nationaal Park Weerribben-Wieden

Geachte leden van de raad,

Hierbij informeren wij u graag over de oplevering van het eindadvies van het kernteam transitie Nationaal Park Weerribben-Wieden.

Het kernteam heeft ons aangegeven nog iets langer de tijd nodig te hebben voor de afronding van zijn eindadvies over het Nationaal Park Weerribben-Wieden nieuwe stijl. Het kernteam is voornemens dit eindadvies eind februari aan ons aan te bieden. Hier hebben wij mee ingestemd. Ook heeft het kernteam aangeboden het eindadvies, voorafgaand aan behandeling in uw raad, mondeling aan u toe te lichten. U ontvangt hier over te zijner tijd nader bericht.

We hopen u hiermee voldoende te hebben geïnformeerd.

Hoogachtend,

Burgemeester en wethouders van Steenwijkerland,
de secretaris, de waarnemend burgemeester,

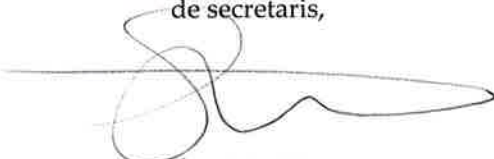

drs. S.S. Weistra



J.H. Bats

Terug naar het agendapunt

I29.0 Raadsbrief 2017-2 - Stand van zaken Social return (terug naar agendapunt)

De inhoud van deze bijlage is te vinden vanaf de hierna volgende pagina's.

Aan de gemeenteraad

behandeld door Josien Schoterman

afdeling OS

telefoon

ons kenmerk OS-JS

uw kenmerk

bijlagen 1

Steenwijk
(verzendsdatum) 24 januari 2017

Onderwerp Social return

Geachte dames en heren,

In de raadsvergadering van 13 december 2016 hebben wij toegezegd u een overzicht te verstrekken over de stand van zaken met betrekking tot social return. Bijgevoegd vindt u een uitgebreid overzicht met toelichting.

Als gemeente investeren wij op allerlei manieren in werk voor mensen met een achterstand tot de arbeidsmarkt. Uiteraard in de eerste plaats in de NoordWestGroep (NWG), onze eigen gemeentelijke n.v. Maar ook op andere wijze, zoals bijvoorbeeld het aanbieden van werkervaringsplaatsen aan mensen met een uitkering; of dat nu Wajong-ers zijn of mensen die uit de ziektewet of bijstand komen of mensen die langdurig werkloos zijn. Met de werkervaring die ze opdoen, worden hun kansen op een baan vergroot.

Er is sprake van een intensieve samenwerking met de Intergemeentelijke Sociale dienst/ NoordWestGroep (IGSD/NWG). Zowel wat betreft de invulling van werkervaringsplaatsen als het gunnen van werk aan de NWG. Zo is in 2016 alleen al voor groenonderhoudswerkzaamheden gezorgd voor ca 72 fte (waarvan 6 fte ambtelijk) aan arbeidsplaatsen bij de NWG. Dit vertegenwoordigt een waarde van ca. € 1,3 miljoen (32% van de totale jaaromzet NWG). Maar ook op andere wijze wordt gezorgd voor inzet, zoals in bijgevoegde notitie is te lezen.

De Wet banenafpraak bestaat uit twee onderdelen: de banenafpraak op landelijk niveau voor de sector overheid en de sector markt en de mogelijkheid om een quotumheffing op het niveau van de individuele werkgever in te voeren, als blijkt dat de sectorale taakstelling niet wordt gehaald.

In de ledenbrief van 7 april 2015 heeft de VNG een handreiking gegeven voor de verdeling van extra banen. Het uitgangspunt in die handreiking was minimaal één extra baan per gemeente en daarnaast 7 banen per arbeidsmarktregio (25,5 uur staat hierbij gelijk aan een baan).

Onze gemeente Steenwijkerland heeft reeds 7,8 arbeidsplaatsen gerealiseerd ten opzichte van 2013. Hiermee hebben wij het voorgestelde quotum voor de gehele arbeidsmarktregio in 2015 als gemeente al gehaald.

In de ledenbrief van 10 juni 2016 geeft de VNG aan dat gemeenten (inclusief gemeenschappelijke regelingen) ook dat jaar weer een taakstelling hebben om 735 banen te creëren voor mensen met een arbeidsbeperking. Dit bovenop de eerder benoemde 630 banen. Ook dat jaar heeft de gemeente haar verantwoordelijkheid genomen en voldoen wij ruimschoots aan het voorgestelde quotum.

Deze lijn zet zich door in 2017, zoals u kunt constateren uit bijgevoegde notitie. Ook zullen nieuwe werkplekken en werkervaringsplaatsen voor de betreffende doelgroepen beschikbaar zijn.

De meeste werkplekken ontstaan door uitbestedingen rechtstreeks aan de NWG of via social return-verplichtingen bij aanbestedingen aan derden. Deels is er sprake van detacheringen. Met de NWG is een raamcontract gesloten, waardoor heel slagvaardig en snel detacheringen geregeld kunnen worden. Het voordeel hiervan is dat bij b.v. langdurige ziekte de NWG kan zorgen voor vervanging. Een deel van betreffende doelgroepen wordt ook daadwerkelijk in dienst genomen (zowel van NWG, als Wajongers en ook medewerkers die op een werkervaringsplaats hebben gezeten). De vraag in deze tijd, met de veranderende wetgeving, is of niet meer medewerkers van de NWG in dienst kunnen komen van gemeente. Bij een deel van de werkplekken is er sprake van tijdelijke aard. Daarom is er sprake van tijdelijke detacheringen (b.v. voor het scannen van archiefstukken in verband met digitalisering). Meer structurele werkzaamheden betreffen bijvoorbeeld het groenonderhoud. In bijgevoegde notitie wordt uiteengezet wat de koers onder de oude wetgeving was en onze inzet om na te gaan of er andere mogelijkheden zijn om vorm te geven aan het maatschappelijk verantwoord ondernemen.

Wij vertrouwen erop uw vraag om inzicht in de stand van zaken hiermee naar genoeg te hebben beantwoord.

Hoogachtend,

Burgemeester en wethouders van Steenwijkerland,
de secretaris, de burgemeester,

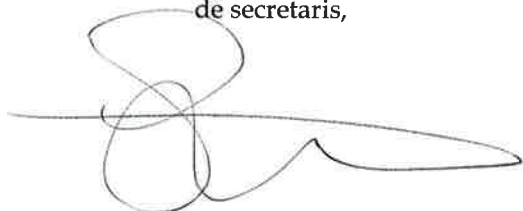

drs. S.S. Weistra



J.H. Bats

Inleiding

Maatschappelijk verantwoord ondernemen is bij ons geen loze kreet. Integendeel. Als gemeente lopen we voorop met het aanbieden van werk aan mensen met een achterstand tot de arbeidsmarkt. We slaan ons er niet mee op de borst, want eigenlijk vinden we het heel normaal: het nemen van je maatschappelijke verantwoordelijkheid. Hoe? Bijvoorbeeld door het aanbieden van werkervaringsplaatsen aan mensen met een uitkering. Of dat nu Wajong-ers zijn of mensen die uit de ziektewet of bijstand komen of mensen die langdurig werkloos zijn. Met de werkervaring die ze opdoen, worden hun kansen op een baan vergroot. Daar waar mogelijk nemen we -bij wederzijdse tevredenheid- ook medewerkers met een afstand tot de arbeidsmarkt in dienst.

Tevens bieden wij mensen met een uitkering (Wajong- ziektewet- bijstands-, SW- of WW-uitkering) werkervaringsplaatsen aan. In de meeste gevallen wordt bij aanmelding van een kandidaat een geschikte plek gecreëerd. De kandidaten kunnen maximaal twee keer drie maand werkervaring opdoen. In deze periode worden ze begeleid op de werkplek en mogen ze korte cursussen volgen. Na 6 maanden zijn ze interne kandidaat in het mobiliteitsnetwerk 'Talentenregio' en kunnen ze meesolliciteren op interne vacatures. Dit vergroot hun kansen.

Koers

Wij kunnen ervoor kiezen om taken zelf uit te voeren, om hiervoor samenwerking te zoeken met (semi-) medeoverheden of private partijen of om de uitvoering geheel uit te besteden. Steenwijkerland heeft ervoor gekozen om de uitvoerende taken voor het beheer van de openbare ruimte uit te besteden en zelf meer de regietaak te houden. De ervaring leert dat de markt dit onderhoud efficiënter kan (b.v. door veelvuldiger gebruik van specialistische apparatuur voor meerdere klanten).

De keuze voor inschakeling van medewerkers van de NWG was tot 2016 om dit te doen middels verplichte social return bij aanbestedingen. De doelstelling ten aanzien van 'social return', de voorwaarde dat er bij de uitvoering van de opdracht mensen moeten worden ingezet met een grote(re) afstand tot de arbeidsmarkt, speelde een grote rol bij deze afweging. Om hierin forsere stappen te kunnen zetten is een pilot met een plaatselijke aannemer gedaan in Vollenhove. Het werk werd onderhands aanbesteed met de afspraak dat 6 medewerkers van de NWG zouden worden ingezet door de betreffende ondernemer. Indien dit succesvol zou zijn, zou deze werkwijze worden uitgebreid. De pilot heeft geleerd dat het een moeizaam, zo niet onmogelijk traject was om voldoende medewerkers van de NWG in de pilot onder te brengen. Ook de pilot Onderhoudswijkteam is geen onverdeeld succes gebleken, wegens onvoldoende instroom vanuit IGSD/NWG.

Met het oog op de gewijzigde wetgeving en door de vraag van de directie van de NWG, is in 2016 een wijziging in de koers opgetreden. Vrijwel het gehele groen onderhoud is onderhands gegund aan de NWG. Door te werken met een beeldbestek, wat ook zeer gebruikelijk is, kon de NWG ook meer gevarieerd het personeel inzetten.

Wat betreft tijdelijk / seizoenswerk wordt zoveel mogelijk gekeken of het mogelijk is hiervoor de NWG in te schakelen. Dit betreft dan ook tijdelijke aanstellingen middels detacheringen (zoals bij de tijdelijke werkzaamheden ten behoeve van de 'scanstraat' en de werkzaamheden met een seizoenskarakter zoals de brugwachters).

Ook goed is om op te merken dat door de forse bezuinigingstaakstellingen op gemeentelijk personeel er tot 2016 sprake was van per saldo uitstroom van personeel en geen tot nauwelijks vacatures. Het grootste deel van tijdelijke contracten is toen niet verlengd en tevens was er een (selectieve) vacaturestop ingesteld en werd in principe niet extern geworven.

De wereld ziet er inmiddels anders uit. Naast een gunstiger financieel perspectief en groei door nieuwe taken, geeft ook de gewijzigde wetgeving aanleiding om te kijken naar onze koers ten aanzien van banen voor mensen met een afstand tot de arbeidsmarkt. De ingezette lijn van werkervaringsplaatsen, detacheringen bij tijdelijk en seizoenswerk, onderhandse gunning aan de NWG en social return bij aanbestedingen aan derden zetten we door. Wel willen we kijken of het mogelijk is op een andere wijze het groen onderhoud door de medewerkers van de NWG te doen. We willen daarvoor in samenspraak met de NWG verschillende opties uitwerken en de voor- en nadelen op een rij zetten. Op een later moment komen we daarop terug. Opgemerkt moet worden dat de aard van werkzaamheden bij de gemeente een zodanige ontwikkeling doormaakt (door digitalisering en taken) dat dit in sterk toenemende mate functies op hoger (HBO/Academisch) niveau betreft.

Wet Banenafpraak en quotum arbeidsbeperkten

De Wet banenafpraak bestaat uit twee onderdelen: de banenafpraak op landelijk niveau voor de sector overheid en de sector markt en de mogelijkheid om een quotumheffing op het niveau van de individuele werkgever een heffing in te voeren als blijkt dat de sectorale taakstelling niet wordt gehaald. Als de overheidssector niet genoeg banen heeft gerealiseerd, dan kan het kabinet (na overleg met sociale partners en de VNG) besluiten de quotumregeling voor de overheid te activeren. Elk jaar wordt tussentijds gemeten of de overheidssector genoeg voortgang heeft geboekt.

De VNG ziet de banenafpraak als ieders maatschappelijke verantwoordelijkheid en geeft geen aparte doelstelling per gemeente of gemeenschappelijke regeling aan. Voor de uitvoering van de banenafpraak kan de gemeente zelf berekenen hoeveel extra banen ieder voor zijn rekening neemt. In de ledenbrief van 7 april 2015 heeft de VNG een handreiking gegeven voor de verdeling van extra banen. Het uitgangspunt van minimaal één extra baan per gemeente en daarnaast 7 banen per arbeidsmarktregio. Als één baan wordt geteld een baan van 25,5 uur. Een baan van minder of meer dan 25,5 uur wordt naar rato meegeteld.

Steenwijkerland heeft reeds 7,8 arbeidsplaatsen (uitgaande van gemiddeld 25,5 uur) gerealiseerd ten opzichte van 2013. Hiermee hebben wij al bijna alleen het voorgestelde quotum voor 2015 volgens het advies van de VNG gehaald. Hiermee voldoet de arbeidsregio, dankzij de gemeente Steenwijkerland, ruim aan het gestelde uitgangspunt.

In de ledenbrief van 10 juni 2016 geeft de VNG aan dat gemeenten (inclusief gemeenschappelijke regelingen) ook dat jaar weer een taakstelling hebben om 735 banen te creëren voor mensen met een arbeidsbeperking. Dit bovenop de eerder benoemde 630 banen. Ook dat jaar heeft de gemeente haar verantwoordelijkheid genomen en voldoet de gemeente Steenwijk ruimschoots aan het voorgestelde quotum.

Samenwerking Intergemeentelijke Sociale dienst / NoordWestGroep

Er is sprake van een intensieve samenwerking met de Intergemeentelijke Sociale dienst/ NoordWestGroep (IGSD/NWG). Hierdoor kan de gemeente diverse werkervaringsplekken aanbieden. Onderstaand zijn een aantal van deze samenwerkingsverbanden en werkervaringsplaatsen beschreven.

Groenonderhoudswerkzaamheden

Tot 2016 werden door de afdeling Openbare Werken jaarlijks groenonderhoudswerkzaamheden in opdracht gegeven aan de Noord West Groep (NWG) voor de periode april t/m oktober. Daarnaast werd in de wintermaanden opdracht gegeven voor werkzaamheden op regiebasis.

Verzorgend onderhoud van de openbare ruimte

Per 2016 heeft de gemeente het werkpakket uitgebreid naar verzorgend onderhoud van de openbare ruimte voor de duur van 3 jaar (en het hele jaar werkzaamheden) aanbesteed aan de NWG. Daarnaast zijn er met NWG contracten opgesteld voor het maaien van sportvelden, het onderhouden van begraafplaatsen en onkruidbeheersing op verhardingen.

Onderhoudswerkzaamheden

Naast bovenstaande contracten zijn jaarlijks 8 medewerkers gedurende het hele jaar gedetacheerd voor het verrichten van onderhoudswerkzaamheden.

Om inzicht te geven in de omvang is het goed om te vermelden dat alleen al bovenstaande werkzaamheden een waarde vertegenwoordigen van ca. **€ 1,3 miljoen (32% van de totale jaaromzet NoordWestGroep)**. Het totaal aantal fte's NoordWestGroep dat voor bovenstaande werkzaamheden bij de gemeente wordt ingezet bedraagt **72 fte** (waarvan 6 fte ambt.). De samenwerking met de IGSD/NWG gaat echter nog verder.

Brugwachters

Sinds vele jaren zijn twee medewerkers van de NWG als brugwachter gedetacheerd bij de gemeente om de drie bruggen van de gemeente te bedienen in de periode april t/m oktober (seizoenswerk).

Begraafplaatsteam

Twee medewerkers van de NWG zijn gedurende het gehele jaar gedetacheerd bij de gemeente om het onderhoud van de begraafplaatsen te verzorgen. Werkzaamheden die door hen -op de 16 begraafplaatsen- worden verzorgd betreffen voornamelijk het maaien van het gras en het bladblazen/bladruimen.

Garageteam

Sinds 2013 werken twee medewerkers (één SW-er en één ambtenaar) van de NWG op de gemeentewerf samen met twee medewerkers van het garageteam van de gemeente. Zij onderhouden en beheren alle voertuigen en gereedschappen van zowel de gemeente als de NWG met als doel gemeenschappelijke voordelen te bewerkstelligen. Dit gebeurt op basis van Werken Op Locatie (WOL).

Plusteam

Sinds 2010 is een plusteam samengesteld, welke bestaat uit gemiddeld tien personen. Deze groep bestaat vooral uit bijstandsgerechtigden en uitkeringsgerechtigden van het UWV die in de wijken en parken van onze gemeente additioneel onderhoud verrichten. Dit alles in het kader van participatie; op deze wijze leren de deelnemers werknemersvaardigheden. Dit komt veelal tevens ten goede van hun sociale vaardigheden. Het plusteam krijgt opdrachten van Woonconcept en de gemeente Steenwijkerland. De aansturing vindt plaats door twee medewerkers van de NWG/IGSD.

Timpaan verzorgt het welzijn van het team, de gemeente faciliteert qua voertuigen en andere materialen/gereedschappen.

Postbezorging

In 2012 heeft de gemeente met de IGSD/NWG afspraken gemaakt over het bezorgen van de post. Hierbij ging het om de postbezorging in de postcodegebieden van o.a. Steenwijk 8331 t/m 8334), Witte Paarden (8335), Onna (8334), etc. Deze samenwerking is in oktober 2013 uitgebreid met de postcodegebieden Vollenhove (8325) en Sint jansklooster (8326). In 2016 heeft de IGSD/NWG de postbezorging laten uitvoeren door Cycloon. Cycloon heeft met de IGSD/NWG de afspraak dat zij mensen met een afstand tot de arbeidsmarkt inzetten.

In 2017 dienen er weer nieuwe contracten afgesloten te worden voor de postbezorging (Post.nl en IGSD/NWG). Cycloon is -gezien het feit dat hun doelstelling goed aansluit bij de intenties van de gemeente rondom participatie - uitgenodigd om een offerte te maken voor de gehele postbezorging (halen en brengen).

Aanbestedingen

Ook bij aanbestedingen willen we uiting geven aan onze maatschappelijke verantwoordelijkheid. Daar waar mogelijk hanteren we de eis 'social return': kwetsbare groepen krijgen zo meer kans op de arbeidsmarkt en daarmee de mogelijkheid om volwaardig in de maatschappelijk mee te draaien. In het gemeentelijke aanbestedingsprotocol (een onderdeel van het gemeentelijke inkoop- en aanbestedingsbeleid is vastgelegd dat social return in principe toegepast wordt bij de volgende aanbestedingen: (1) aanbestedingen van diensten met een geraamde waarde boven het Europese drempelbedrag en (2) aanbestedingen voor werken met een geraamde waarden van € 250.000 of meer.

Kleinere werken en diensten

Tevens zijn we sinds 2015 aan het experimenteren met het toepassen van social return bij kleinere werken en diensten. We schrijven voor dat de aannemer een percentage (gemiddeld 5%) van zijn aanneemsom moet gebruiken voor het inzetten van mensen met een afstand tot de arbeidsmarkt. De aannemer moet zich hiervoor melden bij de IGSD/NWG. Zo wordt geprobeerd een goede match te maken met deze mensen.

Herstraten van wegen

Naast deze trajecten hebben we ook twee keer een pilot gedraaid met het herstraten van wegen. Hiervoor is een veel groter aandeel social return voorgeschreven. Beide keren zijn hierbij mensen van onze eigen IGSD/NWG ingezet. Voor een persoon heeft dit ook daadwerkelijk geleid tot een baan bij de aannemer.

Overige cijfers

<i>Jaar</i>	<i>Aantal medewerkers die vanuit een werkervaringsplek van de IGSD/NWG in dienst zijn gekomen bij de gemeente.</i>	<i>Wajong-er die na afloop van een werkervaringsplek in dienst is gekomen bij de gemeente.</i>	<i>Na afloop werkervaringsplek IGSD/NWG via payroll of inhuur tijdelijk werkzaam bij de gemeente.</i>	<i>Aantal gedetacheerde medewerkers vanuit de IGSD/NWG bij de gemeente.</i>	<i>Totaal</i>
2012 ¹	1 ²		1		2
2013			1	7	8
2014	1	1	3	7	12
2015			3	14	17
2016	1		5	20	26
				(naast de eerder benoemde 72 fte en de fte's postbezorging)	
Totaal	3	1	13	48	65

Ontwikkelingen 2017

Een groot aantal gedetacheerde medewerkers vanuit de IGSD/NWG zal ook in 2017 werkzaam zijn bij de gemeente. Daarnaast zal in 2017 gestart worden met project digitalisering milieuvergunningen. Dit project biedt kans voor drie (nieuwe) medewerkers vanuit de IGSD/NWG. De werkzaamheden bestaan uit het scannen van milieuvergunningen. Tevens staat er momenteel nog een verzoek bij de IGSD/NWG uit voor een (secretariaat) werkervaringsplek. Daarnaast bieden wij structureel op meerdere plekken in de organisatie (bijvoorbeeld financiële administratie en toezicht en handhaving) doorlopend werkervaringsplekken aan. Helaas ontvangen we hierop in het algemeen geen, dan wel onvoldoende, kandidaten via IGSD/ NWG.

Zoals reeds eerder aangegeven wordt er in 2017, in samenwerking met de IGSD/NWG, onderzocht om de groenvoorziening mogelijk ander te organiseren. Ook in 2017 is maatschappelijk verantwoord ondernemen geen loze kreet bij de gemeente. We willen voorop blijven lopen met het aanbieden van werk aan mensen met een achterstand tot de arbeidsmarkt.

Budget

Het budget voor werkervaringsplekken bedraagt circa € 25.000,-. Dit budget is in de periode 2012 – 2013 ruim tot besteding gekomen met bedragen van € 27.000,- en € 33.000,-. Vanaf 2014 is de besteding €19.000 (2014), €15.000 (2015) en €16.000 (2016, voorlopig). Het bedrag is enige tijd gehalveerd geweest omdat we van de IGSD/NWG onvoldoende kandidaten ontvingen. Inmiddels bedraagt het budget weer circa € 25.000,- en gaan we uit van meer aanbod voor deze plekken.

¹ Naast dienstverbanden bij de gemeente Steenwijkerland of inhuur via payroll bij de gemeente Steenwijkerland, hebben sinds 2012 ook nog eens 8 werkervaringskandidaten (tijdens of direct na afloop van de werkervaringsplek bij ons) een baan elders gevonden.

² In de periode 2008-2011, zijn ook nog eens 4 medewerkers vanuit een werkervaringsplek van de IGSD/NWG in dienst gekomen bij de gemeente.

Terug naar het agendapunt

I30.0 Omgevingsplan Buitengebied Steenwijkerland ([terug naar agendapunt](#))

De inhoud van deze bijlage is te vinden vanaf de hierna volgende pagina's.

behandeld door Joost Huizing

afdeling REO

telefoon 14 0521

zaaknummer 164470

uw kenmerk

bijlagen 1

Steenwijk
(verzendsdatum)

17 JAN. 2017

Onderwerp

Omgevingswet, omgevingsplan Buitengebied
Steenwijkerland en Notitie Reikwijdte & Detailniveau

Geachte heer/mevrouw,

In juni 2013 (aangevuld in december 2014) heeft de gemeenteraad van Steenwijkerland een beheersverordening voor het buitengebied vastgesteld. Dit in verband met een uitspraak van de Afdeling Bestuursrechtspraak van Raad van State die het met name voor de agrarische sector onmogelijk maakte een bestemmingsplan met ontwikkelruimte vast te stellen. Vanwege deze consequenties heeft de gemeenteraad een beheersverordening vastgesteld waarin de op dat moment geldende planologische kaders zijn vastgelegd. Met deze beheersverordening zouden agrarische bedrijven minimaal 1,5 jaar de tijd krijgen om nog gebruik te maken van hun bestaande bouwmogelijkheden voordat er een nieuw bestemmingsplan zou komen waarbij de bouwmogelijkheden beperkt zouden worden. In de tussentijd zijn er echter enkele ontwikkelingen geweest waardoor wij er voor kiezen om geen bestemmingsplan op grond van de Wet ruimtelijke ordening op te stellen maar al enigszins vooruit te lopen op de toekomstige Omgevingswet en te werken met een omgevingsplan (formeel nog een bestemmingsplan met verbrede reikwijdte). In deze brief willen wij u graag – op hoofdlijnen – informeren over de Omgevingswet en de relatie met een tweetal lopende trajecten. Daarbij willen wij specifiek inzoomen op de het omgevingsplan Buitengebied Steenwijkerland dat wij gaan opstellen.

Op welke wijze willen wij u betrekken?

Voordat wij inhoudelijk in gaan op onder andere het omgevingsplan Buitengebied Steenwijkerland, willen wij u eerst uitnodigen om bij dit traject uw inbreng te leveren. De planning is dat in juni 2017 het ontwerp omgevingsplan ter inzage wordt gelegd. In de maanden maart tot en met mei willen wij een aantal gesprekken met organisaties zoals de uwe organiseren. Doel van deze overleggen is om de beoogde werkwijze met u te bespreken en te kijken welke (sectorale) belangen wij moeten betrekken bij het opstellen van het omgevingsplan. Wij zullen binnenkort contact met u opnemen om deze bijeenkomsten te plannen.

Ook na mei willen wij met u in gesprek blijven, zodat u nauw betrokken blijft bij het verdere proces en reacties van uw organisatie op het ontwerp omgevingsplan besproken kunnen worden. Wanneer die gesprekken plaatsvinden, zal te zijner tijd bekeken worden.

Het is onze wens om de gesprekken niet te laten eindigen wanneer het omgevingsplan in – naar verwachting – december 2017 is vastgesteld. Een omgevingsplan is namelijk een nieuw instrument en mogelijk is het niet haalbaar om in de beoogde tijdspanne alle onderwerpen volledig uit te werken in het omgevingsplan. Dat komt voor een belangrijk deel ook doordat wij op dit moment nog niet van alle mogelijkheden van de Omgevingswet gebruik mogen maken. Er zal dan ook sprake zijn van een doorontwikkeling van het omgevingsplan in de komende jaren. Daarbij zal ook de verbreding naar de kernen plaatsvinden zodat er – conform de eisen uit de Omgevingswet – straks 1 omgevingsplan voor de gehele gemeente is. Bij dit traject is uw inbreng onontbeerlijk.

De Omgevingswet

Naar verwachting zal de Omgevingswet in 2019 in werking treden. De Omgevingswet voorziet voor de fysieke leefomgeving in een bundeling van een grote hoeveelheid wetten en regelingen (o.a. de Wet ruimtelijke ordening, de Wet algemene bepalingen omgevingsrecht en de Wet milieubeheer) in 1 wet, 4 Algemene Maatregelen van Bestuur en (naar verwachting) 10 ministeriële regelingen. De fysieke leefomgeving omvat onder meer bouwwerken, infrastructuur, water, bodem, lucht, landschappen, natuur en cultureel erfgoed.

De Omgevingswet wordt opgesteld om twee redenen. Ten eerste sluit de huidige wetgeving niet meer goed aan op huidige en toekomstige ontwikkelingen. Zo richten de huidige wettelijke regels zich nog onvoldoende op duurzame ontwikkeling en houden ze onvoldoende rekening met regionale verschillen, de behoefte aan maatwerk in concrete projecten en het belang van vroegtijdige betrokkenheid van belanghebbenden bij de besluitvorming over projecten. De tweede aanleiding voor de herziening van het omgevingsrecht vormt de huidige situatie waarin initiatiefnemers van activiteiten worstelen met veel verschillende wetten met elk hun eigen procedures, planvormen en regels.

De nieuwe wet gaat uit van vertrouwen, waarbij er snel en doeltreffend kan worden opgetreden als dat nodig is. De maatschappelijke doelen van de voorgestelde Omgevingswet zijn, met het oog op duurzame ontwikkeling, het in onderlinge samenhang:

- a. bereiken en in stand houden van een veilige en gezonde fysieke leefomgeving en een goede omgevingskwaliteit, en;
- b. doelmatig beheren, gebruiken en ontwikkelen van de fysieke leefomgeving ter vervulling van maatschappelijke functies.

Het wetsvoorstel laat ruimte voor het realiseren van activiteiten van burgers en bedrijven en maakt het realiseren van internationale, nationale, regionale en lokale beleidsdoelen mogelijk. De Omgevingswet streeft vier verbeterdoelen na:

- het vergroten van de inzichtelijkheid, de voorspelbaarheid en het gebruiksgemak van het omgevingsrecht;
- het bewerkstelligen van een samenhangende benadering van de fysieke leefomgeving in beleid, besluitvorming en regelgeving;
- het vergroten van de bestuurlijke afwegingsruimte door een actieve en flexibele aanpak mogelijk te maken voor het bereiken van doelen voor de fysieke leefomgeving;
- het versnellen en verbeteren van besluitvorming over projecten in de fysieke leefomgeving.

Het nieuwe stelsel gaat uit van een paradigmawisseling: van *bescherming van de fysieke leefomgeving via een werende benadering van activiteiten, naar een beleidscyclus waar de continue zorg voor de kwaliteit van de fysieke leefomgeving centraal staat en ruimte ontstaat voor ontwikkeling. De gebruiker staat centraal.*

De instrumenten van de Omgevingswet

De Omgevingswet kent zes kerninstrumenten:

- de omgevingsvisie, een samenhangend strategisch plan over vooral de fysieke leefomgeving. Elementen die meer indirect invloed hebben op de fysieke leefomgeving (zoals sociale en economische ontwikkelingen) kennen ook een plek in deze visie;
- het programma, een pakket van beleidsvoornemens en maatregelen die dienen om omgevingswaarden of doelen in de fysieke leefomgeving te bereiken en daaraan te blijven voldoen;
- decentrale regelgeving, te weten het omgevingsplan van de gemeente, de waterschapsverordening van het waterschap en de omgevingsverordening van de provincie, waarin het decentraal bestuur gebiedsdekkend de algemene regels en vergunningplichten vastlegt;
- algemene rijksregels voor activiteiten in de fysieke leefomgeving;
- de omgevingsvergunning, waarmee een initiatiefnemer via één aanvraag bij één loket toestemming kan verkrijgen voor het geheel van door hem gewenste activiteiten;
- het projectbesluit, een generieke regeling voor besluitvorming over projecten met een publiek belang volgens de «sneller en beter»-aanpak.

Gemeenten kunnen gebruik maken van de kerninstrumenten omgevingsvisie, programma, omgevingsplan en omgevingsvergunning.

Samenhang met lopende trajecten

De gemeente volgt al geruime tijd de ontwikkelingen rondom de Omgevingswet en bij een aantal lopende trajecten wordt ook al in meer of mindere mate gekeken naar de mogelijkheden die de nieuwe wet gaat bieden. De meest concrete trajecten zijn het opstellen van de gemeentelijke omgevingsvisie, de beleidsnotitie Omgevingsplan Buitengebied Steenwijkerland en het omgevingsplan Buitengebied Steenwijkerland.

Omgevingsvisie

Op 17 maart 2015 heeft de gemeenteraad van Steenwijkerland de Toekomstagenda Steenwijkerland vastgesteld. De Toekomstagenda is een verkenning van de (nieuwe) opgaven en uitdagingen waar de gemeente de komende jaren voor komt te staan. Deze opgaven liggen op het terrein van ruimtelijke kwaliteit, werkgelegenheid, zorg en voorzieningen, en sociale samenhang. Deze opgaven vragen om een brede integrale benadering. De Toekomstagenda geeft richting aan de inhoud van de omgevingsvisie. De omgevingsvisie krijgt het brede, integrale karakter wat de wetgever voor ogen heeft met de omgevingsvisie in de Omgevingswet. Het ontwerp van deze omgevingsvisie is gereed en wij zullen u hierover via een aparte brief uitgebreider over informeren.

Beleidsnotitie Omgevingsplan Buitengebied Steenwijkerland

De omgevingsvisie is de belangrijkste bouwsteen van het omgevingsplan Buitengebied. De vertaling van de omgevingsvisie naar het omgevingsplan zal plaatsvinden via de beleidsnotitie Omgevingsplan Buitengebied Steenwijkerland.

Belangrijk principe dat in de beleidsnotitie een plek zal krijgen, is het sturen op de kwaliteit van de fysieke leefomgeving in plaats van sturen op functies. De huidige beleidskaders geven aan welke functies wij willen toestaan en welke randvoorwaarden daar bij gelden. In de nieuwe beleidsnotitie willen we dat principe loslaten en bij ontwikkelingen veel meer kijken naar de relatie met de omgeving. Past een ontwikkeling in zijn omgeving? Blijft een goed woon- en leefklimaat behouden? Dergelijke aspecten achten wij van groter belang dan de precieze functie. Door deze andere manier van werken, kunnen wij beter inspelen op nieuwe ontwikkelingen. Het maakt ook dat wij naar verwachting in het omgevingsplan meer ruimte kunnen bieden voor ontwikkelingen doordat de grenzen anders bepaald worden. In dat kader zullen wij in een milieueffecten-onderzoek, bekijken wat voor ontwikkelingen de bandbreedte is op het gebied van o.a. geluid, geur, verkeer, landschap en ecologie. Er zal een balans gevonden moeten worden tussen ontwikkelingen, het beschermen van de belangen van omwonenden en algemene belangen zoals landschap en natuur. In het voorjaar van 2017 zal het ontwerp van de beleidsnotitie aan u voorgelegd kunnen worden om samen met u te kijken of deze balans gevonden is. Wat wij hiervoor willen organiseren, wordt verderop in deze brief aangegeven.

Omgevingsplan Buitengebied Steenwijkerland

De regels over activiteiten die gevolgen hebben of kunnen hebben voor de fysieke leefomgeving, kunnen voor gemeenten worden gesteld in het omgevingsplan. Het gaat daarbij bijvoorbeeld om regels over aanlegactiviteiten, bouwactiviteiten of sloopactiviteiten of over het uitvoeren van bedrijfsmatige of beheersmatige activiteiten. Voor een aantal onderwerpen heeft de regering het noodzakelijk geoordeeld dat op decentraal niveau algemene regels worden gesteld. Daartoe zijn in het wetsvoorstel enkele opdrachten opgenomen. Dit geldt in het bijzonder voor de opdracht aan de gemeenten om in het omgevingsplan functies aan locaties toe te delen en met het oog op die functies regels te stellen. Het toedelen van functies aan locaties gaat verder dan het bestemmen van gronden in een bestemmingsplan. Het heeft namelijk ook betrekking op o.a. het aan een pand toekennen van de status gemeentelijk monument, het aanwijzen van een ligplaats voor woonboten of het aanwijzen van een beschermde boom. Het omgevingsplan kent dan ook een verbrede reikwijdte ten opzichte van het bestemmingsplan en richt zich dus op de gehele fysieke leefomgeving.

Het buitengebied is aangewezen als pilotgebied in het kader van de Crisis- en herstelwet. Door deze pilotstatus, hebben wij de mogelijkheid om vooruitlopend op de inwerkingtreding van de Omgevingswet al gebruik te maken van een groot deel van de nieuwe mogelijkheden van de nieuwe wet. Formeel wordt dit aangemerkt als het bestemmingsplan met verbrede reikwijdte voor het buitengebied. Om duidelijk te maken dat het bestemmingsplan een bredere reikwijdte kent, zal dit worden aangehaald als het omgevingsplan Buitengebied Steenwijkerland.

In de basis zal het omgevingsplan zich richten op de integratie van de in voorbereiding zijnde welstandsnota, een flexibelere regeling om vrijkomende agrarische bebouwing te gebruiken voor nieuwe functies en op het bieden van ontwikkelmogelijkheden. Bij dit laatste zal ook gericht gekeken worden naar bedrijven waarbij stikstof een rol speelt. Die bedrijven willen wij uitbreidingsruimte bieden zonder dat dit resulteert in een toename van de stikstofemissie van een bedrijf. Er wordt echter ook onderzocht welke mogelijkheden er zijn om nog meer ontwikkelruimte te bieden. Hierbij zal gekeken worden naar de mogelijkheden en waarborgen die het Programma Aanpak Stikstof (PAS) biedt. Al deze onderwerpen zijn momenteel in onderzoek.

Daarnaast wordt momenteel onderzocht welke verordeningen – zoals de Geurverordening – zich lenen voor een integratie in het omgevingsplan. Hiermee wordt een vergaande integratie van regels beoogd waardoor het voor een ieder eenvoudiger wordt om te achterhalen wat op een locatie mag. Twee laatste aspecten van de Omgevingswet die wij bij het opstellen van het omgevingsplan betrekken, zijn 1. de mogelijkheid om als gemeente te bepalen wat vervat wordt in algemene regels – en dus vergunningsvrij wordt onder de Omgevingswet –, meldingen of vergunningen en 2. de mogelijkheid om de onderzoekslasten te verminderen. Voor welke onderdelen en op welke wijze dat kan, nemen wij mee bij het opstellen van het omgevingsplan.

Milieueffectrapportage

Zoals eerder in deze brief aangegeven, verrichten wij een onderzoek naar de milieueffecten (m.e.r.-onderzoek) die zich kunnen voordoen bij het beleid zoals wij dat willen formuleren. Dit onderzoek moet uitwijzen of dat beleid haalbaar en uitvoerbaar is of dat dit aanpassing behoeft. Op dit moment doen wij een globaal onderzoek voor het opstellen van de beleidsnotitie. Er zal nadien een specifieke m.e.r.-onderzoek uitgevoerd worden gericht op het omgevingsplan zelf. De wijze waarop wij dat laatste onderzoek willen inrichten, is verwoord in bijgaande Notitie Reikwijdte en Detailniveau. Deze notitie ligt vanaf 18 januari 2017 tot en met 28 februari 2017 ter inzage. Met deze brief willen wij u uitnodigen om een reactie te geven op deze notitie. Wij verzoeken u uw reactie via brief of email (info@steenwijkerland.nl) o.v.v. zaaknummer 164470 aan ons kenbaar te maken. Mocht er behoefte bestaan aan overleg over de notitie, dan kunt u contact met ons opnemen.

Heeft u nog vragen of wilt u meer informatie? Dan kunt u contact opnemen met het Klantcontactcentrum, telefoonnummer 14 0521 of een e-mail sturen naar info@steenwijkerland.nl onder vermelding van het zaaknummer.

Hoogachtend,

Burgemeester en wethouders van Steenwijkerland,

de secretaris,

de waarnemend burgemeester,

drs. S.S. Weistra

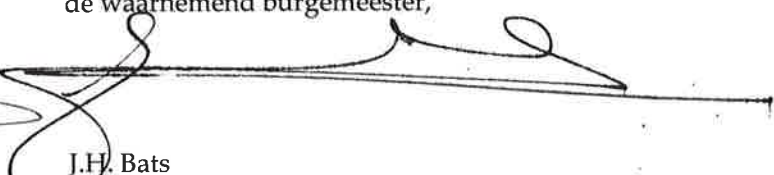
J.H. Bats

Einde bijlage: I30.0 Omgevingsplan Buitengebied Steenwijkerland

Terug naar het agendapunt

I31.0 College - Ontwerp bestemmingsplan Oppen Swolle 5 te Vollenhove ([terug naar agendapunt](#))

De inhoud van deze bijlage is te vinden vanaf de hierna volgende pagina's.

AGENDAPUNT voor burgemeester en wethouders		Nummer:		
		Datum vergadering:		13-12-2016
		Hamer-/bespreekstuk		Bespreekstuk
Onderwerp:	Ontwerp bestemmingsplan Oppen Swolle 5 te Vollenhove			
Conceptbesluit: (het college besluit:)	1. om het ontwerpbestemmingsplan 'Vollenhove - Oppen Swolle 5' ter inzage te leggen; 2. geen inspraak op basis van de inspraakverordening toe te passen;			
Financiële consequenties	Kosten:	€ 6.750		
	Dekking	leges op basis van de legesverordening		
Samenvatting:	Voor dit perceel is een verzoek ingediend in om herziening van het bestemmingsplan waarin wonen, een bed en breakfast en een theeschenkerij mogelijk gemaakt wordt. Uw college heeft op 23 februari 2016 besloten om mee te werken aan het verzoek met aandacht voor de parkeeroplossing in omvang en kwaliteit in relatie tot de functies. Het verzoek is uitgewerkt in bijgaand ontwerp bestemmingsplan. Ten aanzien van het aspect parkeren: In de huidige situatie parkeren de bezoekers de auto's in de berm van de hoofdlaan. In de nieuwe situatie wordt een parkerkoffer met 9 parkeerplaatsen tussen de bomen aangelegd. Met deze oplossing worden de auto's uit het zicht van de laan gehaald. In dit advies wordt voorgesteld om het voorontwerp bestemmingsplan over te slaan en om het ontwerp in procedure te brengen. Het voorontwerp kan worden overgeslagen, omdat het plan door initiatiefnemers met de buurtbewoners, natuurmonumenten en de vleermuizenwerkgroep besproken is.			
Bijlagen:	Bijgevoegd: ontwerp bestemmingsplan			
Bestuurlijk traject:	Vergadering van	Datum	Commissie	Uiterlijke beslisdatum
	College	13-12-2016		
	Raadscommissie	17-01-2017	t.k.n.	
	Raad	-Concept		
Vorbereid met:	Anna-Petra van der Wal (REO), Chris Teurlinckx (OW) Kor Venhuizen (OW) Maarten Betzema (I&O) en Ronald Jongedijk (I&O)			
Communicatie en openbaarheid:	Zijn dit besluit en de achterliggende stukken openbaar?			Ja
	[1] Ja, niet naar de pers			
Programma:	Niet van toepassing			
Parafen:	Medewerker	Jannie Bloemert	paraaf	
	Afdeling	REO		
	Afdelingsmanager		paraaf	
	Secretaris	S. Weistra	paraaf	
	Portefeuillehouder	weth. Wagteveld	paraaf	
Besluit B&W:	Conform 1. om het ontwerpbestemmingsplan 'Vollenhove - Oppen Swolle 5' ter inzage te leggen; 2. geen inspraak op basis van de inspraakverordening toe te passen;			

Collegeadvies:

Inleiding

Op 23 februari 2016 heeft u ingestemd met het verzoek om het perceel Oppen Swolle 5 te Vollenhove om te zetten naar een functie waar wonen, een bed en breakfast en een theeschenkerij mogelijk is. U heeft aandacht gevraagd voor het aspect parkeren, zowel voor de omvang als de kwaliteit in relatie tot de functies. Het plan is, met aandacht voor parkeren, uitgewerkt.

Argumenten

Oppen Swolle 5 te Vollenhove is een Vrijkomend Agrarisch Bedrijf, bestaande uit een bedrijfswoning, oude stallen en bijgebouwen en een schuur t.b.v. van het Landgoed op Landgoed De Oldenhof. Behoud en instandhouding van landgoederen en buitenplaatsen en de gronden en objecten die daar bij horen is belangrijk. De landgoederen en buitenplaatsen vormen belangrijke cultuurhistorische en monumentale elementen in de gemeente. Voor landgoederen en buitenplaatsen specifiek is geen beleid. Kenmerkend voor landgoederen en buitenplaatsen is de aanwezigheid van verschillende functies op het terrein, waaronder bij landgoederen de aanwezigheid van agrarische bedrijvigheid in de vorm van een boerenhofstede. In z'n algemeenheid realiseert elke generatie een toevoeging op een landgoed of buitenplaats, dit kan in de vorm van gebouwen of functies zijn. Zeker voor landgoederen en buitenplaatsen geldt dat er gezocht moet worden naar economische dragers om stilstand te voorkomen wat achteruitgang tot gevolg heeft.

Uitgangspunt is dat in beginsel medewerking wordt verleend aan omschakeling van beëindigde agrarische bedrijfsactiviteiten naar andere activiteiten conform het Beleidsnotitie buitengebied. Hierbij is een omschakeling naar dag- of verblijfsrecreatie, mits daaraan goede randvoorwaarden worden gekoppeld, ook mogelijk.

Initiatieven op het gebied van logiesverstrekking, dagrecreatie, bed & breakfast, complementaire dag-horeca als dan niet in combinatie met elkaar komen regelmatig voor. De beleidsnotitie buitengebied kent een aantal randvoorwaarden voor functiewijziging. Hierbij benoemen wij de belangrijkste randvoorwaarden zijnde 'kwaliteitsverbetering' 'passende functies' en 'ondergeschiktheid van de nevenfuncties bed & breakfast en complementaire dag-horeca en borging van de nevenfuncties'. Hierna worden voornoemde randvoorwaarden besproken.

Kwaliteitsverbetering

Voorliggend plan is een kwaliteitsverbetering door renovatie en verbouw van de boerderij en het (her)gebruik van de gronden en bijgebouwen. Hiermee wordt de monumentale bebouwing duurzaam behouden en is een duurzame en rendabele exploitatie van deze voormalige agrarische locatie en het Landgoed gewaarborgd. De schuur voor opslag ten behoeve van het Landgoed blijft ten behoeve van het Landgoed en wordt ook als zodanig bestemd. Ook de landschappelijke inrichting rondom de bebouwing wordt verankerd in het bestemmingsplan. Het bouwblok van het voormalige agrarische bedrijf krijgt voor een deel de bestemming 'wonen' met de gewenste nevenactiviteiten toegestaan en de bestemming 'tuin'.

U heeft specifiek aandacht gevraagd voor de omvang en de kwaliteit van het parkeren. Gelet op de uitstraling van het gebouw is het niet wenselijk om de benodigde parkeerplaatsen op het voormalige erf (binnen het voormalige bouwblok) te situeren. We hebben de situatie ter plaatse beoordeeld en gezocht naar een goede plek voor parkeren. Deze is gevonden op 50 meter afstand van de boerenhofstede in de melkallee. Hier wordt een nieuwe 'parkeerkoffer' tussen de bomen langs de laan aangelegd. Het stichtingsbestuur van het landgoed en initiatiefnemers hebben een overeenkomst gesloten voor het gebruik van de parkeerplaatsen. Deze parkeervoorziening zal deels door bezoekers aan het landgoed worden gebruikt en deels door bezoekers aan de theeschenkerij. De nieuwe parkeervoorziening is een mooie kwaliteitsverbetering, omdat de auto's niet meer, aan de kant van de weg, in de laan worden geparkeerd. De laanstructuren zijn de dragers van het landgoed.

Hierdoor is voor zowel het landgoed als de nieuwe functie een kwaliteitslag behaald.

Passende functies:

De gevraagde functies 'wonen, 'bed & breakfast' en 'complementaire dag-horeca' zijn passend binnen het beleid. Voor reguliere horeca wordt in principe een clustering in de kernen nagestreefd. Er wordt terughoudend omgegaan voor wat betreft het ontstaan van volwaardige horecavestigingen buiten de daarvoor beoogde gebieden. Complementaire dag-horeca als nevenactiviteit is toegestaan in het landelijk gebied. Onder complementaire dag-horeca wordt verstaan een aan de hoofdfunctie ondergeschikt horecabedrijf dat is gericht op het hoofdzakelijk overdag verstrekken van dranken en etenswaren.

Ondergeschiktheid van de nevenfuncties bed en breakfast en complementaire dag-horeca en borging van de nevenfuncties:

De gevraagde overnachtingsmogelijkheden, in de vorm van een bed & breakfast past binnen de voorwaarden van het huidige beleid. Maximaal 35% van de bedrijfsbebouwing mag gebruikt worden voor een bed & breakfast met maximaal 10 slaappleatsen. De initiatiefnemers blijven binnen deze oppervlakte en het aantal bedden. De bed en breakfast is aangegeven op de verbeelding. In de regels is van het bestemmingplan is benoemd dat de bed en breakfast ter plaatse van de aanduiding plaatsvindt en dat het aantal maximaal 10 slaappleatsen bedraagt.

De gevraagde complementaire dag-horeca is 200 m². De theeschenkerij in de bestaande bebouwing heeft een oppervlakte van circa 65 m², het terras buiten is 135 m². Het terras is niet ingetekend om flexibiliteit te behouden om op meerdere plekken buiten te kunnen zitten, naar wens in de zon of de schaduw. In de beleidsnotitie wordt voor complementaire daghoreca, bij voormalige agrarische bedrijven, een maximale oppervlakte van 100 m² aangehouden. In deze is geen sprake van een regulier voormalig agrarisch bedrijf, maar van een boerenhofstede op een landgoed. De theeschenkerij is ten behoeve van de verschillende activiteiten op het landgoed. Complementaire dag-horeca van 200 m² is voor dit initiatief ondergeschikt vanwege het feit dat het op het landgoed is gelegen.

De nieuwe functie past hiermee op hoofdlijnen in de Beleidsnotitie Bestemmingsplan Buitengebied. Er is een mooie kwaliteitslag gemaakt door de parkeerfunctie een goede plek op het landgoed te geven. De nieuwe functies zijn voor wat betreft het gebruik passend. Voor de omvang van de theeschenkerij is maatwerk verricht, omdat hier sprake is van een landgoed.

Voorgenomen ontwikkeling is niet in strijd met de omgevingsaspecten. De omgevingsaspecten zijn besproken in de toelichting van het bestemmingsplan.

Kanttekeningen

De theeschenkerij is met een totaal oppervlak van 200 m² niet passend in het beleid. Dit aspect is hierboven reeds besproken.

Duurzaamheid en "social return"

Er wordt een nieuwe functie toegekend aan een voormalig agrarisch bedrijf op Landgoed De Oldenhof. Het bestaande rijksmonumentale gebouw wordt verbouwd. Er wordt niet bijgebouwd.

Financiële toelichting

Bij een plan als deze is de gemeente verplicht om eventuele kosten te verhalen op de initiatiefnemer. Het betreft hier een ontwikkeling op het eigen perceel en wordt door de initiatiefnemer en de stichting De Oldenhof zelf gefinancierd. De gemeente heeft geen directe kosten. Voor eventuele planschadekosten is een overeenkomst getekend.

De kosten voor de begeleiding van de bestemmingsplanprocedure zijn op basis van de Legesverordening verhaald op de initiatiefnemer.

Communicatietraject en openbaarheid

Initiatiefnemers hebben een informatieavond georganiseerd voor de directe omgeving, Natuurmonumenten en de vleermuizenwerkgroep. De informatieavond is middels een brief aan de genodigden bekend gemaakt en goed bezocht. Een vertegenwoordiger van de gemeente en een vertegenwoordiger van stichting De Oldenhof was aanwezig. Het plan is gepresenteerd aan de hand van de plattegronden De sfeer was positief. Er zijn goede vragen gesteld.

Op grond van de Wet Ruimtelijke Ordening is inspraak niet meer verplicht. In de inspraakverordening van onze gemeente is opgenomen dat inspraak wordt geboden, tenzij wordt gemotiveerd waarom inspraak niet noodzakelijk is. Het plan is in overleg met de initiatiefnemers samengesteld. Initiatiefnemers hebben het plan, in het bijzijn van een vertegenwoordiger van de gemeente, zelf aan de buurt gepresenteerd. Gelet op voornoemde in combinatie met de geringe omvang en de ligging van het plan wordt voorgesteld om geen inspraak te bieden en om het plan als ontwerp ter inzage te leggen.

De plannen zijn voorgelegd aan de Provincie Overijssel, de Rijksdienst voor het Cultureel Erfgoed (RCE) en het waterschap. Het advies van het RCE is positief. Het wettelijk vooroverleg met de provincie en het waterschap is positief afgerond.

Uitvoering en planning

Het plan wordt kort na besluitvorming als ontwerp voor een periode van 6 weken ter inzage gelegd. Een ieder kan in deze periode een zienswijze indienen. Het plan wordt op de gebruikelijke wijze via de Steenwijkerland Expres en de Staatscourant bekend gemaakt.

Inkoop-en aanbestedingsprocedure

nvt

Bijlagen

Bestemmingsplan. Het bestemmingsplan is ook digitaal in te zien via Stroomlijn.

[Terug naar het agendapunt](#)

I31.1 Bestemmingsplan Oppen Swolle 5 te Vollenhove ([terug naar agendapunt](#))

De inhoud van deze bijlage is te vinden vanaf de hierna volgende pagina's.

Bestemmingsplan "Oppen Swolle 5 te Vollenhove"



ID plan: NL.IMRO.1708.VLHOPPENSWOLLE5BP-ON01

datum: november 2016

status: ontwerp

auteur: BJZ.nu

Vastgesteld door de raad dd.

de griffier,

de voorzitter,

Toelichting

Inhoudsopgave

Hoofdstuk 1	Inleiding	5
1.1	Aanleiding	5
1.2	Ligging van het plangebied	5
1.3	De bij het plan behorende stukken	6
1.4	Huidig planologisch regiem	6
1.5	Leeswijzer	8
Hoofdstuk 2	Planbeschrijving	9
2.1	Huidige situatie	9
2.2	Voorgenomen ontwikkeling	11
Hoofdstuk 3	Gebiedsvisie en uitgangspunten	17
3.1	Rijksbeleid	17
3.2	Provinciaal beleid	19
3.3	Gemeentelijk beleid	30
Hoofdstuk 4	Actuele waarden	34
4.1	Inleiding	34
4.2	Ecologie	34
4.3	Archeologie	36
4.4	Cultuurhistorie	36
Hoofdstuk 5	Wateraspecten	38
5.1	Vigerend beleid	38
5.2	Waterparagraaf	39
Hoofdstuk 6	Milieuhygiënische en planologische aspecten	41
6.1	Bodem	41
6.2	Geluid	42
6.3	Luchtkwaliteit	43
6.4	Externe veiligheid	44
6.5	Milieuzonering	45
6.6	Geur	47
Hoofdstuk 7	Juridische opzet	49
7.1	Inleiding	49
7.2	Opzet van de regels	49
7.3	Verantwoording van de regels	51
Hoofdstuk 8	Uitvoerbaarheid	53
8.1	Economische uitvoerbaarheid	53
8.2	Maatschappelijke uitvoerbaarheid	53

Hoofdstuk 9 Vooroverleg	54
9.1 Het Rijk	54
9.2 Provincie Overijssel	54
9.3 Waterschap Drents Overijsselse Delta	54
Bijlagen bij de toelichting	55
Bijlage 1 Terreininrichtingstekening	55
Bijlage 2 Watertoets – Geen waterschapsbelangen	55
Bijlage 3 Verkennend bodemonderzoek	55

Hoofdstuk 1 Inleiding

1.1 Aanleiding

Het plangebied betreft het perceel Oppen Swolle 5 te Vollenhove, gelegen op het Landgoed “de Oldenhof”, in het buitengebied van de gemeente Steenwijkerland. In het plangebied bevindt zich een monumentale boerderij met enkele bijgebouwen welke eveneens gedeeltelijk zijn aangemerkt als rijksmonumenten. De boerderij is een Rijksmonument (401149) evenals het bakhuisje (401151), houten kapschuur (401152) en de gehele buitenplaats (401133).

In de geldende beheersverordening “Buitengebied Steenwijkerland 2014” heeft het plangebied een agrarische bestemming, maar vanwege de rijksmonumenten zijn er zeer beperkte mogelijkheden voor een eigentijdse renderende agrarische invulling. Om in de toekomst een duurzame en rendabele exploitatie van het landgoed te waarborgen en de monumentale bebouwing duurzaam te behouden is gezocht naar een passende vervolgfunctie.

Initiatiefnemer is voornemens de monumentale boerderij Oppen Swolle 5 en de gronden en bijgebouwen daaromheen te gebruiken ten behoeve van woondoeleinden met als nevenactiviteit een overnachtingmogelijkheid (Bed & Breakfast) en theeschenkerij. De monumentale boerderij zal ten behoeve daarvan intern worden verbouwd. Met gevoel voor de historie van Landgoed “de Oldenhof” draagt voorliggende ontwikkeling bij aan het behoud van de natuur, de cultuurhistorische waarden en monumentale kwaliteit van het perceel en het landgoed.

Voorgenomen ontwikkeling is niet in overeenstemming met de geldende beheersverordening. Derhalve is een herziening noodzakelijk om de gewenste ontwikkeling mogelijk te maken. Op 23 februari 2016 heeft het college positief besloten over het opstarten van een bestemmingsplanprocedure ten behoeve van voorliggende ontwikkeling. Voorliggend bestemmingsplan voorziet hierin en zal aantonen dat de gewenste ontwikkeling vanuit ruimtelijk en planologisch oogpunt verantwoord is en in overeenstemming met een goede ruimtelijke ordening.

1.2 Ligging van het plangebied

Het plangebied is gelegen aan de Oppen Swolle 5 te Vollenhove, in het buitengebied van de gemeente Steenwijkerland en kadastraal bekend als gemeente Vollenhove, sectie L, nummer 408 (ged.). In afbeelding 1.1 is de ligging van het plangebied ten opzichte van de kern Vollenhove en de directe omgeving weergegeven.



Afbeelding 1.1 Ligging van het plangebied (Bron: ArcGIS)

1.3 De bij het plan behorende stukken

Het bestemmingsplan “Oppen Swolle 5 te Vollenhove” bestaat uit de volgende stukken:

- verbeelding (tek.nr. NL.IMRO.1708.VLHOPPENSWOLLE5BP-ON01) en een renvooi;
- regels.

Op de verbeelding zijn de bestemmingen van de in het plan begrepen gronden weergegeven. In de regels zijn bepalingen opgenomen om de uitgangspunten van het plan zeker te stellen. Het plan gaat vergezeld van een toelichting. De toelichting geeft een duidelijk beeld van het bestemmingsplan en van de daaraan ten grondslag liggende gedachten maar maakt geen deel uit van het juridisch bindende deel van het bestemmingsplan.

1.4 Huidig planologisch regiem

Het plangebied is opgenomen in de beheersverordening “Buitengebied Steenwijkerland 2014” van de gemeente Steenwijkerland.

1.4.1 Beheersverordening “Buitengebied Steenwijkerland 2014”

1.4.1.1 Algemeen

De beheersverordening “Buitengebied Steenwijkerland 2014” is op 9 december 2014 vastgesteld. Afbeelding 1.2 geeft een uitsnede weer van de verbeelding behorende bij de beheersverordening. Ter verduidelijking zijn met kleuren de relevante aspecten voor het perceel Oppen Swolle 5 weergegeven. Het plangebied betreft de globale begrenzing zoals aangegeven, voor de exacte begrenzing van het plangebied wordt verwezen naar de verbeelding.

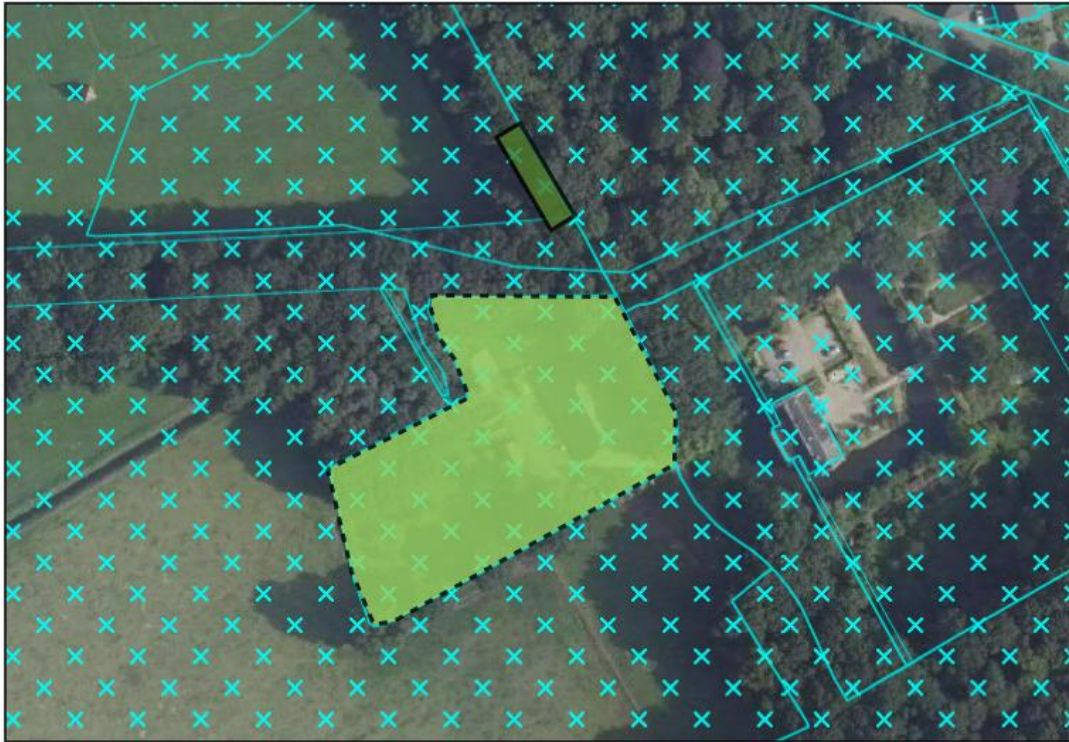

Afbeelding 1.2 Uitsnede beheersverordening “Buitengebied Steenwijkerland 2014” (bron: Ruimtelijke plannen)

1.4.1.2 Bestemmingen en aanduidingen

In de geldende beheersverordening heeft het perceel Oppen Swolle 5 de bestemmingen ‘Agrarisch – Agrarisch bedrijf 1’ en ‘Waarde – Archeologie 2’. Het plangedeelte ten noorden van het perceel Oppen Swolle 5 heeft de bestemming ‘Agrarisch met waarden’ en de aanduiding ‘ecologische waarde’.

Gronden met de bestemming ‘Agrarisch – Agrarisch bedrijf 1’ zijn voornamelijk bestemd voor grondgebonden agrarische bedrijven en wonen in een bedrijfswoning met daaraan ondergeschikt tuinen, erven, groenvoorzieningen, ontsluitings- en parkeervoorzieningen, water en waterhuishoudkundige voorzieningen. Per bestemmingsvlak mag uitsluitend één bedrijf worden uitgeoefend, gebouwen ten behoeve hiervan mogen uitsluitend worden gebouwd binnen het bouwvlak.

Gronden met de bestemming ‘Waarde – Archeologie 2’ zijn, behalve voor de andere daar voorkomende bestemming, mede bestemd voor de bescherming van archeologische waarden. Voor aanvragen om een omgevingsvergunning voor het bouwen van bouwwerken buiten de bebouwde kom met een oppervlakte groter dan 2.500 m² dient door de aanvrager een aanvullend en/of definitief archeologisch rapport te worden overlegd.

Gronden met de bestemming ‘Agrarisch met waarden’ zijn voornamelijk bestemd voor agrarisch bedrijfsmatig/hobbymatig gebruik en bescherming, instandhouding en versterking en ontwikkeling van de aanwezige natuurlijke en/of ecologische waarden ter plaatse van de aanduiding ‘ecologische waarde’.

1.4.1.3 Strijdigheid

Het gebruik van de monumentale boerderij en de gronden en bijgebouwen daaromheen ten behoeve van woondoeleinden met als nevenactiviteit een overnachtingsmogelijkheid (Bed & Breakfast) en theeschenkerij zijn niet in overeenstemming met de agrarische bestemming in de geldende beheersverordening.

Voorliggend bestemmingsplan voorziet in de planologische kaders om de gewenste ontwikkeling mogelijk te maken.

1.5 Leeswijzer

Na deze inleiding wordt in hoofdstuk 2 een beschrijving gegeven van de huidige en toekomstige situatie van het plangebied. In hoofdstuk 3 wordt het voor het plan relevante beleid van de verschillende overheidsinstanties beschreven. Hierin wordt het beleid van het Rijk, de provincie Overijssel en de gemeente Steenwijkerland beschreven. In hoofdstuk 4 worden de actuele waarden benoemd. In hoofdstuk 5 is de waterparagraaf beschreven. In hoofdstuk 6 wordt de ontwikkeling getoetst aan de milieuhygiënische en planologische aspecten. Vervolgens wordt in hoofdstuk 7 het juridische systeem toegelicht. In hoofdstuk 8 en 9 wordt respectievelijk ingegaan op de uitvoerbaarheid en het vooroverleg.

Hoofdstuk 2 Planbeschrijving

2.1 Huidige situatie

2.1.1 Landgoed “de Oldenhof”

Zoals aangegeven is het plangebied gelegen op het Landgoed “de Oldenhof”. De Oldenhof is gelegen in Noordwest Overijssel, ten zuiden van de kern Vollenhove. Het landgoed betreft een statige havezate, die door Gerhard Sloet omstreeks 1635 werd opgericht. Sindsdien is de buitenplaats bewoond, verbouwd, vernieuwd, gerestaureerd en verder ontwikkeld. Het huidige landgoed met havezate, de gracht met ophaalbrug, de tuin, het parkbos, een boerenhofstede en landerijen, samen 54 hectare, vormen een waardevol ensemble en een natuur- en cultuurhistorisch monument. In 1992 kreeg De Oldenhof het predicaat ‘beschermd complex historische buitenplaats’ als rijksmonument. Daarnaast is het landgoed gerangschikt onder de Natuurschoonwet 1928.

De Oldenhof heeft een ruime gebruikstuin met een omvang van circa driekwart hectare met diverse historische elementen zoals een padenstructuur, stelsel van hagen en heggen, een boomgaardgedeelte en enkele mooie bomen en heestergroepen.

Het parkbos is circa 11 hectare groot en heeft een gemengde samenstelling waarbij eveneens zeldzame planten voorkomen. Het is heel rijk aan vogels, vleermuizen en andere (kleine) zoogdieren. Het parkbos is grotendeels vrij toegankelijk voor wandelaars en fietsers, zoals voorgeschreven door de Natuurschoonwet 1928. In het parkbos bevindt zich een klein en eenvoudig natuurkampeerterrein met een grootte van circa 0,5 hectare en ruimte voor 15 staanplaatsen.

Afbeelding 2.1 geeft een luchtfoto weer van de ligging van het plangebied ten opzichte van de directe omgeving.



Afbeelding 2.1 Ligging van het plangebied ten opzichte van de directe omgeving (Bron: ArcGIS)

2.1.2 Plangebied

Het plangebied betreft het perceel van boerenhofstede Oppen Swolle 5 en is gelegen aan de overkant van de gracht aan de toegangsweg naar de havezate. Voorheen vervulde het pand Oppen Swolle 5 de functie van koetshuis met paardenstal voor de bewoners van de havezate.

De monumentale boerderij in het plangebied dateert uit 1788. De boerderij is een fors L-vormig gebouw, met aangebouwde schuur, gedekt door een kap met zwarte pannen. Inpandig is een woning (circa 200 m²) en voormalige veestal (circa 500 m²) aanwezig. De voorgevel van het woongedeelte is drie vensterassen breed. De vensters met 19^e-eeuws 12-ruitsschuifvensters en natuurstenen waterdorpels. In de zijgevel van het woongedeelte is een steen ingemetseld met het opschrift: *Jan Arend Godard de Vos van Steenwijk heeft den eersten steen gelegd den 6. Sept. 1788*. Aangebouwd bedrijfs gedeelte, de veestal, met enkelvoudige toegang en twee 19^e-eeuwse 12-ruitsschuiframen met natuurstenen waterdorpels. Rond de boerderij loop een bestrating met flinten.

Naast de monumentale boerderij zijn eveneens het bakhuisje (bakstenen 19^e-eeuws met pannen gedekt, gelegen achter de boerderij), de houten kapschuur (19^e-eeuws met riet gedekt en sporenkap ter lengte van vier vakken, gelegen terzijde van de boerderij) en de gronden rondom aangewezen als Rijksmonument. In totaal is er circa 920 m² bebouwing aanwezig met kapschuur, werktuigberging en enkele kleinere schuurruimten.

In afbeelding 2.2 zijn foto's van de bebouwing in het plangebied weergegeven.





Afbeelding 2.2 Foto's bestaande situatie (Bron: B+O Architectuur en interieur B.V.)

2.2 Voorgenomen ontwikkeling

2.2.1 Inleiding

Zoals aangegeven is het plangebied gelegen op het Landgoed “de Oldenhof” en is er monumentale bebouwing aanwezig. Vanwege de rijksmonumenten zijn er zeer beperkte mogelijkheden voor een eigentijdse renderende agrarische invulling. Om in de toekomst een duurzame en rendabele exploitatie van het landgoed te waarborgen en de monumentale bebouwing duurzaam te behouden is daarom het voornemen de boerderij intern te verbouwen en zowel de gronden en bijgebouwen daaromheen te gebruiken ten behoeve van woondoeleinden met als nevenactiviteiten een overnachtingsmogelijkheid (Bed & Breakfast) en theeschenkerij. Ter waarborging is een erfpachtovereenkomst gesloten tussen de eigenaren van het landgoed en de initiatiefnemers.

2.2.2 Ontwikkeling

Het voornemen betreft het inpandig verbouwen van de monumentale boerderij ten behoeve van een woning en nevenactiviteiten in de vorm van overnachtingsmogelijkheden (Bed & Breakfast) en een theeschenkerij. Een gedeelte van de stal in de monumentale boerderij wordt verbouwd tot woning. Het overige gedeelte van de stal en de werkplaats zullen grotendeels worden gehandhaafd.

Het voorhuis van de boerderij wordt verbouwd ten behoeve van de Bed & Breakfast en theeschenkerij. Er worden een vijftal kamers (10 slaapplaatsen) geschikt gemaakt voor de Bed & Breakfast accommodatie, drie op de verdieping en twee op de begane grond. Bij elke kamer zal een douche- en toiletvoorziening worden gerealiseerd. Op de begane grond wordt eveneens een gemeenschappelijke verblijfsruimte gerealiseerd. Ontbeten kan worden in de theeschenkerij welke eveneens in het voorhuis van de boerderij wordt

gerealiseerd. De theeschenkerij (met terras en bijbehorende sanitaire en facilitaire voorzieningen) is een kleinschalige dag-horecavoorziening, die uitsluitend tot doel heeft het verstrekken van niet-alcoholische dranken en versnaperingen. De oppervlakte van de theeschenkerij in pandig bedraagt 65 m² en circa 135 m² buiten om te kunnen zitten op een terras, ergens in de tuin of onder een van de bestaande overkappingen. De positie van het buiten zitten van de theeschenkerij is afhankelijk van de weersituatie (zon, schaduw, regen, etc.) en dus niet vast te leggen op een tekening. De totale oppervlakte voor de theeschenkerij bedraagt maximaal 200 m².

De doelgroep bestaat voornamelijk uit Vrienden op de Fiets welke na een mooie wandel- of fietstocht behoefte hebben aan een gespreid bed en een stevig ontbijt. Stichting Vrienden op de Fiets heeft een netwerk van overnachtingsadressen voor sportievelingen die meerdaagse tochten maken. De gewenste voorzieningen in het plangebied gaan hier onderdeel van uitmaken.

Een plattegrond met het voorlopig ontwerp voor de nieuwe invulling van de monumentale boerderij is weergegeven in afbeelding 2.3. De hoofdvorm van het gebouw blijft bestaan, er is geen sprake van een uitbreiding.

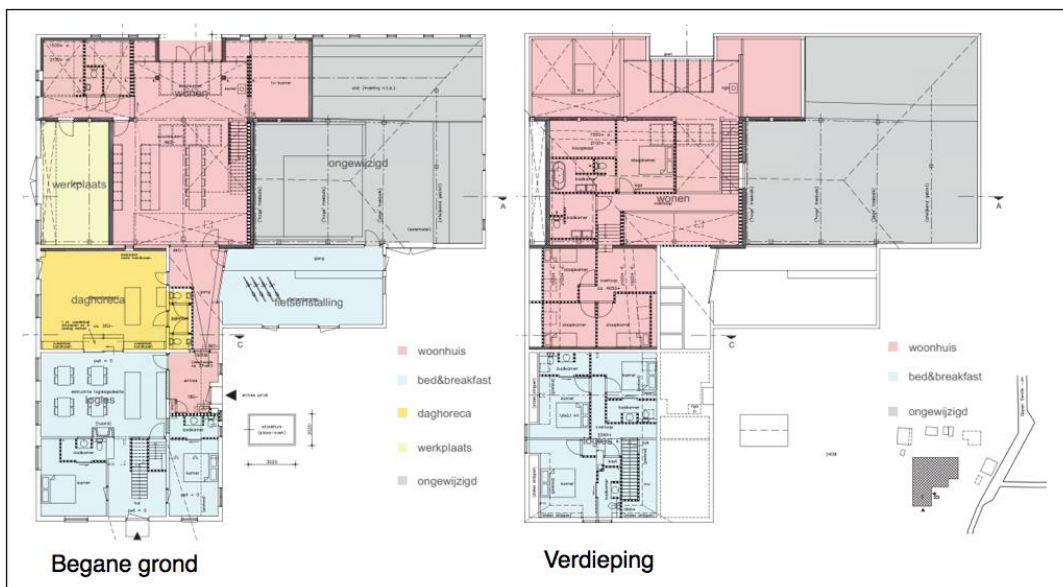

Afbeelding 2.3 Plattegronden voorlopig ontwerp nieuwe situatie (Bron: B+O Architectuur en interieur B.V.)

2.2.3 Erf en landschap

Voorliggend plan voorziet in een bestemmingsplanherziening met een functiewijziging met (positief) effect op de omliggende gronden. Er is slechts sprake van een kleinschalige ontwikkeling waarbij geen sprake is van negatieve impact op het landschap. Voorliggende ontwikkeling draagt bij aan het behoud van de monumentale boerderij en daarmee de kwaliteit van het Landgoed en het landschap. Dit heeft een positieve uitwerking op de ruimtelijke kwaliteit ter plaatse. Zo worden in de huidige situatie auto's in de laan geparkeerd en wordt in de nieuwe situatie een kwaliteitsslag gemaakt door nieuwe parkeerplaatsen aan te leggen.

Voorliggende ontwikkeling is op 16 februari 2016 en 22 november 2016 besproken in het Steunpunt met daarin de Rijksdienst Cultureel Erfgoed en de Provincie Overijssel. Zij hebben het initiatief positief beoordeeld.

Om een impressie te geven van de terreinindeling in de nieuwe situatie is in afbeelding 2.4 een uitsnede van de terreininrichtingstekening opgenomen, voor de volledige tekening wordt verwezen naar bijlage 1 van deze toelichting. Op de tekening zijn meerdere zones aangegeven waar het terras zich kan bevinden. Welke zone of deel van een zone gebruikt wordt is afhankelijk van het weer, of mensen in de zon dan wel in de schaduw willen zitten of overdekt. De oppervlakte van de zone zal nooit meer dan 135 m² bedragen.

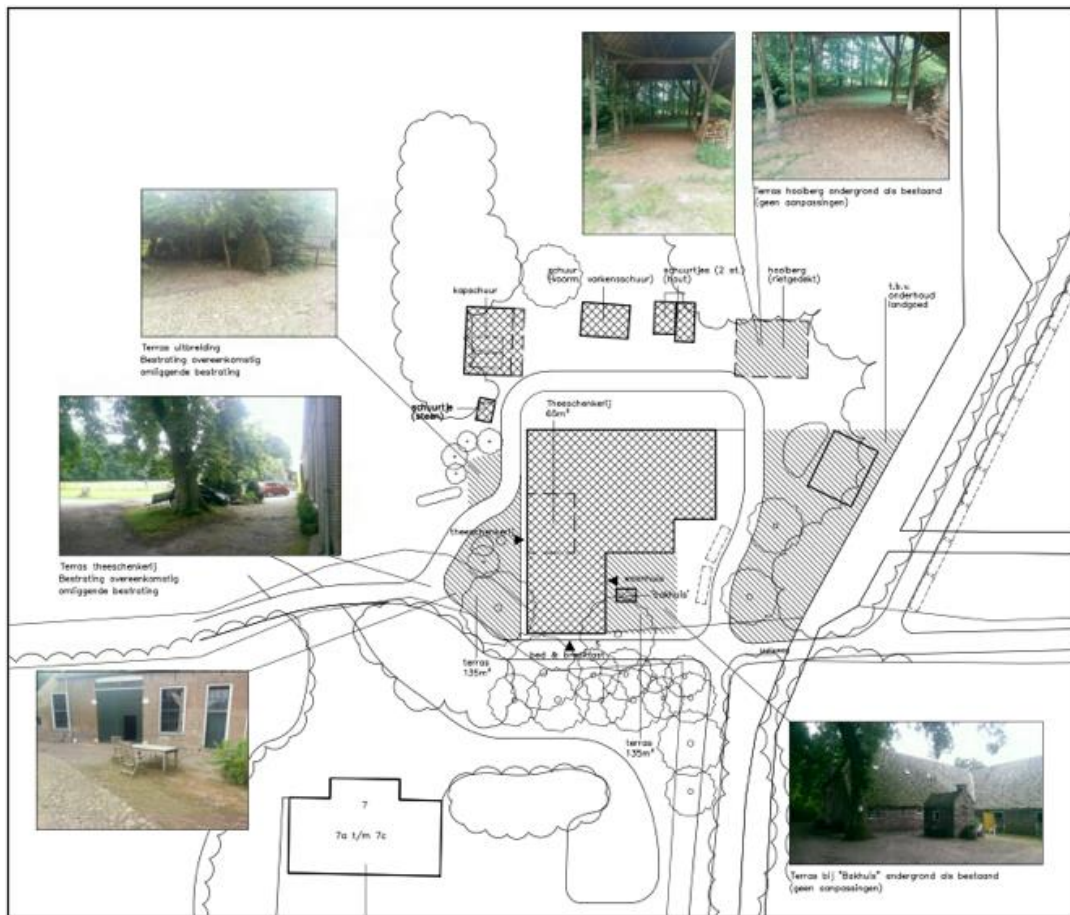

Afbeelding 2.4 Terreininrichtingstekening Oppen Swolle 5 (Bron: B+O Architectuur en interieur B.V.)

2.2.4 Verkeer en parkeren

2.2.4.1 Gemeen

Bij het opstellen van bestemmingsplannen moet rekening worden gehouden met de parkeerbehoefte en de verkeersgeneratie die ontstaat door een nieuwe ontwikkeling. Hiertoe kunnen berekeningen worden uitgevoerd op basis van de gemeentelijke parkeernota. De gemeentelijke parkeernota gebruikt de CROW-publicatie 'Kencijfers parkeren en verkeersgeneratie, publicatie 317 (oktober 2012)' als basis. De kencijfers zijn landelijk (en juridisch) geaccepteerd.

Bij het gebruik van kencijfers moet rekening worden gehouden met onder meer de bereikbaarheidskenmerken van de locatie. Ook de stedelijkheidsgraad is van invloed op het aanbod en de kwaliteit van alternatieve vervoerswijzen en dus op de hoogte van het parkeerkencijfer. Voor wat betreft de stedelijkheidsgraad geeft de Nationale Atlas Volksgezondheid (Bron: Rijksinstituut voor Volksgezondheid en Milieu) aan dat ter zake van de gemeente Steenwijkerland sprake is van een stedelijkheidsgraad 'weinig stedelijk'. Qua stedelijke zone wordt uitgegaan van 'buitengebied'.

2.2.4.2 Uitgangspunten

In de CROW-uitgave worden de functies 'Bed & Breakfast' en 'Theeschenkerij' niet specifiek genoemd. Voor wat betreft de Bed & Breakfast functie wordt wel de nagenoeg vergelijkbare functie 'hotel' genoemd. In de CROW-uitgave wordt onderscheid gemaakt in een hotel-classificatiesysteem. Ze zijn daarbij ingedeeld van 1 ster tot 5 sterren. In voorliggend geval kan, gezien de beperkte voorzieningen, worden uitgegaan van 1 ster. Voor wat betreft de theeschenkerij komt deze functie het meest overeen met de functie 'café/bar/cafetaria'. Voor de categorie 'buitengebied' zijn voor deze functie geen normen opgenomen, daarom wordt aangesloten bij de normen voor de categorie 'rest bebouwde kom'. Onderstaande tabel geeft de gemiddelde parkeernorm en verkeersgeneratie weer voor de verschillende functies waarin voorliggende ontwikkeling voorziet.

Functie	Aantal	Parkeernorm	Verkeersgeneratie
<i>Wonen</i>	Eén woning	2 per woning	7,4 per woning
<i>Bed & Breakfast</i>	5 kamers	0,4 per kamer	1,24 per kamer
<i>Theeschenkerij</i>	Max. 200 m ²	6 per 100 m ²	13,0 per 100 m ²

2.2.4.3 Parkeerbehoefte

Uitgaande van bovengenoemde uitgangspunten zal in het plangebied sprake zijn van de volgende parkeerbehoefte.

Functie	Aantal	Parkeernorm	Parkeerbehoefte
<i>Wonen</i>	Eén woning	2 per woning	2 parkeerplaatsen
<i>Bed & Breakfast</i>	5 kamers	0,4 per kamer	2 parkeerplaatsen
<i>Theeschenkerij</i>	Max. 200 m ²	6 per 100 m ²	12 parkeerplaatsen
<i>Totaal</i>			16 parkeerplaatsen

Om een impressie te geven van het parkeren in de toekomstige situatie is in afbeelding 2.5 een uitsnede van de terreininrichtingstekening opgenomen met daarin specifiek aandacht voor het parkeren. Voor de volledige tekening wordt verwezen naar bijlage 2 van de regels van dit bestemmingsplan.

De parkeerplaatsen van de woning en de bed & breakfast worden opgevangen op het eigen terrein (zoals weergegeven in afbeelding 2.5). Het parkeren van de woning vindt plaats onder de kapschuur op het achterterrein. Het parkeren voor de bed & breakfast vindt plaats aan de voorzijde van de boerderij.

Voor het parkeren ten behoeve van de theeschenkerij wordt een overeenkomst gesloten met het stichtingsbestuur van het landgoed. Deze parkeerplaatsen worden gerealiseerd langs de laan in een nieuw aan te leggen 'parkeerkoffer' tussen de bomen langs de laan (zoals weergegeven in afbeelding 2.6). Hier kunnen circa 9 parkeerplaatsen worden gerealiseerd. Deze parkeervoorziening zal deels door bezoekers van het landgoed worden gebruikt en deels door bezoekers aan de theeschenkerij.

Cumulatief worden er dus te weinig parkeerplaatsen gerealiseerd. Echter doordat er een synergie van de verschillende functies kan worden toegepast is deze parkeervoorziening toch toereikend. Immers, er is voor een aantal functies een dubbeltelling:

- Gasten van de camping maken ook gebruik van de theeschenkerij (de camping heeft een eigen parkeervoorziening elders op het landgoed, zie afbeelding 2.5),
- Dit geldt ook voor gasten van de bed & breakfast (hiervoor worden reeds 2 parkeerplaatsen aan de voorzijde van de boerderij gerealiseerd, zie afbeelding 2.5),
- De verwachting is dat bezoekers van het landgoed aan de Engelse Tuin ook gebruik zullen gaan maken van de theeschenkerij.

Daarnaast is de doelgroep van de theeschenkerij een groep die (hoogstwaarschijnlijk) lang niet altijd met de auto zal komen. De verwachting is dat dit vooral wandelaars en fietsers (Vrienden op de Fiets) zullen zijn. Ook dit is een argument dat de daadwerkelijke parkeerbehoefte daardoor waarschijnlijk veel lager zal zijn dan de norm voorschrijft.

Tot slot wordt nog opgemerkt dat de 200 m² bvo dag-horeca is opgedeeld in 65 m² binnen en 135 m² terras. In de verschillende seizoenen is de verwachting dat het gebruik waarschijnlijk niet gelijktijdig zal plaatsvinden. Tijdens de winterdagen zal er geen gebruik gemaakt worden van het terras. In het zomerseizoen zal de theeschenkerij (binnen) juist waarschijnlijk niet geheel bezet zijn, aangezien de bezoekers dan op het terras zullen plaats nemen. Daarbij is op mooie dagen de kans groter dat mensen op de fiets komen.

Opgemerkt wordt dat in de regels van voorliggend bestemmingsplan een voorwaardelijke verplichting is opgenomen om de realisatie en instandhouding van de parkeerplaatsen te waarborgen.



Afbeelding 2.5 Terreininrichtingstekening m.b.t. parkeren (Bron: B+O Architectuur en interieur B.V.)

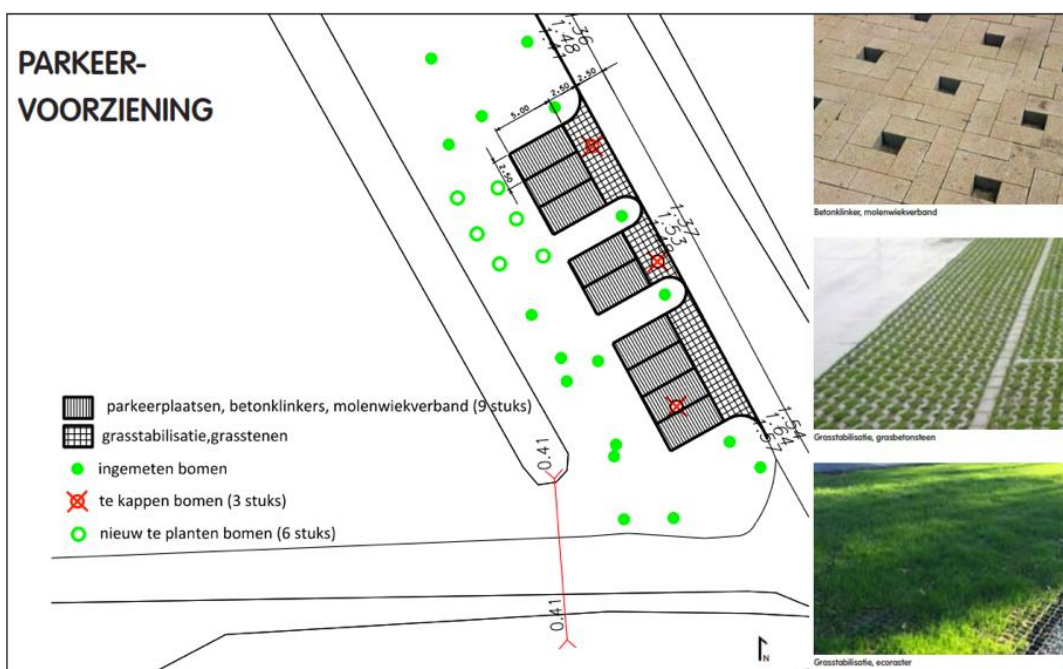

Afbeelding 2.6 Tekening parkeerplaatsen (Bron: Groene Heritage)

2.2.4.4 Verkeersgeneratie

Uitgaande van bovengenoemde uitgangspunten brengt voorliggende ontwikkeling de volgende verkeersgeneratie met zich mee.

Functie	Aantal	Norm	Verkeersgeneratie
<i>Wonen</i>	Eén woning	7,4 per woning	7,4 verkeersbewegingen
<i>Bed & Breakfast</i>	5 kamers	1,24 per kamer	6,2 verkeersbewegingen
<i>Theeschenkerij</i>	Max. 200 m ²	(geen norm)	-
Totaal			13,6 verkeersbewegingen

De verkeersaantrekkende werking zal naar verwachting gering zijn, daarbij bestaat de doelgroep voor de theeschenkerij voornamelijk uit passerende fietsers. De extra verkeersbewegingen zullen via de huidige ontsluiting worden ontsloten. Van een onevenredige toename van het aantal verkeersbewegingen op de omliggende wegen is geen sprake. Gelet op de beperkte toename van verkeersbewegingen zijn er vanuit verkeerskundig oogpunt geen bezwaren tegen de in dit plan besloten ontwikkeling.

Hoofdstuk 3 Gebiedsvisie en uitgangspunten

3.1 Rijksbeleid

3.1.1 *Structuurvisie Infrastructuur en Ruimte*

3.1.1.1 *Algemeen*

De Structuurvisie Infrastructuur en Ruimte is op 13 maart 2012 vastgesteld. De Structuurvisie Infrastructuur en Ruimte (SVIR) geeft een totaalbeeld van het ruimtelijk- en mobiliteitsbeleid op rijksniveau en vervangt de Nota Ruimte, de Structuurvisie Randstad 2040, de Nota Mobiliteit, de MobiliteitsAanpak en de Structuurvisie voor de Snelwegomgeving. Tevens vervangt het een aantal ruimtelijke doelen en uitspraken in onder andere de Agenda Landschap en de Agenda Vitaal Platteland. Daarmee wordt de SVIR het kader voor thematische of gebiedsgerichte uitwerkingen van rijksbeleid met ruimtelijke consequenties.

3.1.1.2 *Rijksdoelen en regionale opgaven*

In de SVIR heeft het Rijk drie rijksdoelen om Nederland concurrerend, bereikbaar, leefbaar en veilig te houden voor de middellange termijn (2028):

- Het vergroten van de concurrentiekracht van Nederland door het versterken van de ruimtelijk-economische structuur van Nederland;
- Het verbeteren, instandhouden en ruimtelijk zekerstellen van de bereikbaarheid waarbij de gebruiker voorop staat;
- Het waarborgen van een leefbare en veilige omgeving waarin unieke natuurlijke en cultuurhistorische waarden behouden zijn.

Voor de drie rijksdoelen worden de 13 onderwerpen van nationaal belang benoemd. Hiermee geeft het Rijk aan waarvoor het verantwoordelijk is en waarop het resultaten wil boeken. Buiten deze nationale belangen hebben decentrale overheden beleidsvrijheid.

De drie hoofddoelen van het ruimtelijk en mobiliteitsbeleid kennen nationale opgaven die regionaal neerslaan. Opgaven van nationaal belang in Oost-Nederland (de provincies Gelderland en Overijssel) zijn:

- Het waar nodig verbeteren van de internationale achterlandverbindingen (weg, spoor en vaarwegen) die door Oost Nederland lopen. Dit onder andere ten behoeve van de mainports Rotterdam en Schiphol;
- Het formuleren van een integrale strategie voor het totale rivierengebied van Maas en Rijntakken (Waal, Nederrijn, Lek en de IJssel, deelprogramma rivieren van het Deltaprogramma) en de IJsselvechtdelta (deelprogramma's zoetwater en rivieren) voor waterveiligheid in combinatie met bereikbaarheid, ruimtelijke kwaliteit, natuur, economische ontwikkeling en woningbouw;
- Het tot stand brengen en beschermen van de (herijkte) EHS, inclusief de Natura 2000 gebieden (zoals de Veluwe);
- Het robuust en compleet maken van het hoofdenergienetwerk (380 kV), onder andere door het aanwijzen van het tracé voor aansluiting op het Duitse hoogspanningsnet.

3.1.2 Ladder voor duurzame verstedelijking

In de SVIR wordt de ladder voor duurzame verstedelijking geïntroduceerd. Deze ladder is per 1 oktober 2012 als motiveringseis in het Besluit ruimtelijke ordening (artikel 3.1.6, lid 2) opgenomen. Doel van de ladder voor duurzame verstedelijking is een goede ruimtelijke ordening door een optimale benutting van de ruimte in stedelijke gebieden. Hierbij dient de behoefte aan een nieuwe stedelijke ontwikkeling te worden aangetoond. De ladder kent drie treden die achter elkaar worden doorlopen.

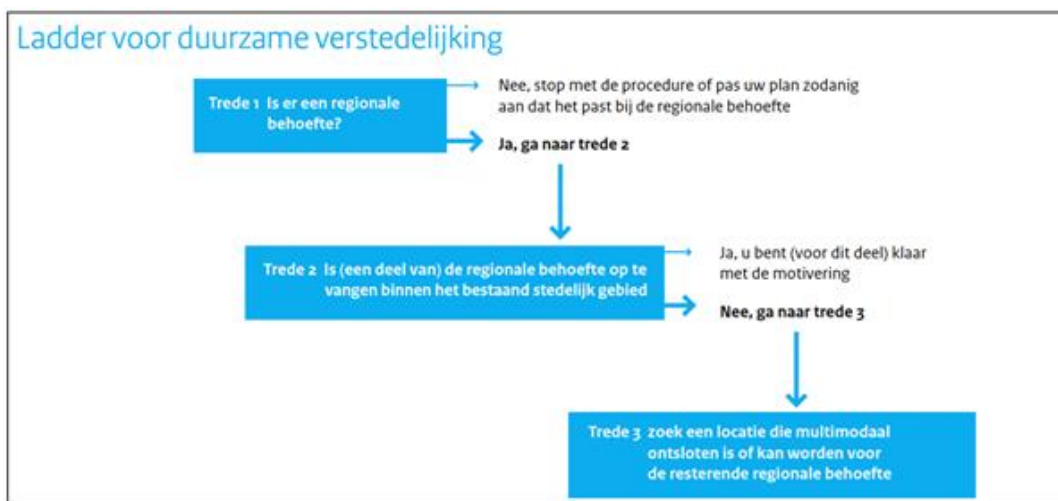

Afbeelding 3.1 Ladder voor duurzame verstedelijking (Bron: Ministerie van Infrastructuur en Milieu)

3.1.3 Toetsing van het initiatief aan het rijksbeleid

De Ladder voor duurzame verstedelijking moet worden gevolgd wanneer planologisch nieuwe “stedelijke ontwikkelingen” mogelijk worden gemaakt. Nieuwe planologische bouw mogelijkheden van enige omvang kwalificeren zich als zodanig en zijn ‘Ladderplichtig’. Het al dan niet toenemen van het ruimtebeslag is een belangrijk criterium voor het aanmerken van een ontwikkeling als een nieuwe stedelijke ontwikkeling. Indien er wel sprake is van een (geringe) toename van bouw mogelijkheden, dan is doorgaans sprake van een nieuwe stedelijke ontwikkeling. Indien er in het geheel geen sprake is van toename van het ruimtebeslag (bijvoorbeeld bij functiewijziging), dan is de Afdelingslijn dat er geen sprake is van een nieuwe stedelijke ontwikkeling. Zo overweegt de Afdeling in haar uitspraak van 10 december 2014 (201310814/1/R1):

“12.6. Het betoog van Lunchroom Deli en andere dat het plan in zoverre in strijd is met artikel 3.1.6, tweede lid, van het Bro, omdat is voorzien in een functiewijziging binnen de bestaande bebouwing, kan niet slagen. In deze situatie is geen sprake van een nieuwe stedelijke ontwikkeling als bedoeld in het Bro, aangezien de bebouwing reeds aanwezig is en er geen nieuw beslag op de ruimte plaatsvindt. Van belang daarbij is dat het plan naar het oordeel van de Afdeling slechts is gericht op een verruiming van de gebruiksmogelijkheden.”

Dit wordt echter enigszins genuanceerd in een recente uitspraak van de Raad van State d.d. 18 februari 2015 (201311211/1/R3), waarbij sprake is van een uitbreiding van de planologische gebruiksmogelijkheid van feitelijk bestaande units in een bedrijfsverzamelgebouw. De Afdeling overweegt: *“Voor zover [appellant sub 1] en anderen*

betogen dat in de Staat van bedrijfsactiviteiten deels bedrijfsactiviteiten staan genoemd waarvoor de units in de bedrijfsverzamelgebouwen niet eerder mochten worden verhuurd, oordeelt de Afdeling dat het plan hiermee niet voorziet in een zodanige functiewijziging dat om die reden sprake is van een nieuwe stedelijke ontwikkeling. Zoals zij eerder heeft overwogen (uitspraak van 10 december 2014 in zaak nr. 201310814/1/R1) is daarbij van belang dat met een verruiming van de gebruiksmogelijkheden geen nieuw beslag op de ruimte plaatsvindt.”

Het onderstreepte “zodanige functiewijziging” suggereert dat er functiewijzigingen – zonder enige toename van bebouwing – zijn die wel een zodanige omvang/impact kunnen hebben, dat zij kunnen worden aangemerkt als een nieuwe stedelijke ontwikkeling. Een functiewijziging “sec” die van invloed is op het woon-, leef- en ondernemersklimaat elders, door die invloed kan kwalificeren als “zodanige functiewijziging”, zodat sprake is van een Ladderplichtige stedelijke ontwikkeling.

Gelet op het feit dat in voorliggende ontwikkeling:

- geen sprake is van nieuw beslag op de ruimte;
- sprake is van een passende vervolgfunctie, waarmee de duurzame instandhouding van de monumentale bebouwing kan worden gewaarborgd;
- sprake is van een aanvaardbare ontwikkeling, die in het kader van een ‘goede ruimtelijke ordening’ aanvaardbaar is;

kan gesteld worden dat er geen sprake is van een nieuwe stedelijke ontwikkeling en kan toetsing aan de Ladder voor duurzame verstedelijking achterwege blijven.

3.1.4 Conclusie toetsing aan het rijksbeleid

Geconcludeerd kan worden dat het relevante ruimtelijke orderingsbeleid op rijksniveau de in dit bestemmingsplan besloten ontwikkeling niet in de weg staat.

3.2 Provinciaal beleid

Het provinciaal beleid is verwoord in tal van plannen. Het belangrijkste plan betreft de Omgevingsvisie Overijssel, welke is verankerd in de Omgevingsverordening.

3.2.1 Omgevingsvisie Overijssel

De Omgevingsvisie Overijssel is het integrale provinciale beleidsplan voor de fysieke leefomgeving van Overijssel. De Omgevingsvisie is op 1 juli 2009 vastgesteld door Provinciale Staten en op 1 september 2009 in werking getreden. Naar aanleiding van monitoring en evaluaties is de Omgevingsvisie en -verordening op onderdelen geactualiseerd. De Actualisatie Omgevingsvisie en -verordening is op 3 juli 2013 vastgesteld door Provinciale Staten en op 1 september 2013 in werking getreden.

De hoofdambitie van de Omgevingsvisie is een toekomstvaste groei van welvaart en welzijn met een verantwoord beslag op de beschikbare natuurlijke hulpbronnen en voorraden. Enkele belangrijke beleidskeuzes waarmee de provincie haar ambities wil realiseren zijn:

- door meer aandacht voor herstructurering wordt ingezet op een breed spectrum aan woon-, werk- en mixmilieus; dorpen en steden worden gestimuleerd hun eigen kleur te ontwikkelen;

- investeren in een hoofdinfrastructuur voor wegverkeer, trein, fiets en waarbij veiligheid en doorstroming centraal staat;
- zuinig en zorgvuldig ruimtegebruik bij bebouwing door hantering van de zogenaamde 'SER-ladder'; deze methode gaat ervan uit dat eerst het gebruik van de ruimte wordt geoptimaliseerd, dan de mogelijkheid van meervoudig ruimtegebruik wordt onderzocht en dan pas de mogelijkheid om het ruimtegebruik uit te breiden, wordt bekeken; hierbij is afstemming tussen gemeenten over woningbouwprogramma's en bedrijfslocaties noodzakelijk;
- ruimtelijke plannen ontwikkelen aan de hand van gebiedskenmerken en keuzes voor duurzaamheid.

3.2.2 *Omgevingsverordening Overijssel*

De provincie beschikt over een palet aan instrumenten waarmee zij haar ambities realiseert. Het gaat er om daarbij steeds de meest optimale mix van instrumenten toe te passen, zodat effectief en efficiënt resultaat wordt geboekt voor alle ambities en doelstellingen van de Omgevingsvisie. De keuze voor inzet van deze instrumenten is bepaald aan de hand van een aantal criteria. In de Omgevingsvisie is bij elke beleidsambitie een realisatieschema opgenomen waarin is aangegeven welke instrumenten de provincie zal inzetten om de verschillende onderwerpen van provinciaal belang te realiseren.

Eén van de instrumenten om het beleid uit de Omgevingsvisie te laten doorwerken is de Omgevingsverordening Overijssel. De Omgevingsverordening is het provinciaal juridisch instrument dat wordt ingezet voor die onderwerpen waarvoor de provincie eraan hecht dat de doorwerking van het beleid van de Omgevingsvisie juridisch geborgd is.

3.2.3 *Uitvoeringsmodel Omgevingsvisie Overijssel*

De opgaven, kansen, beleidsambities en ruimtelijke kwaliteitsambities voor de provincie zijn in de Omgevingsvisie Overijssel geschetst in ontwikkelingsperspectieven voor de groene omgeving en stedelijke omgeving.

Om de ambities van de provincie waar te maken, bevat de Omgevingsvisie een uitvoeringsmodel. Dit model is gebaseerd op drie niveaus, te weten:

1. generieke beleidskeuzes;
2. ontwikkelingsperspectieven;
3. gebiedskenmerken.

Afbeelding 3.2 geeft dit schematisch weer.



Afbeelding 3.2 *Uitvoeringsmodel Omgevingsvisie Overijssel (Bron: Provincie Overijssel)*

3.2.3 Toetsing van het initiatief aan het Uitvoeringsmodel Omgevingsvisie Overijssel

Indien het concrete initiatief wordt getoetst aan het Uitvoeringsmodel Omgevingsvisie Overijssel ontstaat globaal het volgende beeld.

3.2.3.1 *Generieke beleidskeuzes*

Generieke beleidskeuzes zijn keuzes die bepalend zijn voor de vraag of ontwikkelingen nodig dan wel mogelijk zijn. Beoordeeld wordt of er sprake is van een behoefte aan een bepaalde voorziening. In het voorliggende plan zijn bij de afwegingen in de eerste fase ‘generieke beleidskeuzes’ voornamelijk artikel 2.1.4 (Principes van zuinig en zorgvuldig ruimtegebruik), artikel 2.1.5 (Ruimtelijke kwaliteit), artikel 2.1.6 (Kwaliteitsimpuls Groene Omgeving), artikel 2.7.3 en 2.7.4 lid 3 (EHS) en artikel 2.11 (Cultuurhistorie) van de Omgevingsverordening Overijssel van belang. Op deze artikelen wordt hierna nader ingegaan.

Artikel 2.1.4 Principes van zuinig en zorgvuldig ruimtegebruik

Bestemmingsplannen voorzien uitsluitend in andere dan stedelijke ontwikkelingen die een extra ruimtebeslag door bouwen en verharding leggen op de groene omgeving wanneer aannemelijk is gemaakt:

- *dat (her)benutting van bestaande bebouwing in de groene omgeving in redelijkheid niet mogelijk is;*
- *dat mogelijkheden voor combinatie van functies op bestaande erven optimaal zijn benut.*

Toetsing van het initiatief aan artikel 2.1.4 van de Omgevingsverordening Overijssel

De principes van zuinig en zorgvuldig ruimtegebruik is een variant op de SER-ladder ten behoeve van de toepassing binnen de groene omgeving. In het voorliggende geval wordt

echter geen extra ruimtebeslag gelegd op de groene omgeving door bouwen en verharderen. De in dit plan besloten ontwikkeling vindt namelijk in zijn geheel plaats binnen de monumentale bestaande bebouwing in de groene omgeving. Daarbij wordt er op het bestaande erf in het plangebied een combinatie gezocht van verschillende functies. Samenvattend wordt geconcludeerd dat voorliggende ontwikkeling bijdraagt aan de principes van zuinig en zorgvuldige ruimtegebruik.

Artikel 2.1.5 Ruimtelijke kwaliteit

In de toelichting op bestemmingsplannen wordt onderbouwd dat de nieuwe ontwikkeling die het bestemmingsplan mogelijk maakt, bijdragen aan het versterken van de ruimtelijke kwaliteit conform de geldende gebiedskenmerken.

In het kader van toelichting als bedoeld in lid 1 wordt inzichtelijk gemaakt op welke wijze toepassing is gegeven aan de vierlagenbenadering die in de Omgevingsvisie Overijssel is neergelegd en op welke wijze de Catalogus Gebiedskenmerken is gebruikt bij de ruimtelijke inpassing.

In het kader van de toelichting als bedoeld in lid 1 wordt gemotiveerd dat de nieuwe ontwikkeling past binnen het ontwikkelingsperspectief dat in de Omgevingsvisie Overijssel voor het gebied is neergelegd.

Artikel 2.1.6 Kwaliteitsimpuls Groene omgeving

Bestemmingsplannen voor de Groene omgeving kunnen - met in achtneming van het bepaalde in artikel 2.1.3. en artikel 2.1.4. en het bepaalde in artikel 2.1.5. - voorzien in nieuwvestiging en grootschalige uitbreidingen van bestaande functies in de Groene omgeving, uitsluitend indien hier sociaaleconomische en/of maatschappelijke redenen voor zijn én er is aangetoond dat het verlies aan ecologisch en/of landschappelijk waarden in voldoende mate wordt gecompenseerd door investeringen ter versterking van ruimtelijke kwaliteit in de omgeving.

Toetsing van het initiatief aan artikel 2.1.5 en 2.1.6 van de Omgevingsverordening

Aanleiding voor voorliggende ontwikkeling is de vraag naar een nieuwe duurzame en rendabele exploitatie van het landgoed. In voorliggend initiatief is deze duurzame en rendabele exploitatie gevonden voor het landgoed en vastgelegd in een erfpachtovereenkomst tussen de eigenaren van het landgoed en de initiatiefnemers. Daarbij wordt voorzien in de instandhouding van de monumentale bebouwing en daarmee het behoud van de ruimtelijke kwaliteit ter plaatse en het landgoed. Een nadere uitwerking van de provinciale 'Kwaliteitsimpuls Groene Omgeving' is opgenomen in paragraaf 3.2.4. Geconcludeerd kan worden dat de investeringen in balans zijn met de geboden ontwikkelingsmogelijkheden en de ontwikkeling in overeenstemming is met artikel 2.1.5 en 2.1.6 van de Omgevingsverordening Overijssel.

Artikel 2.7.3 en 2.7.4, lid 3 Ecologische Hoofdstructuur

(Art. 2.7.3, lid 1) Het beschermingsregime voor gebieden die op de kaart als bedoeld in artikel 2.7.2 zijn aangeduid als gebiedscategorie 'Bestaand' wordt vastgelegd in een bestemmingsplan of in een beheersverordening. (...)

(Art. 2.7.4, lid 3) De gemeenteraad is bevoegd om bij de vaststelling van een bestemmingsplan voor relatief kleinschalige ontwikkelingen binnen de EHS af te wijken van het beschermingsregime zoals vastgelegd in artikel 2.7.3 mits is aangetoond en verzekerd dat deze wijziging:

- a. de wezenlijke kenmerken en waarden slechts in beperkte mate aantast,*

- b. per saldo gepaard gaat met een versterking van de wezenlijke kenmerken en waarden van de EHS, of een vergroting van de oppervlakte van de EHS,*
- c. plaatsvindt na een zorgvuldige afweging van alternatieve locaties.*

Toetsing van het initiatief aan artikel 2.7.3 en 2.7.4 lid 3 van de Omgevingsverordening

De nieuw te realiseren parkeerplaatsen zijn gelegen in de EHS. Voor ontwikkelingen in de EHS is een beschermingsregime van toepassing, tenzij er sprake is van een kleinschalige ontwikkeling. Voorliggende ontwikkeling valt onder deze categorie. Middels artikel 2.7.3, lid 3 van de verordening kan van het beschermingsregime van de EHS afgeweken worden.

Auto's parkeren in de huidige situatie op verschillende plekken op het landgoed (zie afbeelding 2.5 en bijlage 2 van de regels van dit bestemmingsplan). Uitgesproken is dat het parkeren conform de bestaande situatie niet meest gewenst is, omdat de auto's in de berm van de hoofdlaan geparkeerd worden. Vanuit de ruimtelijke kwaliteit voor het landgoed is dit niet wenselijk, omdat de laanstructuren dragers van het landgoed zijn. Om deze reden is de situatie ter plaatse bekeken en gezocht naar een goede locatie voor parkeren. Vanuit de gemeente waren hierbij aanwezig de regisseur openbare ruimte en de planoloog, vanuit Stichting Oldenhof de voorzitter, de heer P. Bos, en een landschapsarchitect. Er zijn verschillende locaties op het landgoed bekeken en de meest gewenste situatie is als weergegeven in afbeelding 2.6 en bijlage 2 van de regels. Op deze locatie kunnen 9 parkeerplaatsen aangelegd worden. Het beste alternatief om parkeerplaatsen aan te leggen ligt op een locatie waar de EHS is ingetekend. Voor ontwikkelingen in de EHS geldt een beschermingsregime. De omgevingsverordening geeft de mogelijkheid om af te wijken van de verordening als er sprake is van een kleinschalige ontwikkeling.

Het gedeelte van de ontwikkeling in de EHS is klein (circa 200 m²). Per saldo is er sprake van een versterking, er worden drie bomen gekapt en zes bomen aangeplant, ook worden waar nodig enkele inheemse struiken in de bosrand aangebracht ter versterking van de bosrand. Met de aanplant van deze bomen en struiken wordt de bosstrook versterkt en blijft het geheel een aaneengesloten bosstrook. Door de aanplant blijven de ecologische waarden geborgd. De voorgesteld ingreep heeft geen significant effect op het leefgebied van de aanwezige flora en fauna in het gebied, daarvoor is de ingreep klein en de hele bosstrook blijft nagenoeg in tact. Geconcludeerd wordt dat de in dit bestemmingsplan besloten ontwikkeling in overeenstemming is met artikel 2.7.3 en 2.7.4, lid 3 van de Omgevingsverordening Overijssel.

Artikel 2.11 Cultuurhistorie

Onder cultuurhistorische waarden wordt verstaan: het samenspel van historische landschappen, historisch geografische elementen en structuren, cultuurhistorisch waardevolle gebouwen en bouwwerken en archeologische vindplaatsen die iets vertellen over het verleden.

In de toelichting op bestemmingsplannen wordt aangegeven op welke wijze bij de planontwikkeling rekening is gehouden met de aanwezige cultuurhistorische waarden.

Toetsing van het initiatief aan artikel 2.11 van de Omgevingsverordening Overijssel

Zoals blijkt uit hoofdstuk 2 draagt voorliggende ontwikkeling bij aan een duurzame instandhouding van de monumentale bebouwing in het plangebied en is dit vastgelegd in de erfpachtovereenkomst tussen de eigenaren van het landgoed en de initiatiefnemers.

Daarin is tevens vastgelegd dat de uitstraling van het gebied niet mag worden aangetast. Hierdoor blijft de monumentale kwaliteit behouden en wordt bijgedragen aan het behoud en versterken van de cultuurhistorische waarde van zowel het erf als het landgoed waarvan het erf onderdeel uitmaakt. In paragraaf 4.4 wordt het aspect cultuurhistorie verder uitgewerkt. Geconcludeerd wordt dat de in dit bestemmingsplan besloten ontwikkeling in overeenstemming is met artikel 2.11 van de Omgevingsverordening Overijssel.

3.2.3.2 Ontwikkelingsperspectieven

Het plangebied behoort tot het ontwikkelingsperspectief 'Buitengebied accent veelzijdige gebruiksruimte – mixlandschap'. In afbeelding 3.3 is een uitsnede van de perspectievenkaart behorende bij de Omgevingsvisie opgenomen en het plangebied aangegeven.

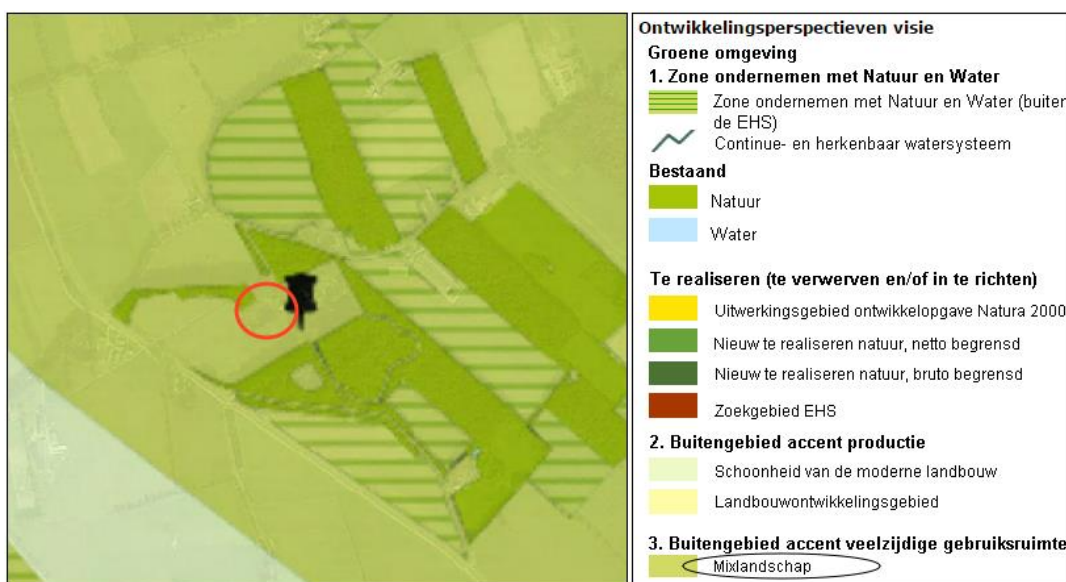

Afbeelding 3.3 Uitsnede ontwikkelingsperspectievenkaart Omgevingsvisie Overijssel (Bron: Provincie Overijssel)

'Buitengebied accent veelzijdige gebruiksruimte - mixlandschap'

In dit ontwikkelingsperspectief is sprake van verweving van functies. Gebieden aangewezen als 'Buitengebied accent veelzijdige gebruiksruimte - mixlandschap' zijn bedoeld voor gespecialiseerde landbouw, mengvormen van landbouw- recreatie-zorg, landbouw- natuur, landbouw- water en bijzondere woon-, werk- en recreatiemilieus, die de karakteristieke gevarieerde opbouw van de cultuurlandschappen in deze gebieden versterken. Naast de bescherming van kwaliteiten wil de provincie vooral ontwikkeling en dynamiek benutten voor duurzaamheid en ruimtelijke kwaliteit.

Toetsing van het initiatief aan het 'Ontwikkelingsperspectief'

In de omgeving van het plangebied zijn verschillende functies aanwezig; wonen, (agrarische) bedrijvigheid, agrarische grond en bos. Als gevolg van voorliggende ontwikkeling is er geen sprake van belemmering van omliggende agrarische bedrijven ten aanzien van de bedrijfsvoering. Korthedshalve wordt hiervoor verwezen naar hoofdstuk 6, waar nader wordt ingegaan op de milieu- en omgevingsaspecten. Daarbij wordt met de ontwikkeling de duurzame instandhouding van de monumentale bebouwing

gewaarborgd en zo bijgedragen aan de ruimtelijke kwaliteit ter plaatse. Geconcludeerd wordt dat het ontwikkelingsperspectief zich niet verzet tegen voorliggende ontwikkeling.

3.2.3.3 Gebiedskenmerken

Op basis van gebiedskenmerken in vier lagen (natuurlijke laag, laag van het agrarisch cultuurlandschap, stedelijke laag en lust- en leisurelaag) gelden specifieke kwaliteitsvoorwaarden en -opgaven voor ruimtelijke ontwikkelingen. De 'Stedelijke laag' wordt buiten beschouwing gelaten, omdat er ter plaatse van het plangebied of in de directe omgeving geen specifieke en relevante eigenschappen voor deze laag geldt.

1. De 'Natuurlijke laag'

Overijssel bestaat uit een rijk en gevarieerd spectrum aan natuurlijke landschappen. Deze vormen de basis voor het gehele grondgebied van Overijssel. Het beter afstemmen van ruimtelijke ontwikkelingen op de natuurlijke laag kan ervoor zorgen dat de natuurlijke kwaliteiten van de provincie weer mede beeldbepalend worden. Ook in steden en dorpen bijvoorbeeld in nieuwe waterrijke woonmilieus en nieuwe natuur in stad en dorp. Het plangebied is op de gebiedskenmerkenkaart de 'Natuurlijke laag' aangeduid met het gebiedstype 'Stuwwallen', zie afbeelding 3.4.

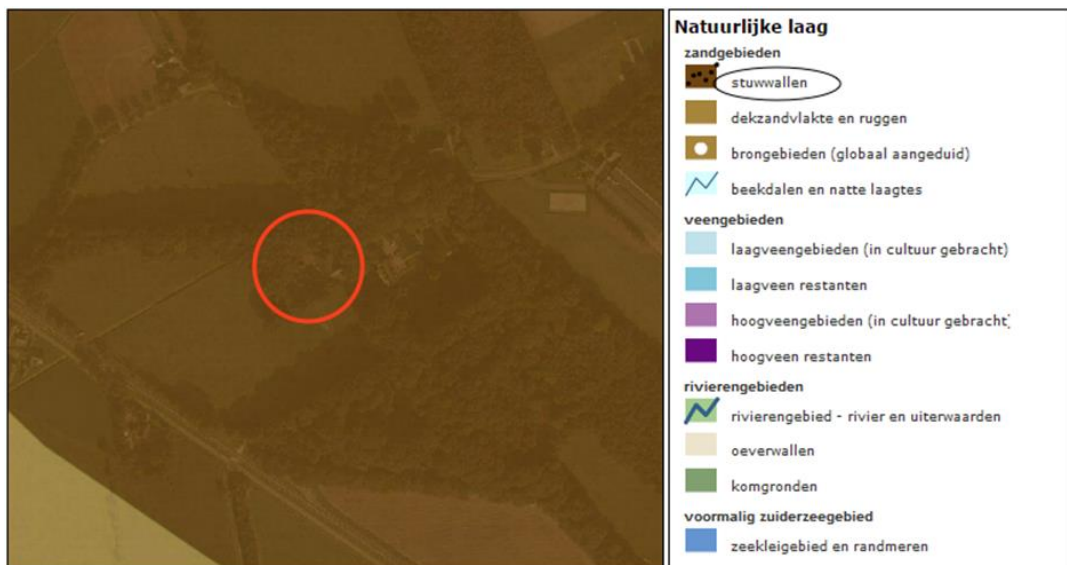

Afbeelding 3.4 Natuurlijke laag 'Stuwwallen' (Bron: Provincie Overijssel)

'Stuwwallen'

De opgestuwde aardlagen, ontstaan in de ijstijd, zijn in de tijd vrij ongeschonden gebleven. Het reliëf en het hoogteverschil met de omgeving zijn nog steeds goed zichtbaar en beleefbaar. De stuwwallen zijn rijk aan archeologische waarden. De stuwwallen met haar bos- en heidegebieden zijn belangrijke inzigtgebieden van regenwater voor de lokale en regionale grondwaterstromen. De kwelzones aan de voet van de stuwwallen bieden potenties voor kwelafhankelijke vegetatie. Als ontwikkelingen plaatsvinden, dan dragen deze bij aan het beter zichtbaar en beleefbaar maken van de hoogteverschillen en van de overgang tussen stuwwal en omgeving.

Toetsing van het initiatief aan de 'Natuurlijke laag'

Op deze locatie zijn de kenmerken van het oorspronkelijke landschap nauwelijks meer waarneembaar. Dit komt hoofdzakelijk doordat het gebied in cultuur is gebracht ten behoeve van de landbouw. In de volgende subparagraaf wordt nader ingegaan op het agrarisch cultuurlandschap. Hier wordt geconcludeerd dat de 'Natuurlijke laag' geen belemmeringen vormt voor de in dit plan besloten ontwikkeling.

2. De 'Laag van het agrarische cultuurlandschap'

In het agrarisch cultuurlandschap gaat het er altijd om dat de mens inspeelt op de natuurlijke omstandigheden en die ten nutte maakt. Hierbij hebben nooit ideeën over schoonheid een rol gespeeld. Wel zijn we ze in de loop van de tijd gaan waarderen om hun ruimtelijke kwaliteiten. Vooral herkenbaarheid, contrast en afwisseling worden gewaardeerd. De ambitie is gericht op het voortbouwen aan de kenmerkende structuren van de agrarische cultuurlandschappen door óf versterking óf behoud óf ontwikkeling of een combinatie hiervan.

De locatie is op de gebiedskenmerkenkaart de 'Laag van het agrarisch cultuurlandschap' aangeduid met het gebiedstype 'Oude Hoevenlandschap', zie afbeelding 3.5.



Afbeelding 3.5 Laag van het agrarisch cultuurlandschap 'Oude Hoevenlandschap' (Bron: Provincie Overijssel)

'Oude Hoevenlandschap'

Het Oude Hoevenlandschap betreft een landschap met verspreide erven. Het werd ontwikkeld nadat de complexen met de grote essen 'bezet' waren. Die vonden ze bij kleine dekzandkopjes die individueel werden ontgonnen. Dit leidde tot een landschap dat dezelfde opbouw kent als het essenlandschap, alleen in een meer kleinschalige, meer individuele en jongere variant. Deze kleinere maat en schaal is tevens de reflectie van de natuurlijke ondergrond. Het landschap is contrastrijk met veel variatie op korte afstand. Als ontwikkelingen plaats vinden in het Oude Hoevenlandschap, dan dragen deze bij aan behoud en accentuering van de dragende structuren (groenstructuur en routes) van het

Oude Hoevenlandschap, en aan de samenhang en de karakteristieke verschillen tussen de landschapselementen.

Toetsing van het initiatief aan de 'Laag van het agrarisch cultuurlandschap'

Voorliggend initiatief voorziet in de interne verbouwing van de boerderij en tevens het gebruik van de gronden en bijgebouwen daaromheen ten behoeve van woondoeleinden met nevenactiviteiten. Hierdoor krijgt de monumentale bebouwing en het erf een passende vervolgfunctie en wordt het behoud en de kwaliteit ervan gewaarborgd. Er wordt geen bebouwing gesloopt of nieuw gebouwd. De kenmerken van de 'Laag van het agrarisch cultuurlandschap' worden door de ontwikkeling niet belemmerd.

3. De 'Lust- en leisurelaag'

De 'Lust- en leisurelaag' is het domein van de belevenis, de betekenis en identiteit. Het voegt kenmerken toe als landgoederen, recreatieparken, recreatieve routes maar benut ook vooral de kwaliteit van de andere drie lagen. Het maakt ze leefbaar en tot een belevenis. Het belevenisaspect wordt een steeds belangrijkere pijler onder het ruimtelijk kwaliteitsbeleid. Het plangebied is op de gebiedskenmerkenkaart de 'Lust- en leisurelaag' aangeduid met 'landgoederen en buitenplaatsen' en 'donkerte'. Daarnaast zijn er in de directe omgeving meerdere recreatieve routes gelegen.



Afbeelding 3.6 Laag Lust- en leisure (Bron: Provincie Overijssel)

'Landgoederen en buitenplaatsen'

Het monumentale en historische karakter van bebouwing, tuinen, parken en het landgoederenlandschap is de belangrijkste kwaliteit van de landgoederen en buitenplaatsen. De publieke toegankelijkheid maakt de landgoederen belangrijk voor de recreatie.

'Donkerte'

Lichte gebieden geven een beeld van economische dynamiek; zoals de steden en dorpen, de snelwegen, de kassengebieden, attractieparken en grote bedrijventerreinen. De donkere gebieden geven daarentegen een indicatie van het rustige buitengebied van Overijssel. Het zijn relatief luwe en dunbevolkte gebieden met een lage gebruiksdruk. De ambitie is gericht op het koesteren van donkerte als kwaliteit. Het streven is gericht op het handhaven van de donkerte en, waar mogelijk, de gebieden bij ontwikkelingen nog donkerder te maken.

Toetsing van het initiatief aan de 'Lust- en leisurelaag'

Voorliggende ontwikkeling draagt bij aan het behoud en versterken van de monumentale bebouwing in het plangebied en het landgoed waarvan het plangebied onderdeel uitmaakt. Wat lichtuitstraling betreft wordt onnodig gebruik van kunstlicht zoveel mogelijk vermeden. Geconcludeerd wordt dat hetgeen gesteld in de 'Lust- en leisurelaag' wordt versterkt.

3.2.4 Kwaliteitsimpuls Groene Omgeving

3.2.4.1 Algemeen

De provincie wil ontwikkelingen in de groene omgeving samen laten gaan met een impuls in kwaliteit. Daarom is de 'Kwaliteitsimpuls Groene omgeving' ontwikkeld als een eenduidige bundeling van diverse bestaande regelingen als rood voor rood, rood voor groen, vab's, landgoederen etc. Deze regelingen blijven daarin overigens wel herkenbaar. Er is een eenvoudige werkwijze ontwikkeld om principes van ontwikkelingsplanologie toepasbaar te maken voor sociaal-economische ontwikkelingen in de groene omgeving.

3.2.4.2 Methodiek

De methodiek voor het bepalen van de balans tussen ontwikkelingsruimte en de gevraagde investering in de groene omgeving, is gericht op het volgende: hoe meer de ontwikkeling als gebiedsvreemd te beschouwen is en/of hoe groter de schaal en impact op de ruimtelijke kwaliteit is, des te zwaarder weegt dat aan de ontwikkelingskant van de balans en hoe hoger de aanvullende kwaliteitsprestaties dan dienen te zijn. Als het gaat om een gebiedsvreemde ontwikkeling van een grote schaal en met een grote impact op de omgeving, dan zal een forse investering in het landschap nodig zijn.

Om te beoordelen of medewerking kan worden verleend aan het verzoek, dient het volgende model gevolgd te worden:

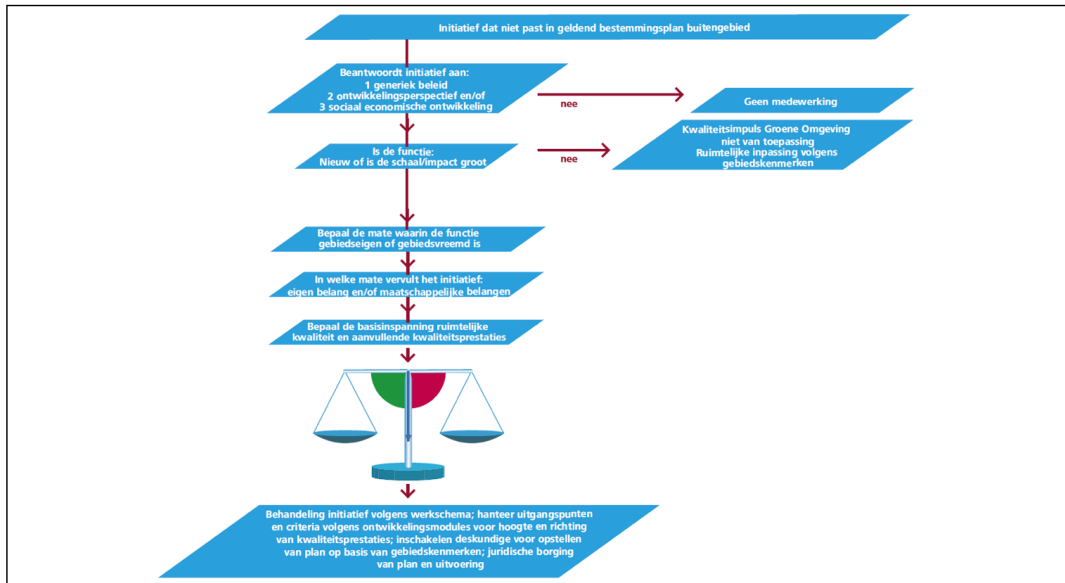

Afbeelding 3.7 Modelschema Kwaliteitsimpuls Groene Omgeving (Bron: Provincie Overijssel)

3.2.4.3 Toetsing aan de uitgangspunten van de Kwaliteitsimpuls Groene Omgeving

Generiek beleid

Zoals blijkt uit de toetsing aan de generieke beleidskeuzes in paragraaf 3.2.3.1 brengen de generieke beleidskeuzes geen belemmering met zich mee. Kortheidshalve wordt verwezen naar die paragraaf.

Ontwikkelingsperspectieven

In paragraaf 3.2.3.2 wordt getoetst aan het ter plekke geldende ontwikkelingsperspectief. Hieruit blijkt dat de ontwikkeling passend is binnen het geldende ontwikkelingsperspectief. Kortheidshalve wordt verwezen naar die paragraaf.

Gebiedseigen of gebiedsvreemd

Het onderscheid in gebiedseigen en gebiedsvreemde functies geeft een indicatie voor de mogelijke bijdrage vanuit de functie zelf aan behoud en versterking van de ruimtelijke kwaliteit van de omgeving. Een gebiedseigen functie past in de beleidsdoelstellingen ofwel het ontwikkelingsperspectief van een gebied. Bij een gebiedsvreemde functie is er eerder sprake van gebruikseffecten die een negatieve invloed kunnen hebben op (ontwikkelingsmogelijkheden van functies in) de omgeving (verkeer, milieu, geurgevoeligheid, e.d.).

In voorliggend geval is er sprake van een passende vervolgfunctie voor de monumentale voormalige agrarische bebouwing. De functie is planologisch gezien nieuw, de impact op de omgeving is echter niet groot. Er is geen sprake van nieuwbouw, de nieuwe activiteiten vinden gedeeltelijk inpassing in de monumentale bebouwing plaats. De parkeerplaatsen worden landschappelijk ingepast zoals in hoofdstuk 2 beschreven en de bouwwerkzaamheden worden opgepakt in overleg met zowel de gemeentelijke welstandsmonumentencommissie als het Steunpunt met daarin de Rijksdienst Cultureel Erfgoed en de Provincie Overijssel.

Eigen belang of maatschappelijk belang

In voorliggende ontwikkeling wordt een nieuwe duurzame en rendabele exploitatie voor het landgoed gevonden en draagt daarmee bij aan het behoud en instandhouding van het landgoed. Hierdoor kunnen deze cultuurhistorische kwaliteiten van de gemeente behouden blijven. Daarbij wordt bijgedragen aan het sociaal en economisch vitaal houden van het buitengebied. Gezien het vorenstaande is met de gewenste ontwikkeling voor een groot deel een maatschappelijk belang gemoeid, daarnaast is er echter ook gedeeltelijk sprake van een eigen belang.

Basisinspanning ruimtelijke kwaliteit en aanvullende kwaliteitsprestatie

Voor iedere ontwikkeling in het landelijk gebied is de basisinspanning van toepassing. Het gaat daarbij om een goede landschappelijke inpassing van de toekomstige inrichting. Voor ontwikkelingen in de groene omgeving is bepaald dat de meerwaarde dient te worden geïnvesteerd in de omgeving (aanvullende kwaliteitsprestaties). In voorliggend geval wordt een basisinspanning geleverd door landschappelijke inpassing van het geheel. De aanvullende kwaliteitsprestaties worden geleverd door het bouwvlak aanzienlijk te verkleinen, een bijdrage te leveren in het behoud van de monumentale bebouwing en de aanleg van nieuwe parkeerplaatsen. Voorliggende ontwikkeling voorziet in een kwalitatieve aanvulling ter plaatse, voor het landgoed en voor de gemeente. Daarbij biedt de nieuwe functie een aanvulling voor het landgoed om deze meer kenbaar en beleefbaar te maken met kwalitatief behoud van monumenten en cultuurhistorische waarden.

3.2.5 Conclusie toetsing aan het provinciaal beleid

Geconcludeerd kan worden dat de in dit bestemmingsplan besloten ruimtelijke ontwikkeling in overeenstemming is met het in de Omgevingsvisie Overijssel verwoorde en in de Omgevingsverordening verankerde provinciaal ruimtelijk beleid.

3.3 Gemeentelijk beleid

3.3.1 Beleidsnotitie Bestemmingsplan Buitengebied Steenwijkerland

3.3.1.1 Algemeen

De gemeenteraad van Steenwijkerland heeft op 22 maart 2012 de 'Beleidsnotitie bestemmingsplan buitengebied Steenwijkerland' vastgesteld. De beleidsnotitie geeft weer waar de gemeente Steenwijkerland zich op richt bij de verdere ontwikkeling van haar buitengebied. De beleidsnotitie geeft de uitgangspunten en randvoorwaarden en bepaalt daarmee het kader waarbinnen in een later stadium de keuzes gemaakt kunnen worden.

3.3.1.2 Vrijkomende agrarische bebouwing

Het aantal agrarische bedrijven daalt, zowel landelijk als in Steenwijkerland. In de meeste gevallen blijft de ondernemer ter plaatse wonen en worden de schuren voor al dan niet bedrijfsmatige opslag of agrarische hobbyactiviteiten benut. In andere gevallen wordt na bedrijfsbeëindiging het totale complex in de verkoop gebracht. Naast de woonfunctie

wordt door de nieuwe eigenaren, afhankelijk van de kwaliteit van de aanwezige bebouwing, ook gezocht naar een nieuwe (vaak niet agrarische) bedrijfsfunctie.

Niet-agrarische bedrijfsactiviteiten zijn in principe strijdig met de functie van het landelijk gebied. Tegen dergelijke, zich vaak geleidelijk ontwikkelende activiteiten, dient te worden opgetreden. De markt zoekt naar mogelijkheden om de vrijkomende panden zinvol te gebruiken. Niet in de laatste plaats om kapitaalvernietiging zowel in economische als in cultuurhistorische zin te voorkomen. De vrijkomende agrarische bedrijfsbebouwing vormt voor veel marginale of startende ondernemers een aantrekkelijke oplossing voor het vestigen van een bedrijf. Dit komt onder andere door het aanbod en de samenstelling van vrijkomende agrarische bedrijfsbebouwing (veelal grote oppervlakten met relatief goedkope schuren), de relatief hoge prijzen van vestiging op een bedrijventerrein en de koppeling van een woonhuis met bedrijfsbebouwing in een vaak aantrekkelijk landschap. In veel gevallen willen de ondernemers in de vrijkomende agrarische bebouwing niet-agrarische bedrijfsactiviteiten ontwikkelen. In sommige gevallen zijn de nieuwe bedrijfsactiviteiten verwant aan de voormalige agrarische bedrijfsactiviteiten.

In beginsel medewerking verlenen aan de omschakeling van beëindigde agrarische bedrijfsactiviteiten naar lichte bedrijvigheid (milieucategorie 1 en 2), mits daaraan goede randvoorwaarden worden gesteld. Hierbij ligt de nadruk op activiteiten met een ambtelijk of dienstverlenend karakter. Ook is wijziging naar de bestemming 'Wonen' mogelijk. In de bestemming wonen zijn nevenactiviteiten mogelijk, mits de ondergeschiktheid met de hoofdfunctie geborgd is.

3.3.1.2 Toetsing initiatief aan de 'Beleidsnotitie Bestemmingsplan Buitengebied Steenwijkerland'

Behoud en instandhouding van landgoederen en buitenplaatsen en de gronden en objecten die daar bij horen is belangrijk. De landgoederen en buitenplaatsen vormen belangrijke cultuurhistorische en monumentale elementen in de gemeente. Voor landgoederen en buitenplaatsen specifiek is geen beleid. Kenmerkend voor landgoederen en buitenplaatsen is de aanwezigheid van verschillende functies op het terrein, waaronder bij landgoederen de aanwezigheid van agrarische bedrijvigheid in de vorm van een boerenhofstede. In zijn algemeenheid realiseert elke generatie een toevoeging op een landgoed of buitenplaats, dit kan in de vorm van gebouwen of functies zijn. Zeker voor landgoederen en buitenplaatsen geldt dat er gezocht moet worden naar economische dragers om stilstand te voorkomen wat achteruitgang tot gevolg heeft.

Uitgangspunt is dat in beginsel medewerking wordt verleend aan omschakeling van beëindigde agrarische bedrijfsactiviteiten naar andere activiteiten conform de beleidsnotitie buitengebied. Hierbij is een omschakeling naar dag- of verblijfsrecreatie, mits daaraan goede randvoorwaarden worden gekoppeld, ook mogelijk.

Initiatieven op het gebied van logiesverstrekking, dagrecreatie, bed & breakfast, complementaire dag-horeca al dan niet in combinatie met elkaar komen regelmatig voor. De beleidsnotitie buitengebied kent een aantal randvoorwaarden voor functiewijziging. Hierbij worden de belangrijkste randvoorwaarden benoemd zijnde 'kwaliteitsverbetering', 'passende functie' en 'ondergeschiktheid van de nevenfuncties bed & breakfast en complementaire dag-horeca en borging van de nevenfuncties'. Hierna worden voornoemde randvoorwaarden uitgewerkt.

Kwaliteitsverbetering

Voorliggend plan is een kwaliteitsverbetering door renovatie en verbouw van de boerderij en het (her)gebruik van de gronden en bijgebouwen. Hiermee wordt de monumentale bebouwing duurzaam behouden en is een duurzame en rendabele exploitatie van deze voormalige agrarische locatie en het Landgoed gewaarborgd. Ook de landschappelijke inrichting rondom de bebouwing wordt verankerd in het bestemmingsplan.

Voor het parkeren ten behoeve van de theeschenkerij wordt een overeenkomst gesloten met het stichtingsbestuur van het landgoed. Deze parkeerplaatsen worden gerealiseerd aan de Melkallee in een nieuw aan te leggen 'parkeerkoffer' tussen de bomen langs de laan. Deze parkeervoorziening zal deels door bezoekers aan het landgoed worden gebruikt en deels door bezoekers aan de theeschenkerij. De nieuwe parkeervoorziening is een mooie kwaliteitsverbetering, omdat de auto's niet meer aan de kant van de weg, in de laan worden geparkeerd. De laanstructuren zijn de dragers van het landgoed.

Hierdoor is voor zowel het landgoed als de nieuwe functie een kwaliteitsslag behaald.

Passende functie

De gevraagde functies 'wonen', 'bed & breakfast' en 'complementaire dag-horeca' zijn passend binnen het beleid. Voor reguliere horeca wordt in principe een clustering in de kernen nagestreefd. Er wordt terughoudend omgegaan voor wat betreft het ontstaan van volwaardige horecavestigingen buiten de daarvoor beoogde gebieden. Complementaire dag-horeca als nevenactiviteit is toegestaan in het landelijk gebied. Onder complementaire dag-horeca wordt verstaan een aan de hoofdfunctie ondergeschikt horecabedrijf dat is gericht op het hoofdzakelijk overdag verstrekken van dranken en etenswaren.

Ondergeschiktheid van de nevenfuncties bed & breakfast en complementaire dag-horeca en borging van de nevenfuncties.

De gevraagde overnachtingsmogelijkheid, in de vorm van een bed & breakfast past binnen de voorwaarden van het huidige beleid. Maximaal 35% van de bedrijfsbebouwing mag gebruikt worden voor een bed & breakfast met maximaal 10 slaappleaatsen. De aanvraag behelst een oppervlakte van 182 m² en 10 slaappleaatsen. Het huidige hoofgebouw heeft een oppervlakte van 620 m², hiervan mag 217 m² worden gebruikt voor een bed & breakfast, de initiatiefnemers blijven binnen deze oppervlakte en het aantal bedden. De bed en breakfast is aangegeven op de verbeelding. In de regels van dit bestemmingsplan is benoemd dat de bed & breakfast ter plaatse van de aanduiding plaatsvindt en dat het aantal maximaal 10 slaappleaatsen bedraagt.

De gevraagde complementaire dag-horeca is 200 m². De theeschenkerij in de bestaande bebouwing heeft een oppervlakte van 65 m², het terras buiten is 135 m². Het terras is niet ingetekend om flexibiliteit te behouden om op meerdere plekken buiten te kunnen zitten, naar wens in de zon of de schaduw. In de beleidsnotitie wordt voor complementaire dag-horeca, bij voormalige agrarische bedrijven, een maximale oppervlakte van 100 m² aangehouden. In deze is geen sprake van regulier voormalig agrarisch bedrijf, maar van een boerenhofstede op een landgoed. De theeschenkerij is ten behoeve van verschillende activiteiten op het landgoed. Complementaire dag-horeca van 200 m² is voor dit initiatief ondergeschikt vanwege het feit dat het op het landgoed is gelegen.

De nieuwe functie past op hoofdlijnen in de Beleidsnotitie Bestemmingsplan Buitengebied. Er is een mooie kwaliteitsslag gemaakt door de parkeerfunctie een goede plek op het landgoed te geven. De nieuwe functies zijn voor wat betreft het gebruik passend. Voor de omvang van de theeschenkerij is maatwerk verricht, omdat hier sprake is van een landgoed.

Hoofdstuk 4 Actuele waarden

4.1 Inleiding

In dit hoofdstuk wordt ingegaan op de actuele waarden die aanwezig zijn in het plangebied. Specifiek wordt achtereenvolgend ingegaan op de ecologische waarden, archeologie en cultuurhistorie.

4.2 Ecologie

4.2.1 Algemeen

Bescherming in het kader van de natuur wet- en regelgeving is op te delen in gebieds- en soortenbescherming. Bij gebiedsbescherming heeft men te maken met de Natuurbeschermingswet en de Ecologische Hoofdstructuur (EHS). Soortenbescherming komt voort uit de Flora- en faunawet.

4.2.2 Gebiedsbescherming

4.2.2.1 Natura 2000-gebieden

Op 1 oktober 2005 is de gewijzigde Natuurbeschermingswet 1998 in werking getreden. Vanaf dat moment heeft Nederland de Europese Vogelrichtlijn en Habitatrichtlijn in nationale wetgeving verankerd. Nederland zal aan de hand van een vergunningenstelsel de zorgvuldige afweging waarborgen rond projecten die gevolgen kunnen hebben voor Natura 2000-gebieden.

Het plangebied is niet gelegen binnen of in de directe omgeving van een Natura 2000-gebied. Het dichtstbijzijnde Natura 2000-gebied 'Zwarte Meer' is gelegen op een afstand van circa 1,2 kilometer van het plangebied. Gelet op de aard en omvang van voorliggende ontwikkeling en de afstand tot de Natura 2000 wordt geconcludeerd dat er als gevolg van de in dit plan besloten ontwikkeling geen sprake is van significant negatieve effecten op de instandhoudingsdoelstellingen van Natura 2000-gebieden.

4.2.2.2 Ecologische Hoofdstructuur

De Ecologische Hoofdstructuur (EHS) is de kern van het Nederlandse natuurbeleid (NNN). De EHS is in de provinciale Actualisatie Omgevingsvisie en –verordening uitgewerkt. In of in de directe nabijheid van de EHS geldt het 'nee, tenzij'-principe. In principe zijn er geen ontwikkelingen toegestaan als zij de wezenlijke kenmerken of waarden van het gebied aantasten. In afbeelding 4.1 is de ligging van het plangebied ten opzichte van de EHS weergegeven.



Afbeelding 4.1 Ligging van het plangebied ten opzichte van de EHS (Bron: Provincie Overijssel)

Het perceel Oppen Swolle 5 is niet gelegen binnen de concreet begrensde EHS. De nieuw te realiseren parkeerplaatsen zijn wel gelegen in de EHS en ter plaatse begrensd als 'Bestaande natuur'. Voor ontwikkelingen in de EHS is een beschermingsregime van toepassing, tenzij er sprake is van een kleinschalige ontwikkeling. Middels toepassing van artikel 2.7.3, lid 3 van de omgevingsverordening Overijssel kan van het beschermingsregime van de EHS afgeweken worden. In paragraaf 3.2.3.1 is dit nader toegelicht. Geconcludeerd wordt dat de in dit bestemmingsplan besloten ontwikkeling geen belemmeringen met zich mee brengt.

4.2.3 Soortenbescherming

Wat betreft de soortenbescherming is de Flora- en faunawet van toepassing. Hierin wordt onder andere de bescherming van dier- en plantensoorten geregeld. Bij ruimtelijke ontwikkelingen dient te worden getoetst of er sprake is van negatieve effecten op de aanwezige natuurwaarden. Als hiervan sprake is, moet ontheffing of vrijstelling worden gevraagd.

In voorliggend geval is sprake van functiewijziging van de monumentale boerderij en de gronden en bijgebouwen daaromheen ten behoeve van woondoeleinden. Er worden geen gebouwen gesloopt of nieuwe bebouwing gerealiseerd en geen bomen gekapt of groenelementen verwijderd. In voorliggend geval is het uitvoeren van een quickscan Flora en fauna dan ook niet noodzakelijk.

4.2.4 Conclusie

Geconcludeerd kan worden dat er geen negatieve effecten zijn te verwachten op Flora en fauna, Natura 2000-gebieden of de EHS.

4.3 Archeologie

4.3.1 Algemeen

Op 1 september 2007 is de Wet op de archeologische monumentenzorg (Wamz), een wijziging op de Monumentenwet 1988, van kracht geworden. Deze wijziging brengt met zich mee dat gemeenten een archeologische zorgplicht hebben gekregen en dat initiatiefnemers van projecten waarbij de bodem wordt verstoord, verplicht zijn rekening te houden met de archeologische relictten die in het plangebied aanwezig (kunnen) zijn. Hiervoor is onderzoek noodzakelijk: het archeologisch vooronderzoek.

Als blijkt dat in het plangebied behoudenswaardige archeologische vindplaatsen aanwezig zijn, dan kan de initiatiefnemer verplicht worden hiermee rekening te houden. Dit kan leiden tot een aanpassing van de plannen, waardoor de vindplaatsen behouden blijven, of tot een archeologische opgraving en publicatie van de resultaten.

4.3.2 Situatie plangebied

De gemeente Steenwijkerland heeft de archeologische verwachtingswaarden doorvertaald in dubbelbestemmingen. Het plangebied is voorzien van de dubbelbestemming 'Waarde – Archeologie 2'. Deze dubbelbestemming voorziet in het behoud en de bescherming van de eventueel te verwachten archeologische waarden. Indien in gebieden met deze dubbelbestemming bodemversturende activiteiten plaatsvinden met een oppervlakte groter dan 2.500 m², dan is een archeologisch onderzoek vereist.

In voorliggend geval is slechts sprake van een interne verbouwing en vinden er geen bodemingrepen plaats. Het uitvoeren van een archeologisch onderzoek is in het kader van voorliggend initiatief niet noodzakelijk.

4.3.3 Conclusie

Geconcludeerd kan worden dat er geen archeologisch onderzoek benodigd is, er zijn geen belemmeringen te verwachten.

4.4 Cultuurhistorie

4.4.1 Algemeen

Onder cultuurhistorische waarden worden alle structuren, elementen en gebieden verstaan die cultuurhistorisch van belang zijn. Zij vertellen iets over de ontstaansgeschiedenis van het Nederlandse cultuurlandschap. Vaak is er een sterke relatie tussen aardkundige aspecten en cultuurhistorische aspecten.

In de Bro is sinds 1 januari 2012 (artikel 3.1.6, tweede lid, onderdeel a) opgenomen dat een bestemmingsplan *“een beschrijving van de wijze waarop met de in het gebied aanwezige cultuurhistorische waarden en in de grond aanwezige of te verwachten monumenten rekening is gehouden”* dient te bevatten.

4.4.2 *Situatie plangebied*

Zoals reeds beschreven zijn de betreffende boerderij, de kapschuur, het bakhuisje en de gronden (Landgoed) aangewezen als Rijksmonument. Voorliggende ontwikkeling is op 16 februari 2016 besproken in het Steunpunt met daarin de Rijksdienst Cultureel Erfgoed en Provincie Overijssel. Zij hebben het initiatief positief beoordeeld.

Het toestaan van een andere functie in de boerderij en ander gebruik van de gronden en bijgebouwen daaromheen voorziet in een duurzame instandhouding van de monumenten en zo kan deze worden gewaarborgd. Zonder functionele invulling bestaat de kans dat de technische staat achteruit gaat en op den duur niet meer te handhaven is met alle consequenties van dien. De ontwikkeling heeft een grote bijdrage in het behouden en versterken van de cultuurhistorische waarden op het erf en het Landgoed “de Oldenhof”.

Opgemerkt wordt dat de monumentale bebouwing en gronden vanuit de Monumentenwet is beschermd. Behalve de panden zelf verdient ook de omgeving van monumenten en karakteristieke panden aandacht, aangezien ze voor een groot deel de belevingswaarde van die panden bepalen. Het plangebied is daarom voorzien van de dubbelbestemming ‘Waarde – Cultuurhistorie’.

4.4.3 *Conclusie*

Geconcludeerd kan worden dat voorliggende ontwikkeling voorziet in het behoud van de monumentale bebouwing en behoud en versterking van de cultuurhistorische waarde.

Hoofdstuk 5 Wateraspecten

5.1 Vigerend beleid

5.1.1 Europees beleid

De Europese Kaderrichtlijn Water (2000/60/EG) is op 22 december 2000 in werking getreden en bedoeld om in alle Europese wateren de waterkwaliteit chemisch en ecologisch verder te verbeteren. De Kaderrichtlijn Water omvat regelgeving ter bescherming van het binnenlandse oppervlaktewater, overgangswateren (waaronder estuaria worden verstaan), kustwateren en grondwater. Voor het uitwerken van de doelstellingen worden er op (deel)stroomgebied plannen opgesteld. In deze (deel)stroomgebiedbeheersplannen staan de ambities en maatregelen beschreven voor de verschillende (deel)stroomgebieden. Met name de ecologische ambities worden op het niveau van de deelstroomgebieden bepaald.

5.1.2 Rijksbeleid

Het Rijksbeleid op het gebied van het waterbeheer is vastgelegd in het Nationaal Waterplan (NWP) 2016-2021 (vastgesteld 17 december 2015). Het plan geeft op hoofdlijnen de ambities weer van het Rijk ten aanzien van het nationale waterbeleid en het daaraan gerelateerde ruimtelijke beleid. De belangrijkste ambities richten zich op waterveiligheid, zoetwater en waterkwaliteit. Maar ook de Deltabeslissingen en enkele waterafhankelijke thema's als natuur en duurzame energie hebben in het plan een plek gekregen. De doorwerking van de beleidsambities/uitgangspunten naar lagere overheden is geregeld in de Structuurvisie Infrastructuur en Ruimte (2012), het Bestuursakkoord Water (2011) en de Waterwet (2009).

5.1.3 Provinciaal beleid

In de Omgevingsvisie Overijssel wordt ruim aandacht besteed aan de wateraspecten. De ambities zijn, naast de uitvoering van de Kaderrichtlijn Water, gericht op de verbetering van de kwaliteit van de kleinere wateren, de veiligheid, de grondwaterbescherming, bestrijding van wateroverlast, de kwantiteit en kwaliteit van grond- en oppervlakte water en waterbeleving zowel in de groene ruimte als stedelijk gebied.

5.1.4 Waterschap Drents Overijsselse Delta

Door de invoering van de Kaderrichtlijn Water is Nederland verdeeld in vijf deelstroomgebieden. Het deelstroomgebied Rijn-Oost wordt beheerd door de waterschappen Drents Overijsselse Delta (voorheen Reest en Wieden & Groot Salland), Vechstromen en Rijn en IJssel. Om te voldoen aan de eisen van de Kaderrichtlijn Water hebben deze waterschappen de afgelopen jaren intensief samengewerkt met elkaar en met andere partners. Het nieuwe Waterbeheerplan is één van de resultaten van deze samenwerking. De opzet en grote delen van dit Waterbeheerplan zijn inhoudelijk hetzelfde als dat van de andere waterschappen in Rijn-Oost.

Waterschap Drents Overijsselse Delta, voorheen waterschappen Reest en Wieden en Groot Salland, hebben nog geen eigen waterbeheerplan. Daarom wordt terug gevallen op het waterbeheerplan van Reest en Wieden. Het waterbeleid van het waterschap is met name

gericht op een duurzame aanpak van het waterbeheer: geen afwenteling, herstel van de veerkracht van het watersysteem, streven naar een meer natuurlijker waterbeheer, zoeken naar meer ruimte voor water, water toepassen als ordenend principe middels het gebruik van waterkansenkaarten en water langer vasthouden mede door flexibeler peilbeheer. Ook het streven naar een betere waterkwaliteit als onderdeel van duurzaamheid is een belangrijk speerpunt (tegengaan van lozingen, minder belasting van het water en het zoveel mogelijk tegengaan van diffuse verontreinigingen).

5.2 Waterparagraaf

5.2.1 Algemeen

Zoals in voorgaande paragrafen uiteen is gezet, wordt in het moderne waterbeheer (waterbeheer 21^e eeuw) gestreefd naar duurzame, veerkrachtige watersystemen met minimale risico's op wateroverlast of watertekorten. Belangrijk instrument hierbij is de watertoets, die sinds 1 november 2003 in ruimtelijke plannen is verankerd. In de toelichting op ruimtelijke plannen dient een waterparagraaf te worden opgenomen. Hierin wordt verslag gedaan van de wijze waarop rekening is gehouden met de gevolgen van het plan voor de waterhuishoudkundige situatie (watertoets).

Het doel van de watertoets is te garanderen dat waterhuishoudkundige doelstellingen expliciet en op een evenwichtige wijze in het plan worden afgewogen. Deze waterhuishoudkundige doelstellingen betreffen zowel de waterkwantiteit (veiligheid, wateroverlast, tegengaan verdroging) als de waterkwaliteit (riolering, omgang met hemelwater, lozingen op oppervlaktewater).

5.2.2 Watertoetsproces

Het waterschap Drents Overijsselse Delta is geïnformeerd over het plan door gebruik te maken van de digitale watertoets. De beantwoording van de vragen heeft er toe geleid dat er geen waterschapsbelangen worden geraakt. Het plan betreft alleen een functieverandering van de bestaande bebouwing met daarbij behorende gronden en heeft geen invloed op de waterhuishouding. Het waterschap heeft dan ook geen bezwaren tegen de voorgenomen ontwikkeling. De watertoets is opgenomen in bijlage 2 van deze toelichting. Hierna worden kort enkele wateraspecten nader toegelicht.

Afvalwaterzorgplicht

Het plangebied is gelegen in een gebied waar afvalwater wordt afgevoerd middels drukriolering. Uitsluitend het afvalwater mag worden afgevoerd via het drukriool. Inhoudende dat hemelwaterafvoer niet op het riool mag worden aangesloten.

Hemelwaterzorgplicht

Het hemelwater is schoon genoeg om rechtstreeks teruggebracht te worden in het milieu.

Grondwaterzorgplicht

Het voornemen voorziet in hergebruik van bestaande bebouwing. Het grondwaterpeil zal door het initiatief niet veranderen.

Overstromingsrisicoparaagraaf

Het plangebied ligt binnen dijkkring 9 'Vollenhove'. Voor plannen in deze dijkkring is een overstromingsrisicoparaagraaf vereist. Uit de Omgevingsverordening blijkt dat dijkkring 9 'Vollenhove' is gelegen in de overstromingsrisicozone 'minder snel en ondiep'.

Voor de keringen van dijkkring 9 geldt een overstromingsrisico van 1/1250 per jaar. Gezien de ligging van het plangebied op een oude stuwwal kent het initiatief bij een eventuele dijkdoorbraak geen overstromingsdiepte. De voorgenomen ontwikkeling is dan binnen de dijkkring toelaatbaar.

Hoofdstuk 6 Milieuhygiënische en planologische aspecten

Op grond van artikel 3.1.6 van het Besluit ruimtelijke ordening moet in het bestemmingsplan een beschrijving worden opgenomen van de wijze waarop de milieu- en omgevingsaspecten bij het plan zijn betrokken. Daarbij moet rekening gehouden worden met de geldende wet- en regelgeving en met de vastgestelde (boven)gemeentelijke beleidskaders. Bovendien is een bestemmingsplan vaak een belangrijk middel voor afstemming tussen de milieuaspecten en de ruimtelijke ordening.

In dit hoofdstuk worden de resultaten van het onderzoek naar de milieukundige uitvoerbaarheid beschreven. Het betreft de thema's bodem, geluid, luchtkwaliteit, externe veiligheid, milieuzonering en geur.

6.1 Bodem

6.1.1 Algemeen

Bij de vaststelling van een bestemmingsplan dient te worden bepaald of de aanwezige bodemkwaliteit past bij het toekomstige gebruik van die bodem en of deze aspecten optimaal op elkaar kunnen worden afgestemd. Om hierin inzicht te krijgen, dient doorgaans een bodemonderzoek te worden verricht.

6.1.2 Situatie plangebied

Milieutechniek Rouwmaat Groenlo b.v. heeft ter plaatse een verkennend bodemonderzoek uitgevoerd. De resultaten en conclusies van dit onderzoek worden hierna behandeld. Voor een nadere toelichting hierop wordt verwezen naar de onderzoeksrapportage opgenomen in bijlage 3 van deze toelichting.

Op basis van de analyseresultaten kan geconcludeerd worden dat de grond licht verontreinigd is met Lood en PAK en het grondwater licht verontreinigd is met Barium en Naftaleen. Het is bekend dat in de bodem en in het grondwater zware metalen in fluctuerende gehalten kunnen voorkomen. Zowel door natuurlijke bronnen als door menselijke activiteiten veroorzaakt (vermesting). De gehalten betreffen dan (natuurlijke) achtergrondwaarden.

De verhoogde gehalten PAK in de grond worden (deels) waarschijnlijk veroorzaakt door antropogene bestanddelen (puin-/kooldeeltjes) en/of door microscopisch kleine deeltjes (bijv. roet). Het betreffen dan diffuus verspreide verontreinigingen.

Voor zover bekend is op de onderzoekslocatie geen bronlocatie aanwezig of aanwezig geweest, die een dergelijke verontreiniging met naftaleen veroorzaakt kan hebben. Mogelijk is de verontreiniging afkomstig van een bron elders. Gezien het slechts licht verhoogde gehalte is een nader onderzoek niet noodzakelijk.

De hypothese "De gehele locatie is onverdacht" dient grotendeels aangenomen te worden. Op basis van de onderzoeksresultaten bestaat er op grond van milieuhygiënische kwaliteit van de bodem geen bezwaar voor het toekomstige gebruik van het terrein.

6.1.3 Conclusie

De bodemkwaliteit vormt geen belemmering voor de uitvoerbaarheid van voorliggende ontwikkeling.

6.2 Geluid

6.2.1 Wettelijk kader

De Wet geluidhinder (Wgh) bevat geluidnormen en richtlijnen over de toelaatbaarheid van geluidniveaus als gevolg van rail- en wegverkeerslawaaï en industrielawaai. De Wgh geeft aan dat een akoestisch onderzoek moet worden uitgevoerd bij het voorbereiden van de vaststelling van een bestemmingsplan of het nemen van een omgevingsvergunning indien het plan een geluidgevoelig object mogelijk maakt binnen een geluidszone van een bestaande geluidsbron of indien het plan een nieuwe geluidsbron mogelijk maakt. Het akoestisch onderzoek moet uitwijzen of de wettelijke voorkeursgrenswaarden bij geluidgevoelige objecten wordt overschreden en zo ja, welke maatregelen nodig zijn om aan de voorkeursgrenswaarde te voldoen.

6.2.2 Situatie plangebied

In voorliggend geval wordt voor bestaande bebouwing toegestaan dat deze wordt gebruikt ten behoeve van woondoeleinden met nevenactiviteiten. Een woning wordt aangemerkt als een geluidgevoelig object. Hierna zal nader worden ingegaan op de aspecten industrielawaai, railverkeerslawaaï en wegverkeerslawaaï als bedoeld in de Wgh.

6.2.2.1 Industrielawaai en railverkeerslawaaï

In de nabijheid van het plangebied zijn geen industriële of gezoneerde industrieterreinen aanwezig. Derhalve is het aspect industrielawaai buiten beschouwing gelaten. In paragraaf 6.5 wordt nader ingegaan op (individuele) milieubelastende functies in de omgeving van het plangebied.

Railverkeerslawaaï kan in dit geval tevens buiten beschouwing worden gelaten, aangezien de dichtstbijzijnde spoorweg op zeer ruime afstand is gelegen.

6.2.2.2 Wegverkeerslawaaï

Ingevolge de Wgh hebben alle wegen en zone waarbinnen een nader akoestisch onderzoek verplicht is. De breedte van de zone, aan weerszijde van de weg, is afhankelijk van het aantal rijstroken en de aard van de omgeving (binnenstedelijk of buitenstedelijk). In de Wgh worden eisen gesteld aan de toelaatbare geluidsbelasting op de gevels van geluidgevoelige gebouwen die liggen binnen de geluidszone van een weg. De voorkeursgrenswaarde voor de geluidsbelasting vanwege wegverkeer bedraagt 48 dB.

De omliggende infrastructuur betreft de Oppen Swolle ten zuiden van het plangebied en de Halleweg ten noorden en westen van het plangebied. Deze laatstgenoemde weg wordt voornamelijk gebruikt door bestemmingsverkeer. De verkeersintensiteit op deze weg is laag. De gevelbelasting als gevolg van deze weg – mede gelet op de afstand tot de weg – zal aanzienlijk lager zijn dan 48 dB. Ten aanzien van de Oppen Swolle bedraagt de afstand tot de monumentale boerderij ruim 200 meter. Gelet op deze grote afstand is aannemelijk

dat de geluidbelasting op de gevels gelijk of lager is dan de voorkeurswaarde van 48 dB voor wegverkeerslawaai.

6.2.3 Conclusie

Geconcludeerd wordt dat de Wet geluidhinder geen belemmering vormt voor het plan.

6.3 Luchtkwaliteit

6.3.1 Beoordelingskader

Om een goede luchtkwaliteit in Europa te garanderen heeft de Europese unie een viertal kaderrichtlijnen opgesteld. De hiervan afgeleide Nederlandse wetgeving is vastgelegd in hoofdstuk 5, titel 2 van de Wet milieubeheer. Deze wetgeving staat ook bekend als de Wet luchtkwaliteit.

In de Wet luchtkwaliteit staan ondermeer de grenswaarden voor de verschillende luchtverontreinigende stoffen. Onderdeel van de Wet luchtkwaliteit zijn de volgende Besluiten en Regelingen:

- Besluit en de Regeling niet in betekenende mate bijdragen (luchtkwaliteitseisen);
- Besluit gevoelige bestemmingen (luchtkwaliteitseisen).

6.3.1.1 Besluit en de Regeling niet in betekenende mate bijdragen

Het Besluit niet in betekenende mate bijdragen (NIBM) staat bouwprojecten toe wanneer de bijdrage aan de luchtkwaliteit van het desbetreffende project niet in betekenende mate is. Het begrip “niet in betekenende mate” is gedefinieerd als 3% van de grenswaarden uit de Wet milieubeheer. Het gaat hierbij uitsluitend om stikstofdioxide (NO₂) en fijn stof (PM₁₀). Toetsing aan andere luchtverontreinigende stoffen uit de Wet luchtkwaliteit vindt niet plaats.

In de Regeling NIBM is een lijst met categorieën van gevallen (inrichtingen, kantoor- en woningbouwlocaties) opgenomen die niet in betekenende mate bijdragen aan de luchtverontreiniging. Enkele voorbeelden zijn:

- woningen: 1.500 met een enkele ontsluitingsweg;
- woningen: 3.000 met twee ontsluitingswegen;
- kantoren: 100.000 m² bruto vloeroppervlak met een enkele ontsluitingsweg.

Als een ruimtelijke ontwikkeling niet genoemd staat in de Regeling NIBM kan deze nog steeds niet in betekenende mate bijdragen. De bijdrage aan NO₂ en PM₁₀ moet dan minder zijn dan 3% van de grenswaarden.

6.3.1.2 Besluit gevoelige bestemmingen

Het Besluit gevoelige bestemmingen is opgesteld om mensen die extra gevoelig zijn voor een matige luchtkwaliteit aanvullend te beschermen. Deze ‘gevoelige bestemmingen’ zijn scholen, kinderdagverblijven en verzorgings-, verpleeg- en bejaardentehuizen. Woningen en ziekenhuizen/klinieken zijn geen gevoelige bestemmingen.

De grootste bron van luchtverontreiniging in Nederland is het wegverkeer. Het Besluit legt aan weerszijden van rijkswegen en provinciale wegen zones vast. Bij rijkswegen is deze zone 300 meter, bij provinciale wegen 50 meter. Bij realisatie van 'gevoelige bestemmingen' binnen deze zones is toetsing aan de grenswaarden die genoemd zijn in de Wet luchtkwaliteit nodig.

6.3.2 *Situatie plangebied*

In paragraaf 6.3.1.1 zijn voorbeelden van de lijst met categorieën van gevallen opgenomen, die niet in betekenende mate bijdragen aan de luchtverontreiniging. Gelet op de aard en omvang van deze ontwikkeling in vergelijking met de voorgenoemde categorieën, kan worden aangenomen dat voorliggende ontwikkeling 'niet in betekenende mate bijdraagt' aan de luchtverontreiniging.

Tot slot wordt geconcludeerd dat de ontwikkeling niet wordt aangemerkt als een gevoelige bestemming in het kader van het 'Besluit gevoelige bestemmingen'.

6.3.3 *Conclusie*

Het aspect luchtkwaliteit vormt geen belemmering voor de uitvoerbaarheid van dit plan.

6.4 Externe veiligheid

6.4.1 *Algemeen*

Externe veiligheid is een beleidsveld dat is gericht op het beheersen van risico's die ontstaan voor de omgeving bij de productie, de opslag, de verlading, het gebruik en het transport van gevaarlijke stoffen. Bij nieuwe ontwikkelingen moeten worden voldaan aan strikte risicogrenzen. Een en ander brengt met zich mee dat de nieuwe ruimtelijke ontwikkelingen moeten worden getoetst aan wet- en regelgeving op het gebied van externe veiligheid. Concreet gaat het om risicovolle bedrijven, vervoer gevaarlijke stoffen per weg, spoor en water en transport gevaarlijke stoffen via buisleidingen. Op de diverse aspecten van externe veiligheid is afzonderlijke wetgeving van toepassing. Voor risicovolle bedrijven gelden onder meer:

- het Besluit externe veiligheid inrichtingen (Bevi);
- de Regeling externe veiligheid inrichtingen (Revi);
- het Registratiebesluit externe veiligheid;
- het Besluit risico's zware ongevallen 2015 (Brzo 2015);
- het Vuurwerkbesluit.

Voor vervoer van gevaarlijke stoffen geldt de 'Wet Basisnet vervoer gevaarlijke stoffen' (Wet Basisnet). Dat vervoer gaat over water, spoor, wegen, per buisleiding of door de lucht. De regels van het Basisnet voor ruimtelijke ordening zijn vastgelegd in:

- het Besluit externe veiligheid transportroutes (Bevt);
- het Besluit externe veiligheid buisleidingen (Bevb);
- de Regeling basisnet;
- de (aanpassing) Regeling Bouwbesluit (veiligheidszone en plasbrandaandachtsgebied).

Het doel van wetgeving op het gebied van externe veiligheid is risico's waaraan burgers in hun leefomgeving worden blootgesteld vanwege risicovolle inrichtingen en activiteiten tot een aanvaardbaar minimum te beperken. Het is noodzakelijk inzicht te hebben in de kwetsbare en beperkt kwetsbare objecten en het plaatsgebonden en het groepsrisico.

6.4.2 *Situatie in en bij het plangebied*

Aan hand van de Risicokaart is een inventarisatie verricht van risicobronnen in en rond het projectgebied. Op de Risicokaart staan meerdere soorten risico's, zoals ongevallen met brandbare, explosieve en giftige stoffen, grote branden of verstoring van de openbare orde. In totaal worden op de Risicokaart dertien soorten rampen weergegeven.

Uit de inventarisatie blijkt dat het plangebied:

- zich niet bevindt binnen de risicocontour van Bevi- en Brzo-inrichtingen danwel inrichtingen die vallen onder het Vuurwerkbesluit (plaatsgebonden risico);
- zich niet bevindt binnen een gebied waarbinnen een verantwoording van het groepsrisico nodig is;
- niet is gelegen binnen de veiligheidsafstanden van het vervoer gevaarlijke stoffen;
- niet is gelegen binnen de veiligheidsafstanden van buisleidingen voor het vervoer van gevaarlijke stoffen.

6.4.3 *Conclusie*

Een en ander brengt met zich mee dat het project vanuit oogpunt externe veiligheid verantwoord is.

6.5 **Milieuzonering**

6.5.1 *Algemeen*

Zowel de ruimtelijke ordening als het milieubeleid stellen zich ten doel een goede kwaliteit van het leefmilieu te handhaven en te bevorderen. Dit gebeurt onder andere door milieuzonering. Onder milieuzonering verstaan we het aanbrengen van een voldoende ruimtelijke scheiding tussen milieubelastende bedrijven of inrichtingen enerzijds en milieugevoelige functies als wonen en recreëren anderzijds. De ruimtelijke scheiding bestaat doorgaans uit het aanhouden van een bepaalde afstand tussen milieubelastende en milieugevoelige functies.

Voor het bepalen van de aan te houden afstanden wordt de VNG-uitgave 'Bedrijven en Milieuzonering' uit 2009 gehanteerd. Deze uitgave bevat een lijst, waarin voor een hele reeks van milieubelastende activiteiten (naar SBI-code gerangschikt) richtafstanden zijn gegeven ten opzichte van milieugevoelige functies. De lijst geeft richtafstanden voor de ruimtelijk relevante milieuaspecten geur, stof, geluid en gevaar. De grootste van de vier richtafstanden is bepalend voor de indeling van een milieubelastende activiteit in een milieucategorie en daarmee ook voor de uiteindelijke richtafstand. De richtafstandenlijst gaat uit van gemiddeld moderne bedrijven. Indien bekend is welke activiteiten concreet zullen worden uitgeoefend, kan gemotiveerd worden uitgegaan van de daadwerkelijk te verwachten milieubelasting, in plaats van de richtafstanden. De afstanden worden gemeten tussen enerzijds de grens van de bestemming die de milieubelastende functie(s)

toelaat en anderzijds de uiterste situering van de gevel van een milieugevoelige functie die op grond van het bestemmingsplan mogelijk is.

6.5.2 *Gebiedstypen*

Volgens de VNG-uitgave 'Bedrijven en Milieuzonering' dient eerst te worden beoordeeld of in de omgeving sprake is van een 'rustige woonwijk' of een 'gemengd gebied'.

Een 'rustige woonwijk' is een woonwijk die is ingericht volgens het principe van functiescheiding. Overige functies komen vrijwel niet voor en langs de randen is weinig verstoring van verkeer. In de VNG-uitgave wordt het buitengebied veelal gerekend tot het omgevingstype 'rustige woonwijk'.

Een 'gemengd gebied' is een gebied met een matige tot sterke functiemenging. Direct naast woningen komen andere functies voor zoals winkels, horeca en kleine bedrijven. Ook lintbebouwing in het buitengebied met overwegend agrarische en andere bedrijvigheid kan als gemengd gebied worden beschouwd. Gebieden die direct langs de hoofdinfrastructuur liggen, behoren eveneens tot het omgevingstype gemengd gebied. Hier kan de verhoogde milieubelasting voor geluid de toepassing van kleinere richtafstanden rechtvaardigen. Geluid is voor de te hanteren afstand van milieubelastende activiteiten veelal bepalend.

Het projectgebied is gelegen in het buitengebied en aan te merken als het omgevingstype 'rustige woonwijk'. De volgende tabel geeft de richtafstanden voor de verschillende omgevingstypes weer.

Milieucategorie	Richtafstanden tot omgevingstype rustige woonwijk	Richtafstanden tot omgevingstype gemengd gebied
1	10 m	0 m
2	30 m	10 m
3.1	50 m	30 m
3.2	100 m	50 m
4.1	200 m	100 m
4.2	300 m	200 m
5.1	500 m	300 m
5.2	700 m	500 m
5.3	1.000 m	700 m
6	1.500 m	1.000 m

6.5.3 *Situatie plangebied*

6.5.3.1 *Algemeen*

Aan de hand van vorenstaande regeling is onderzoek verricht naar de feitelijke situatie. De VNG-uitgave 'Bedrijven en Milieuzonering' geeft een eerste inzicht in de milieuhinder van inrichtingen. Hierbij spelen twee vragen een rol:

1. past de functie in de omgeving? (externe werking);
2. laat de omgeving de functie toe? (interne werking).

6.5.3.2 Externe werking

Hierbij gaat het met name om de vraag of de voorgenomen ruimtelijke ontwikkeling leidt tot een situatie die, vanuit hinder of gevaar bezien, in strijd is te achten met een goede ruimtelijke ontwikkeling. Daarvan is sprake als het woon- en leefklimaat van omwonenden in ernstige mate wordt aangetast.

De functie 'wonen' is niet milieubelastend voor de omgeving. Als gevolg van de woonfunctie is geen sprake van een aantasting van het woon- en leefklimaat van omwonenden.

Naast de woondoeleinden worden als nevenactiviteit overnachtingsmogelijkheden (bed & breakfast) en een theeschenkerij gerealiseerd. Op basis van de VNG-uitgave 'Bedrijven en milieuzonering' zijn dergelijke activiteiten onder te brengen in milieucategorie 1 waarvoor een grootste richtafstand geldt van 10 meter. De afstand tot de dichtstbijzijnde woning van derden bedraagt circa 28 meter, hiermee wordt voldaan aan de richtafstanden.

6.5.3.3 Interne werking

Hierbij gaat het om de vraag of de nieuwe functie binnen het plangebied hinder ondervindt van bestaande functies in de omgeving. In het plangebied wordt onder andere een milieugevoelig object (woning) toegestaan.

In de directe omgeving van het plangebied bevinden zich nauwelijks milieubelastende functies, het dichtstbij gelegen agrarisch bedrijf bevindt zich op ruim 250 meter afstand van het plangebied. Bij agrarische bedrijven geldt, op basis van de VNG-uitgave 'Bedrijven en milieuzonering', de grootste richtafstand veelal voor het aspect geur. Bij agrarische bedrijven zijn echter niet de richtafstanden, maar de wettelijk aan te houden afstanden of de berekende geuremissiecontouren voor vergunningplichtige veebedrijven bepalend. Hier wordt in de volgende paragraaf nader op in gegaan.

Voor grondgebonden agrarische bedrijven geldt, indien het aspect geur buiten beschouwing wordt gelaten, een grootste richtafstand van 30 meter voor de aspecten stof en geluid. Voor intensieve veehouderijen geldt een grootste richtafstand van 50 meter voor het aspect geluid. Dichtstbijzijnd agrarisch bedrijf is gelegen op een afstand van ruim 250 meter en daarmee wordt ruimschoots voldaan aan de richtafstanden. De gewenste ontwikkeling brengt dan ook geen belemmeringen met zich mee.

6.5.4 Conclusie

Vanuit het oogpunt van milieuzonering zijn er geen belemmeringen voor de uitvoerbaarheid van dit plan.

6.6 Geur

6.6.1 Wet geurhinder en veehouderij & Activiteitenbesluit

De Wet geurhinder en veehouderij (Wgv) vormt vanaf 1 januari 2007 het toetsingskader bij het verlenen van een omgevingsvergunning voor inrichtingen, als het gaat om geurhinder vanwege dierenverblijven van veehouderijen. Op grond van de Wet geurhinder en

veehouderij (Wgv) dient tussen een emissiepunt van een dierenverblijf waarin melkkoeien en/of vrouwelijk jongvee worden gehouden en een geurgevoelig object binnen de bebouwde kom een afstand van 100 meter en buiten de bebouwde kom een afstand van 50 meter te worden aangehouden. Voor de overige dieren welke binnen de inrichting worden gehouden, is in de Wet geurhinder en veehouderij een geurnorm opgenomen. Deze bedraagt voor geurgevoelige objecten binnen de bebouwde kom 2 odour units per kubieke meter lucht. Voor geurgevoelige objecten buiten de bebouwde kom bedraagt deze 8 odour units per kubieke meter lucht.

De afstand tussen een veehouderij waar dieren worden gehouden van een diercategorie waarvoor niet bij ministeriële regeling een geuremissiefactor is vastgesteld, en een geurgevoelig object bedraagt:

- ten minste 100 meter indien het geurgevoelige object binnen de bebouwde kom is gelegen, en
- ten minste 50 meter indien het geurgevoelige object buiten de bebouwde kom is gelegen.

6.6.2 Geurverordening gemeente Steenwijkerland

De Wgv maakt het voor gemeenten mogelijk om gebiedsgericht geurbeleid op te stellen. Daarmee krijgt de gemeente een instrument om de ontwikkeling van (grootschalige) veehouderij te sturen. Gemeenten mogen bij verordening van de normen van de Wgv afwijken (artikel 6 Wgv), binnen bepaalde grenzen. Het hanteren van afwijkende normen moet worden onderbouwd vanuit een ruimtelijke visie op de ontwikkeling van het gebied, de zogenaamde “gebiedsvisie”. De gemeente Steenwijkerland heeft op 11 maart 2014 de Verordening geurhinder en veehouderij gemeente Steenwijkerland vastgesteld. Op basis van deze verordening geldt voor vaste afstandsdieren ten opzichte van geurgevoelige objecten gelegen binnen de bebouwde kom een minimale afstand van 100 meter en voor geurgevoelige objecten gelegen buiten de bebouwde kom een minimale afstand van 25 meter.

6.6.3 Situatie plangebied

In voorliggend geval bedraagt de afstand tussen het plangebied en het dichtstbij gelegen agrarisch bedrijf ruim 250 meter. Hiermee wordt ruimschoots voldaan aan de vaste afstandseisen en mag er van worden uitgegaan dat ter plaatse van het plangebied sprake zal zijn van een goed woon- en leefklimaat. Daarnaast brengt de ontwikkeling geen belemmering voor de bedrijfsvoering van het agrarisch bedrijf met zich mee. Dit vanwege het feit dat er woningen van derden op kortere afstand gelegen zijn en hierdoor maatgevend zijn.

6.6.3 Conclusie

Het aspect geur vormt geen belemmering voor voorgenomen ontwikkeling.

Hoofdstuk 7 Juridische opzet

7.1 Inleiding

In de voorgaande hoofdstukken is ingegaan op het plangebied, het relevante beleid en de milieu- en omgevingsaspecten. De informatie uit deze hoofdstukken is gebruikt om keuzes te maken bij het maken van het juridische deel van het bestemmingsplan: de verbeelding en de regels. In dit hoofdstuk wordt dieper ingegaan op de opzet van dit juridische deel. Daarnaast wordt een verantwoording gegeven van de gemaakte keuzes op de verbeelding en in de regels. Dat betekent dat er wordt aangegeven waarom een bepaalde functie ergens is toegestaan en waarom bepaalde bebouwing daar acceptabel is.

7.2 Opzet van de regels

7.2.1 Algemeen

In de Wet ruimtelijke ordening (Wro) die op 1 juli 2008 in werking is getreden, is de verplichting opgenomen om ruimtelijke plannen en besluiten digitaal vast te stellen. De digitaliseringsverplichting geldt vanaf 1 januari 2010. In de ministeriële Regeling standaarden ruimtelijke ordening is vastgelegd dat de Standaard Vergelijkbare Bestemmingsplannen (SVBP) de norm is voor de vergelijkbaarheid van bestemmingsplannen. Naast de SVBP zijn ook het Informatiemodel Ruimtelijke Ordening en de Standaard Toegankelijkheid Ruimtelijke Instrumenten normerend bij het vastleggen en beschikbaar stellen van bestemmingsplannen.

De SVBP geeft normen voor de opbouw van de planregels en voor de digitale verbeelding van het bestemmingsplan. Dit bestemmingsplan is opgesteld conform de normen van de SVBP2012.

Het juridisch bindend gedeelte van het bestemmingsplan bestaat uit planregels en bijbehorende verbeelding waarop de bestemmingen zijn aangegeven. De verbeelding en de planregels dienen in samenhang te worden bekeken.

De regels zijn onderverdeeld in vier hoofdstukken:

1. Inleidende regels;
2. Bestemmingsregels;
3. Algemene regels;
4. Overgangs- en slotregels.

7.2.2 Inleidende regels

Hoofdstuk 1 bevat de inleidende regels. Deze regels gelden voor het gehele plangebied en bevatten:

- Begrippen (Artikel 1)

In dit artikel zijn definities van de in de regels gebruikte begrippen opgenomen. Hiermee is een eenduidige interpretatie van deze begrippen vastgelegd.

- Wijze van meten (Artikel 2)

Dit artikel geeft op een eenduidige manier aan op welke wijze bouwhoogtes, afstanden, dakhellingen en oppervlakten moeten worden gemeten en hoe voorkomende eisen betreffende de maatvoering begrepen moeten worden.

7.2.3 Bestemmingsregels

Hoofdstuk 2 van de regels bevat de juridische vertaling van de in het plangebied voorkomende bestemmingen. De regels zijn onderverdeeld in o.a.:

- Bestemmingsomschrijving: de omschrijving van de activiteiten die zijn toegestaan;
- Bouwregels: in de bouwregels worden voor alle bouwwerken de van toepassing zijnde bebouwingsregels geregeld (bebouwingshoogte, bebouwingspercentage, etc.);
- Nadere eisen: het recht van burgemeester en wethouders om nadere eisen te stellen aan diverse aspecten;
- Afwijken van de bouwregels: onder welke voorwaarde mag afgeweken worden van de aangegeven bouwregels.
- Specifieke gebruiksregels: in dit artikel is het strijdig gebruik geregeld en de voorwaardelijke verplichting opgenomen;
- Afwijken van de gebruiksregels: onder welke voorwaarde mag afgeweken worden van de aangegeven gebruiksmogelijkheden;
- Omgevingsvergunning voor het uitvoeren van een werk, geen bouwwerk zijnde, of van werkzaamheden / Omgevingsvergunning voor het slopen van een bouwwerk: omgevingsvergunningstelsel.

In paragraaf 7.3 worden de bestemmingen nader toegelicht en wordt ook per bestemming aangegeven waarom voor bepaalde gronden voor deze is gekozen.

7.2.4 Algemene regels

Hoofdstuk 3 bevat de algemene regels. Deze regels gelden voor het gehele plangebied. Dit hoofdstuk is opgebouwd uit:

- Anti-dubbeltelregel (Artikel 9)

Deze regel is opgenomen om een ongewenste verdichting van de bebouwing te voorkomen. Deze verdichting kan zich met name voordoen, indien een perceel of een gedeelte daarvan, meer dan één keer betrokken wordt bij de berekening van een maximaal bebouwingspercentage.

- Algemene bouwregels (Artikel 10)

Deze regel is opgenomen om ten aanzien van geluidsgevoelige objecten een bepaalde afstand tot wegen te garanderen.

- Algemene gebruiksregels (Artikel 11)

In dit artikel worden de algemene gebruiksregels beschreven. Deze gaat uit van de gedachte dat het gebruik uitsluitend mag plaatsvinden in overeenstemming met de bestemming. Dit brengt met zich mee dat de bestemmingsomschrijving van de te onderscheiden bestemming helder en duidelijk moet zijn.

- Algemene afwijkingsregels (Artikel 12)

In dit artikel worden de algemene afwijkingsregels beschreven. Deze regels maken het mogelijk om op ondergeschikte punten van de regels in het bestemmingsplan af te wijken.

- Overige regels (Artikel 13)

In dit artikel zijn bepalingen ten aanzien van parkeren en laden/lossen opgenomen.

7.2.5 *Overgangs- en slotregels*

In hoofdstuk 4 van de regels staan de overgangs- en slotregels. In de overgangsregels is aangegeven wat de juridische consequenties zijn van bestaande situaties die in strijd zijn met dit bestemmingsplan. In de slotregels wordt aangegeven hoe het bestemmingsplan wordt genoemd.

7.3 **Verantwoording van de regels**

Kenmerk van de Nederlandse ruimtelijke ordeningsregelgeving is dat er uitgegaan wordt van toelatingsplanologie. Een bestemmingsplan geeft aan welke functies waar zijn toegestaan en welke bebouwing mag worden opgericht. Bij het opstellen van dit bestemmingsplan zijn keuzes gemaakt over welke functies waar worden mogelijk gemaakt en is gekeken welke bebouwing stedenbouwkundig toegestaan kan worden.

Het is noodzakelijk dat het bestemmingsplan een compleet inzicht biedt in de bouw- en gebruiksmogelijkheden binnen het betreffende plangebied. Het bestemmingsplan is het juridische toetsingskader dat bindend is voor de burger en overheid en geeft aan wat de gewenste planologische situatie voor het plangebied is. In deze paragraaf worden de gemaakte keuzes nader onderbouwd.

7.3.1 *'Agrarisch met waarden' (Artikel 3)*

Overeenkomstig het huidige planologisch regiem zijn de gronden ter plaatse van de te realiseren parkeerplaatsen bestemd als 'Agrarisch met waarden'. De aanduiding 'specifieke vorm van agrarisch met waarden – parkeren' is toegevoegd om ter plaatse parkeerplaatsen mogelijk te maken.

7.3.1 *'Landgoedschuur' (Artikel 4)*

De meest noordelijke schuur en de gronden rondom zijn bestemd als 'Landgoedschuur'. Gronden met deze bestemming zijn bestemd voor de landgoedschuur die voorziet in opslag van machines ten behoeve van het onderhoud en beheer van het landgoed.

7.3.2 *'Tuin' (Artikel 5)*

De gronden voor (en gedeeltelijk naast) de naar de weg gekeerde gevel van de monumentale boerderij krijgen overeenkomstig de andere woonerven in het buitengebied van de gemeente Steenwijkerland de bestemming 'Tuin'. Gronden met deze bestemming zijn voornamelijk bestemd voor tuinen behorende bij op de aangrenzende gronden gelegen gebouwen, parkeren en waterhuishoudkundige voorzieningen.

7.3.3 *'Wonen - Buitengebied' (Artikel 6)*

Het agrarisch bouwvlak wordt gewijzigd naar de bestemming 'Wonen – Buitengebied'. Gronden met deze bestemming zijn bestemd voor wonen met daaraan ondergeschikt een Bed & Breakfast ter plaatse van de aanduiding 'bed and breakfast', een theeschenkerij ter plaatse van de aanduiding 'specifieke vorm van horeca – dag-horeca', tuinen, erven,

groenvoorzieningen, ontsluitings- en parkeervoorzieningen, water en waterhuishoudkundige voorzieningen.

Teneinde verrommeling om de monumenten en karakteristieke panden tegen te gaan en belangrijke zichtlijnen intact te laten is de situering van de bijgebouwen vastgelegd door de aanduiding 'bijgebouwen'.

7.3.4 'Waarde – Archeologie 2' (Artikel 7)

Overeenkomstig de situatie in het huidige bestemmingsplan is de bestemming 'Waarde – Archeologie 2' opgenomen. De voor 'Waarde – Archeologie 2' aangewezen gronden zijn, behalve voor de andere daar voorkomende bestemming(en), mede bestemd voor de bescherming van archeologische waarden.

Er zijn nadere bepalingen ten aanzien van het verlenen van een omgevingsvergunning voor het bouwen en het uitvoeren van werken en/of werkzaamheden.

7.3.5 'Waarde – Cultuurhistorie' (Artikel 8)

Monumentale bebouwing is vanuit de Monumentenwet beschermd en in voorliggend bestemmingsplan tevens voorzien van de aanduiding 'specifieke bouwaanduiding – monument'. Behalve de panden zelf verdient ook de omgeving van monumenten en karakteristieke panden aandacht, aangezien ze voor een groot deel de belevingswaarde van die panden bepalen. Het plangebied is daarom voorzien van de dubbelbestemming 'Waarde – Cultuurhistorie'.

De voor 'Waarde – Cultuurhistorie' aangewezen gronden zijn, behalve voor de andere daar voorkomende bestemming(en), mede bestemd voor het behoud van ter plaatse bestaande cultuurhistorisch waardevolle karakteristieke bebouwing en de daaraan gerelateerde patronen (beplantingspatronen, verkavelingen, wegenpatronen, stedenbouwkundig beeld). De karakteristieke verschijningsvorm van de landbouwschuur kenmerkt zich door een hoofdvolume met zadeldak met wolfseinden op de kopgevel en een aangebouwd volume met lessenaarsdak.

Hoofdstuk 8 Uitvoerbaarheid

8.1 Economische uitvoerbaarheid

Artikel 6.12 van de Wet ruimtelijke ordening stelt dat de gemeenteraad naar aanleiding van een omgevingsvergunning moet besluiten om al dan niet een exploitatieplan vast te stellen. Hoofdreel is dat een exploitatieplan moet worden vastgesteld bij elk plan. Er zijn echter uitzonderingen. Het is mogelijk dat de raad verklaart dat met betrekking tot een bestemmingsplan of omgevingsvergunning geen exploitatieplan wordt vastgesteld indien het verhaal van kosten van de grondexploitatie anderszins is verzekerd of het stellen van nadere eisen en regels niet noodzakelijk is.

In het voorliggende geval wordt een overeenkomst gesloten tussen initiatiefnemer en de gemeente. Hierin is verzekerd dat het risico van planschade voor rekening van de initiatiefnemer komt. De gemeentelijke kosten worden verhaald middels de legesverordening, waardoor het kostenverhaal voor de gemeente volledig is verzekerd. Dit brengt met zich mee dat vaststelling van een exploitatieplan achterwege kan blijven. Daarbij is de duurzame en rendabele exploitatie om het landgoed (en de monumentale bebouwing) in stand te houden vastgelegd in een overeenkomst.

8.2 Maatschappelijke uitvoerbaarheid

De gemeente hecht grote waarde aan (maatschappelijk) draagvlak voor ruimtelijke plannen. De initiatiefnemers hebben omwonenden, natuurmonumenten en buurtbewoners schriftelijk uitgenodigd voor een informatiebijeenkomst op donderdagavond 13 oktober 2016. Er is een presentielijst bijgehouden. Onder de genodigden waren een deel van de burens van Oppen Swolle en Halleweg, natuurmonumenten en de vleermuizenwerkgroep. Daarnaast waren het stichtingsbestuur van De Oldenhof en de gemeente Steenwijkerland vertegenwoordigd. B+O Architectuur en Interieur uit Meppel heeft de presentatie gehouden. Het was een goedbezochte avond. Er zijn goede vragen gesteld en de algehele indruk is positief.

Hoofdstuk 9 Vooroverleg

9.1 Het Rijk

In het Besluit algemene regels ruimtelijke ordening (Barro) zijn de nationale belangen die juridische borging vereisen opgenomen. Het Barro is gericht op doorwerking van nationale belangen in gemeentelijke bestemmingsplannen. Geoordeeld wordt dat dit plan geen nationale belangen schaadt. Daarom is afgezien van het voeren van vooroverleg met het Rijk.

9.2 Provincie Overijssel

Indien dit van belang wordt geacht zal het plan worden voorgelegd aan de provincie Overijssel.

9.3 Waterschap Drents Overijsselse Delta

Het Waterschap Drents Overijsselse Delta is over het plan geïnformeerd middels de digitale watertoets via de website www.dewatertoets.nl. Uit de uitkomsten van de watertoets wordt geconcludeerd dat er geen waterschapsbelangen worden geraakt. Nader vooroverleg met het waterschap kan dan ook achterwege blijven.

Bijlagen bij de toelichting

Bijlage 1 **Terreinrichtingstekening**

Bijlage 2 **Watertoets – Geen waterschapsbelangen**

Bijlage 3 **Verkennend bodemonderzoek**

Bijlage 1 Terreininrichtingstekening



Kadastrale en adresgegevens

kadastraal bekend:
 gemeente: Vollenhove
 sectie: L
 nummer: 0408
 plaatselijk bekend:
 gemeente: Steenwijkerland
 adres: Oppen Swolle 5
 postcode + plaats: 8325 PE Vollenhove



B+O geeft liefde en passie in ruil voor schoonheid en herinneringen

opdrachtgever
 Bouwbedrijf Jongman Productieweg 4 8325 EZ Vollenhove
project
 Verbouw boerderij bij 'Den Oldenhof' Oppen Swolle 5 8325 PE Vollenhove
onderwerp
 Voorontwerp; situatie terras zones/bestrating

getekend	formaat	schaal	datum
II	594 x 420 mm	1:500	13-09-2016
a 14-09-2016 II	c 10-10-2016 deg	e	g
b 07-10-2016 II	d	f	h
projectnummer	blad	status	maatvoering ed. bestaand in het werk te controleren
LS15127	V-00-B	definitief	

B+O Architectuur en Interieur B.V.
 Gasfabriek: Gasgracht 3, 7941 HG Meppel NL
 Postbus 264, 7940 AD Meppel NL tel 0522 246425 fax 0522 241355
 e-mail info@bureaubeno.nl website www.bureaubeno.nl
 Landschap en Stedenbouw
Architectuur en Interieur
 Management en Advies
 Bouwkunde en Techniek



Bijlage 2 Watertoetsresultaat

datum 31-5-2016
dossiercode 20160531-35-13076

Geachte M. de Gunst,

U heeft een watertoets uitgevoerd op de website www.dewatertoets.nl. Op basis van deze toets wordt in uw plan geen waterschapsbelangen geraakt. U volgt de procedure geen waterschapsbelang. Dit houdt in dat u direct door kunt gaan met de planvorming van uw plan en onderstaande tekst kunt opnemen in het plan.

waterparagraaf Geen Waterschapsbelang

Deze standaard waterparagraaf heeft betrekking op het plan Bestemmingsplan "Oppen Swolle 5 te Vollenhove".

Het plan betreft alleen een functieverandering van bestaande bebouwing en heeft geen invloed op de waterhuishouding. Er is geen waterschapsbelang.

Deze conclusie is getrokken naar aanleiding van een digitale watertoets. Het proces van de watertoets is goed doorlopen conform de Handreiking Watertoets III.

Verklaring

Dit document is een automatisch gegeneerd bestand op basis van de door u ingevulde gegevens. U bent akkoord gegaan met de door u ingevulde gegevens en u heeft verklaard alles naar waarheid te hebben ingevuld.

De WaterToets 2014

Bijlage 3 Verkennend bodemonderzoek



Verkennd bodemonderzoek Oppen Swolle 5 te Vollenhove

Opdrachtgever : BJZ
Contactpersoon : Dhr. W. Bekke
Adres : Twentepoort Oost 16a
Postcode & plaats : 7609 RG Almelo

Rapportnummer : MT.16304



Groenlo, 12 september 2016



Opgesteld: W. Egging	Paraaf:
Geautoriseerd: N. Looman	Paraaf:

INHOUDSOPGAVE

1	INLEIDING-----	3
2	VOORINFORMATIE -----	4
2.1	LOCATIESPECIFIEKE INFORMATIE-----	4
2.2	OMGEVINGSGEGEVENS-----	5
2.3	GEOHYDROLOGISCHE GEGEVENS-----	5
2.4	VOORGAANDE BODEMONDERZOEKEN-----	5
2.5	AFBAKENING LOCATIE VOOR BODEMONDERZOEK -----	5
3	VERWACHTINGSPATROON -----	6
3.1	BODEMONDERZOEK -----	6
3.2	ASBEST -----	6
4	ONDERZOEKSOPZET-----	7
4.1	ALGEMEEN-----	7
4.2	BOOR- EN ANALYSEFREQUENTIE -----	7
5	RESULTATEN-----	8
5.1	TOETSINGSKADER -----	8
5.2	VERRICHTE WERKZAAMHEDEN-----	8
5.3	LOKALE BODEMOPBOUW-----	8
5.4	ZINTUIGLIJKE WAARGENOMEN BIJZONDERHEDEN -----	8
5.5	METINGEN WATERMONSTERNAME-----	9
5.6	SAMENSTELLING (MENG)MONSTERS EN CHEMISCHE ANALYSES-----	9
5.7	ANALYSERESULTATEN -----	9
5.8	INTERPRETATIE ANALYSERESULTATEN-----	10
6	CONCLUSIES EN AANBEVELINGEN -----	11
6.1	ALGEMEEN-----	11
6.2	VERWACHTINGSPATROON-----	11
6.3	RESULTATEN -----	11
6.4	SLOTCONCLUSIE EN AANBEVELINGEN-----	11

BIJLAGEN

BIJLAGE 1 ^a	Topografische kaart
BIJLAGE 1 ^b	Kadastrale kaart met gegevens
BIJLAGE 1 ^c	Situatietekening met monsternamepunten
BIJLAGE 2	Boorbeschrijvingen
BIJLAGE 3	Analysecertificaten grond
BIJLAGE 4	Analysecertificaten grondwater
BIJLAGE 5	Toetsingstabellen
BIJLAGE 6	Projectfoto's
BIJLAGE 7	Informatie vooronderzoek
BIJLAGE 8	Onafhankelijkheidsverklaring
BIJLAGE 9	Toegepaste normen

1 INLEIDING

In opdracht van BIZ heeft Milieutechniek Rouwmaat Groenlo bv op 23 augustus en 2 september 2016 een verkennend bodemonderzoek verricht ter plaatse van het perceel aan de Oppen Swolle 5 te Vollenhove (gemeente Steenwijkerland).

De onderzoekslocatie heeft een oppervlakte van circa 1.500 m². In bijlage 1 zijn de topografische en de kadastrale kaart met de ligging en het overzicht van de locatie opgenomen.

Aanleiding voor het bodemonderzoek is een bestemmingsplanwijziging. Doel van dit onderzoek is om de algemene bodemkwaliteit te bepalen ter plaatse van de onderzoekslocatie, waarmee bekeken kan worden in hoeverre deze bodemkwaliteit een belemmering kan vormen voor het beoogde gebruik en/of de voorgenomen ontwikkelingen.

Het bodemonderzoek is uitgevoerd conform de Nederlandse Norm 5740 (NEN 5740). Het vooronderzoek, dat parallel loopt aan deze norm, is uitgevoerd conform de Nederlandse Norm 5725 (NEN 5725).

De veldwerkzaamheden zijn uitgevoerd door Milieutechniek Rouwmaat Groenlo b.v. conform de beoordelingsrichtlijn BRL-SIKB 2000, veldwerk bij milieuhygiënisch bodemonderzoek. Milieutechniek Rouwmaat Groenlo b.v. is gecertificeerd en erkend voor het uitvoeren van milieuhygiënisch bodemonderzoek conform deze beoordelingsrichtlijn. Het toepassingsgebied van dit certificaat betreft de BRL-SIKB protocollen 2001, 2002 en 2018. De grond- en/of grondwateranalyses zijn uitgevoerd door een RVA-gecertificeerd en door de overheid erkend laboratorium.

Tussen Milieutechniek Rouwmaat Groenlo b.v. en de opdrachtgever is geen sprake van een relatie, die de onafhankelijkheid en de integriteit zouden beïnvloeden en/of haar werkzaamheden zou kunnen belemmeren. De onafhankelijkheidsverklaring van het uitgevoerde veldwerk is opgenomen in bijlage 8.

In het voorliggende rapport wordt verslag gedaan van het uitgevoerde bodemonderzoek. In hoofdstuk 2 is de locatie beschreven. Aan de hand van deze gegevens is in hoofdstuk 3 het verwachtingspatroon gedefinieerd omtrent de verontreinigingssituatie. Hoofdstuk 4 behandelt de onderzoeksopzet, terwijl in hoofdstuk 5 de veldwaarnemingen en de analyseresultaten kort samengevat zijn weergegeven. Ten slotte zijn in hoofdstuk 6 de conclusies en aanbevelingen gedefinieerd.

2 VOORINFORMATIE

Voor aanvang van het bodemonderzoek zijn de (historische) gegevens, die relevant zijn voor het onderzoek, verzameld op basisniveau. Het vooronderzoek heeft plaatsgevonden op het onderhavige perceel en de aangrenzende terreinen (maximaal tot 50 meter afstand).

Hierbij zijn de volgende bronnen geraadpleegd:

- informatie bodematlas
- informatie van de gemeente
- informatie van de opdrachtgever
- locatie inspectie

In bijlage 7 is de informatie van het vooronderzoek opgenomen.

2.1 Locatiespecifieke informatie

De onderzoekslocatie is gelegen aan de Oppen Swolle 5 te Vollenhove (gemeente Steenwijkerland). De locatie is kadastraal bekend als gemeente Vollenhove, sectie L, nummer 408.

Omschrijving van de onderzoekslocatie

De onderzoekslocatie is gelegen in het buitengebied van Vollenhove. De locatie is in de huidige situatie in gebruik als woonboerderij. De initiatiefnemer is voornemens de woonboerderij inpartijdig te verbouwen.



Figuur 1: Overzichtsfoto

Historisch gebruik

Er zijn geen relevante gegevens van de historie van het terrein bekend welke van invloed zouden kunnen zijn op de onderzoeksstrategie (zie figuur 2, Bodemloket.nl). De locatie is in het verleden in gebruik geweest ten behoeve van agrarische- en/of natuurdoeleinden en is hierna bebouwd met een melkrundveehouderij. Er is tevens een ondergrondse dieseltank (1000 l.) aanwezig geweest op het perceel, de tank is tijdens actie tankslag verwijderd. Kaart

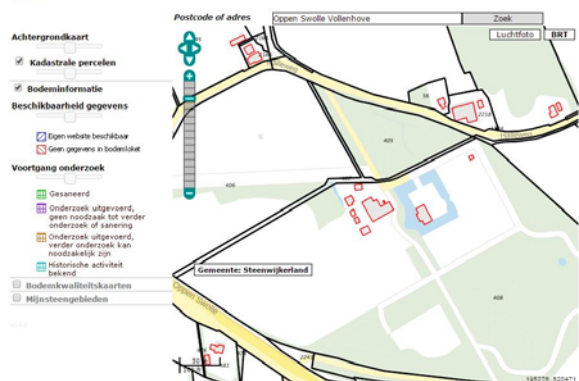

Figuur 2: Bodemloket.nl



Figuur 3: Historische kaart 1880



Figuur 4: Historische kaart 2015

Verhardingen, ophogingen, calamiteiten

Het terrein is gedeeltelijk verhard met klinkers. Het terrein is niet opgehoogd. Op de locatie hebben zich in het verleden, voor zover bekend, geen calamiteiten voorgedaan.

Asbest

Bij het vooronderzoek zijn geen gegevens naar voren gekomen die kunnen duiden op de aanwezigheid van asbest op of in de bodem van de onderzoekslocatie.

2.2 Omgevingsgegevens

De directe omgeving van de locatie is in gebruik ten behoeve van agrarische doeleinden.

2.3 Geohydrologische gegevens

Op basis van literatuurstudie is de onderstaande regionale geohydrologische situatie afgeleid:

diepte (m-mv)	omschrijving
0 - 3	Veen en kleig zand Formatie van Twente en Kreftenheye (1e watervoerend pakket)
3 - 15	Fijne tot matig grove dekzanden, grove rivierzanden Eemformatie (1 ^e scheidende laag)
15 - 20	Klei
	Formatie van Urk (2e watervoerend pakket)
20 - 70	Grove zanden

Regionale grondwaterstroming

De grondwaterstand in Vollenhove ligt gemiddeld op zo'n 1,0 meter onder maaiveld. De werkelijke grondwaterstromingsrichting kan hiervan afwijken door de lokale bodemopbouw, ondergrondse infrastructuur, grondwateronttrekkingen, watergangen e.d.. Het grondwater onder de onderzoekslocatie is, voor zover bekend, niet onderhevig aan invloeden van buitenaf.

2.4 Voorgaande bodemonderzoeken

Op en in de nabije omgeving van de onderzoekslocatie hebben voorzover bekend geen voorgaande bodemonderzoeken plaatsgevonden.

2.5 Afbakening locatie voor bodemonderzoek

Het vooronderzoek heeft plaatsgevonden op het onderhavige perceel en de aangrenzende terreinen (maximaal tot 50 meter afstand). De geografische afbakening van het besluitvormingsgebied betreft het (gedeelte van het) perceel waarop de bestemmingsplanwijziging van toepassing is. Het onderzoek heeft plaatsgevonden op het (gedeelte van het) perceel waarop de bestemmingsplanwijziging van toepassing is. De onderzoekslocatie heeft een oppervlakte van circa 1.500 m².

3 VERWACHTINGSPATROON

3.1 Bodemonderzoek

Op basis van de in hoofdstuk 2 verstrekte (historische) informatie is vooraf bekeken in hoeverre de bodem op de onderzoekslocatie verontreinigd kan zijn. Volgens de NEN 5740 dient dan een aanname te worden gemaakt omtrent de kans op bodemverontreiniging. Er wordt hierbij onderscheid gemaakt in verdachte en niet verdachte locaties.

Op basis van het vooronderzoek zijn geen deellocaties te onderscheiden. De gehele locatie kan op basis van het vooronderzoek als niet-verdacht worden beschouwd. De hypothese luidt dan ook: De gehele locatie is onverdacht. Ten behoeve van de gehele locatie wordt de 'Onderzoeksstrategie voor een onverdachte locatie (ONV)' gehanteerd.

Indien in geen van de monsters één van de onderzochte stoffen aanwezig is in een concentratie boven de streefwaarde van de toetsingstabel uit de circulaire "Circulaire bodemsanering 2009, Staatscourant nr. 6563 3 april 2012", wordt de hypothese aangenomen.

3.2 Asbest

Bij het vooronderzoek zijn geen gegevens naar voren gekomen die kunnen duiden op de aanwezigheid van asbest op of in de bodem van de onderzoekslocatie.

Teneinde een uitspraak te kunnen doen over de concentratie aan asbest kan een asbestonderzoek uitgevoerd worden conform de NEN 5707 (bodem) en/of NEN 5897 (granulaten). Asbest is in dit onderzoek verder niet beschouwd.

Wel wordt tijdens de veldwerkzaamheden gelet op het voorkomen van asbestverdachte materialen, in het opgeboorde materiaal en op de bodem van de onderzoekslocatie.

4 ONDERZOEKSOPZET

4.1 Algemeen

De onderzoekslocatie heeft een oppervlakte van circa 1.500 m². Het aantal boringen per laag, het aantal peilbuizen en het aantal te analyseren grond- en grondwatermonsters is omschreven in de NEN 5740 en is afhankelijk van de oppervlakte en eventuele verdachte (deel)locaties.

4.2 Boor- en analysefrequentie

De veldwerkzaamheden worden uitgevoerd conform de beoordelingsrichtlijn BRL-SIKB 2000 veldwerk voor milieuhygiënisch bodemonderzoek, Milieutechniek Rouwmaat Groenlo b.v. is hiervoor gecertificeerd. Het veldwerk is uitgevoerd volgens de van toepassing zijnde normen die in bijlage 9 staan vermeld.

In de onderstaande tabel is de onderzoeksopzet weergegeven.

Aantal boringen (excl. peilbuizen)	Aantal peilbuizen	Analyses grond	Analyses water
6 tot ± 50 cm-mv	1	2 AS3000-pakketten grond	1 AS3000-pakket grondwater
1 tot ± 200 cm-mv			

Standaardpakket grondmonsters:

- Lutum en organische stof (volgens AS3010)(bovengrond en optioneel in de ondergrond)
- Zware metalen (Ba, Cd, Co, Cu, Hg, Pb, Mo, Ni, Zn) (volgens AS3010)
- PCB's (volgens AS3010 en AS3020)
- Polycyclische Aromatische Koolwaterstoffen (10 PAK uit Leidraad Bodembescherming, volgens AS3010)
- Minerale olie (C10-40) (volgens AS3010)

Standaardpakket grondwatermonsters:

- Zuurgraad (pH) en Geleidbaarheid (EC)
- Zware metalen (Ba, Cd, Co, Cu, Hg, Pb, Mo, Ni, Zn)(volgens AS3110)
- Vluchtige aromaten (benzeen, toluen, ethylbenzeen, xylenen, styreen, naftaleen) (volgens AS3110 en AS3130)
- Vluchtige gehalogeneerde koolwaterstoffen (vinylchloride, chloorethenen, chloormethaan, chloroform, chloorethanen, chloorpropanen en bromoform) (volgens AS3110)
- Minerale olie (C10-40), (volgens AS3110)

De boringen worden in trajecten van maximaal 50 cm bemonsterd, of anders afhankelijk van de veldwaarnemingen.

De analyses voor milieuhygiënisch bodemonderzoek zullen worden uitgevoerd volgens het accreditatieschema AS3000. De AS3000 is een richtlijn waarin de kwaliteitseisen voor laboratoria zijn vastgelegd voor al het milieuhygiënisch bodemonderzoek. AS3000 vormt één van de centrale instrumenten voor bodemonderzoek in het kader van de nieuwe Regeling Bodemkwaliteit van het ministerie voor Volksgezondheid, Ruimtelijke Ordening en Milieu. Alleen analysecertificaten van AS3000 erkende laboratoria worden dan nog geaccepteerd. Milieutechniek Rouwmaat Groenlo bv besteedt haar analyses uit aan een RVA-gecertificeerd laboratorium, welke de AS3000 erkenning in haar bezit heeft.

Een week na plaatsing wordt uit de geplaatste peilbuis met behulp van een slangenpomp een grondwatermonster genomen. Ten behoeve van de bepaling van de zware metalen wordt het grondwater in het veld gefiltreerd door een filter met een poriëngrootte van 0,45 micron.

5 RESULTATEN

5.1 Toetsingskader

De meetwaarden worden gecorrigeerd naar een standaard bodemtype met 25% lutum en 10% organische stof. Deze gestandaardiseerde meetwaarden worden berekend en getoetst conform de landelijke toetsingsmodule BoToVa (Bodem Toets- en Validatieservice). De gemeten waarden staan vermeld op het analysecertificaat welke als bijlage zijn toegevoegd.

De omgerekende waarden van de onderzochte monsters worden vergeleken met de waarden van de toetsingstabel uit de "Circulaire bodemsanering 2009, Staatscourant nr. Staatscourant nr. 6563 3 april 2012".

De in deze tabel genoemde toetsingswaarden hebben de volgende betekenis:

achtergrond-/streefwaarde = referentiewaarde
 toetsingswaarde = toetsingswaarde voor nader onderzoek ($\frac{1}{2}(S- + I- \text{ waarde})$)
 interventiewaarde = toetsingswaarde voor sanering of saneringsonderzoek

Voor de beoordeling van de verontreinigingssituatie wordt behalve met de toetsingstabel, ook rekening gehouden met de zintuiglijke waarnemingen en eventueel met het gebruik van de bodem.

Bij de beoordeling worden de volgende termen toegepast:

kleiner dan de achtergrond-/streefwaarde = niet verontreinigd
 tussen achtergrond-/streefwaarde en toetsingswaarde = licht verontreinigd
 tussen toetsingswaarde en interventiewaarde = matig verontreinigd
 groter dan de interventiewaarde = sterk verontreinigd

De locatie wordt als verontreinigd beschouwd, indien in een (meng)monster stoffen aanwezig zijn in een concentratie hoger dan de streefwaarde. Overschrijding van de toetsingswaarde houdt in dat er een vermoeden van ernstige bodemverontreiniging bestaat en dat een nader onderzoek moet worden uitgevoerd. Als voor tenminste één stof de gemiddelde concentratie van minimaal 25 m³ grond of 100 m³ grondwater hoger is dan de interventiewaarde is het vermoeden van ernstige bodemverontreiniging bevestigd.

5.2 Verrichte werkzaamheden

De veldwerkzaamheden zijn door Milieutechniek Rouwmaat Groenlo b.v. (de heer A. Ellmann) uitgevoerd op 23 augustus en 2 september 2016.

In de volgende tabel zijn de verrichte werkzaamheden weergegeven:

Aantal boringen (excl. peilbuizen)	Aantal peilbuizen
6 boringen (03, 04, 05, 06, 07, 08) tot ± 50 cm-mv	1 peilbuis (01) filterstelling 134-234 cm-mv
1 boring (02) tot ± 200 cm-mv	

Op de tekening in bijlage 1c staan de diverse boringen weergegeven. De boorbeschrijvingen staan beschreven in bijlage 2.

Het opgeboorde materiaal is beoordeeld op korrelgrootte (=textuur), kleur, geur en andere bijzonderheden. De eventuele aanwezigheid van olie is aan de hand van een afwijkende bodemkleur (veelal blauwgrijs) en oliegeur beoordeeld. Bovendien is de grond ondergedompeld in water. Indien er een oliefilm op het water ontstaat, kan aan de hand van de dikte en de kleurschakering van de oliefilm het olieproduct indicatief beoordeeld worden. Deze test wordt een oliewaterreactie genoemd. De geur, kleur en de oliewaterreactie geven samen een indruk van de mate en soort olieverontreiniging.

5.3 Lokale bodemopbouw

De bovengrond bestaat overwegend uit donkerbruin, matig fijn zand. Daaronder bestaat de ondergrond overwegend uit lichtbruin, matig fijn zand. Tijdens de monsternamen bedroeg de grondwaterstand 80 cm-mv voor peilbuis 01. De complete omschrijvingen van de boorprofielen staan vermeld in bijlage 2.

5.4 Zintuiglijke waargenomen bijzonderheden

In onderstaande tabel zijn de zintuiglijk waargenomen bijzonderheden weergegeven:

Boring	Traject (cm-mv)	Zintuiglijke afwijking
07	0-50	sporen baksteen

Tevens is gelet op het voorkomen van asbest. Visueel is op de bodem en in het opgeboorde materiaal geen asbestverdacht materiaal waargenomen. Teneinde een uitspraak te kunnen doen over de concentratie aan asbest kan een asbestonderzoek uitgevoerd worden conform de NEN 5707 (bodem) en/of NEN 5897 (granulaten). Asbest is in dit onderzoek verder niet beschouwd.

5.5 Metingen watermonstername

Tijdens bemonstering van het grondwater, zijn de volgende metingen uitgevoerd:

Code	Plaatsingsdatum	Bemonsteringsdatum	Filterstelling (cm-mv)	Grondwaterstand (cm-mv)	Zuurgraad pH	Geleidbaarheid EGV ($\mu\text{S}/\text{cm}$)	Troebelheid (NTU)
01	23-8-2016	2-9-2016	134-234	80	6,74	690	92,7

Geen van de gemeten waarden van de zuurgraad en de geleidbaarheid wijkt duidelijk af van de waarde, welke gezien de natuurlijke omstandigheden verwacht kan worden. De waarde van de troebelheid is verhoogd t.o.v. de natuurlijke achtergrondwaarde (tussen 0 en 10 NTU). Door deze hoge troebelheid kan een overschatting van organische parameters ten gevolg hebben.

5.6 Samenstelling (meng)monsters en chemische analyses

Op basis van de zintuiglijke waarnemingen zijn (meng)monsters samengesteld van de grond. Bij het samenstellen van mengmonsters bedraagt de laagdikte waarover wordt gemengd in principe 0,5 meter; alleen bij een gelijke bodemkarakteristiek kunnen monsters worden gemengd over een grotere laagdikte. Verschillende grondsoorten (bijvoorbeeld klei, zand en veen) mogen niet worden vermengd.

In onderstaande tabel zijn de verschillende (meng)monsters en de uitgevoerde analyses weergegeven.

Monster	Samenstelling	Traject (cm-mv)	Analyse
MM1	01-1, 02-1, 03-1, 04-1, 05-1, 06-1, 07-1, 08-1	0-50	AS3000-pakket grond
MM2	01-2, 01-3, 02-2, 02-3, 02-4	50-200	AS3000-pakket grond
01		134-234	AS3000-pakket grondwater

Motivatie:

MM1 is samengesteld uit de individuele grondmonsters van de bovengrond.

MM2 is samengesteld uit de individuele grondmonsters van de ondergrond.

5.7 Analyseresultaten

In bijlage 3 zijn de analyserapporten van de grond opgenomen en in bijlage 4 van het grondwater. De toetsingstabellen van de complete analyseresultaten zijn weergegeven in bijlage 5. Indien een "kleiner dan (< en <d)" teken vermeld staat bij de uitslag van een analyse, is de aangetroffen waarde kleiner dan de detectiegrens van het analysetoestel.

In de onderstaande tabel(len) worden de concentraties aangegeven, die de Achtergrondwaarde/Streefwaarde van de betreffende component overschrijden.

Grond (AS3000)	Achtergrondwaarde overschrijding	Tussenwaarde overschrijding	Interventiewaarde overschrijding
MM1	lood pak-totaal	-	-
MM2	-	-	-
Grondwater (AS3000)	Streefwaarde overschrijding	Tussenwaarde overschrijding	Interventiewaarde overschrijding
01	Barium naftaleen	-	-

MM1: 01-1, 02-1, 03-1, 04-1, 05-1, 06-1, 07-1, 08-1 (0-50 cm-mv)

MM2: 01-2, 01-3, 02-2, 02-3, 02-4 (50-200 cm-mv)

01: (134-234 cm-mv)

Betekenis van de tekens en afkortingen:

Blanco: geen toetsingswaarde vastgesteld, i: indicatieve norm, !: overschrijding echter niet alle normen bekend,

-*: separate gehalten zijn onder achtergrondwaarde of detectiegrens,

5.8 Interpretatie analyseresultaten

Uit de analyseresultaten met betrekking tot de grond blijkt dat:

- grondbemonster MM1 licht verontreinigd is met Lood en PAK.

In het grondbemonster MM2 is geen van de onderzochte stoffen aangetroffen in een concentratie boven de achtergrondwaarde of de detectiegrens van de desbetreffende stof.

Uit de analyseresultaten met betrekking tot het grondwater blijkt dat:

- het grondwatermonster 01 licht verontreinigd is met Barium en Naftaleen.

6 CONCLUSIES EN AANBEVELINGEN

6.1 Algemeen

In opdracht van BJJ heeft Milieutechniek Rouwmaat Groenlo bv op 23 augustus en 2 september 2016 een verkennend bodemonderzoek verricht ter plaatse van het perceel aan de Oppen Swolle 5 te Vollenhove (gemeente Steenwijkerland).

Aanleiding voor het bodemonderzoek is een bestemmingsplanwijziging. Doel van dit onderzoek is om de algemene bodemkwaliteit te bepalen ter plaatse van de onderzoekslocatie, waarmee bekeken kan worden in hoeverre deze bodemkwaliteit een belemmering kan vormen voor het beoogde gebruik en/of de voorgenomen ontwikkelingen.

6.2 Verwachtingspatroon

De gehele locatie kan op basis van het vooronderzoek als niet-verdacht worden beschouwd. Bij het vooronderzoek zijn geen gegevens naar voren gekomen die kunnen duiden op de aanwezigheid van asbest op of in de bodem van de onderzoekslocatie. Het is niet bekend of op de onderzoekslocatie asbest in de bodem aanwezig is.

Teneinde een uitspraak te kunnen doen over de concentratie aan asbest kan een asbestonderzoek uitgevoerd worden conform de NEN 5707 (bodem) en/of NEN 5897 (granulaten). Asbest is in dit onderzoek verder niet beschouwd.

6.3 Resultaten

De bovengrond bestaat overwegend uit donkerbruin, matig fijn zand. Daaronder bestaat de ondergrond overwegend uit lichtbruin, matig fijn zand. Tijdens de monsternamen bedroeg de grondwaterstand 80 cm-mv voor peilbuis 01.

Tijdens de veldwerkzaamheden is gelet op het voorkomen van asbest. Visueel is op de bodem en in het opgeboorde materiaal geen asbestverdacht materiaal waargenomen. Op zintuiglijke wijze is ter plaatse van boring 07 (van 0-50 cm-mv) sporen baksteenaangetroffen.

Op basis van de analyseresultaten kan geconcludeerd worden dat:

- (a) de grond licht verontreinigd is met Lood en PAK;
- (b) het grondwater licht verontreinigd is met Barium en Naftaleen.

Het is bekend dat in de bodem en in het grondwater zware metalen in fluctuerende gehalten kunnen voorkomen, zowel door natuurlijke bronnen als door menselijke activiteiten veroorzaakt (vermesting). De gehalten betreffen dan (natuurlijke) achtergrondwaarden.

De verhoogde gehalten PAK in de grond worden (deels) waarschijnlijk veroorzaakt door antropogene bestanddelen (puin-/kooldeeltjes) en/of door microscopisch kleine deeltjes (bijv. roet). Het betreffen dan diffuus verspreide verontreinigingen.

Voor zover bekend is op de onderzoekslocatie geen bronlocatie aanwezig of aanwezig geweest, die een dergelijke verontreiniging met naftaleen veroorzaakt kan hebben. Mogelijk is de verontreiniging afkomstig van een bron elders. Gezien het slechts licht verhoogde gehalte is een nader onderzoek niet noodzakelijk.

6.4 Slotconclusie en aanbevelingen

De hypothese "De gehele locatie is onverdacht" dient grotendeels aangenomen te worden. Op basis van de onderzoeksresultaten bestaat er ons inziens op grond van de milieuhygiënische kwaliteit van de bodem geen bezwaar voor het toekomstige gebruik van het terrein.

Eventueel vrijkomende grond kan niet zondermeer in het grondverkeer worden opgenomen. Mocht de grond naar elders worden getransporteerd, dient te worden nagegaan in hoeverre de kwaliteit van de af te voeren grond overeenstemt met de verwerkingsmogelijkheden die voor de betreffende stort- c.q. hergebruikslocatie gelden. Deze zijn geformuleerd in het Besluit bodemkwaliteit. Aanbevolen wordt dan ook de eindverwerkingslocatie in overleg met het bevoegd gezag vast te stellen. Mocht grondwater onttrokken worden t.b.v. bemaling, dient bekeken te worden in hoeverre de grondwaterkwaliteit de lozingsnormen overschrijdt. Ondanks de zorgvuldigheid waarmee het onderzoek is uitgevoerd, is het altijd mogelijk dat eventueel lokaal voorkomende verontreinigingen niet zijn ontdekt.

BIJLAGE 1^A

TOPOGRAFISCHE KAART



Deze kaart is noordgericht.

Schaal 1: 12500

Hier bevindt zich Kadastraal object VOLLENHOVE L 408
 Oppen Swolle 5, 8325 PE VOLLENHOVE
 CC-BY Kadaster.



<p>BEBOUWING</p> <p>a bebouwd gebied b gebouwen c hoogbouw d kas</p> <p>WEGEN</p> <p>autosnelweg hoofdweg met gescheiden rijbanen hoofdweg regionale weg met gescheiden rijbanen regionale weg lokale weg met gescheiden rijbanen lokale weg weg met losse of slechte verharding onverharde weg straat/overige weg voetgangersgebied fietspad pad, voetpad weg in aanleg</p> <p>viaduct aquaduct tunnel vaste brug beweegbare brug brug op pijlers</p>	<p>SPOORWEGEN</p> <p>spoorweg: enkelspoor spoorweg: meersporig</p> <p>a station b spoorweg in tunnel tramweg</p> <p>a sneltram b sneltramhalte a metro bovengronds b metrostation</p> <p>HYDROGRAFIE</p> <p>waterloop: smaller dan 3 m waterloop: 3-6 m breed waterloop: breder dan 6 m</p> <p>a schutsluis b stuwen c koedam a duiker b grondduiker c afsluitbare duiker</p> <p>BODEMGEBRUIK</p> <p>a grasland met sloten b akkerland met greppels c boomgaard d fruitkwekerij e boomkwekerij f grasland met populierenopstand g loofbos h naaldbos i gemengd bos j griend k heide l zand m drasland, moeras n rietland o dodenakker, begraafplaats p overig bodemgebruik</p>	<p>OVERIGE SYMBOLEN</p> <p>a religieus gebouw b toren, hoge koepel c religieus gebouw met toren d markant object e watertoren f vuurtoren</p> <p>a gemeentehuis b postkantoor c politiebureau d wegwijzer</p> <p>a kapel b kruis c vlampijp d telescoop</p> <p>a windmolen b waterradmolen c windmotor d windturbine</p> <p>a oliepompinstallatie b seinmast c zendmast</p> <p>a hunebed b monument c gemaal</p> <p>a kampeertrein b sportcomplex c ziekenhuis</p> <p>a Pl b Gp c . a paal b grenspunt c boom</p> <p>schietbaan afrastering hoogspanningsleiding met mast muur geluidswering</p>
---	---	--

BIJLAGE 1^B

KADASTRALE KAART MET GEGEVENS

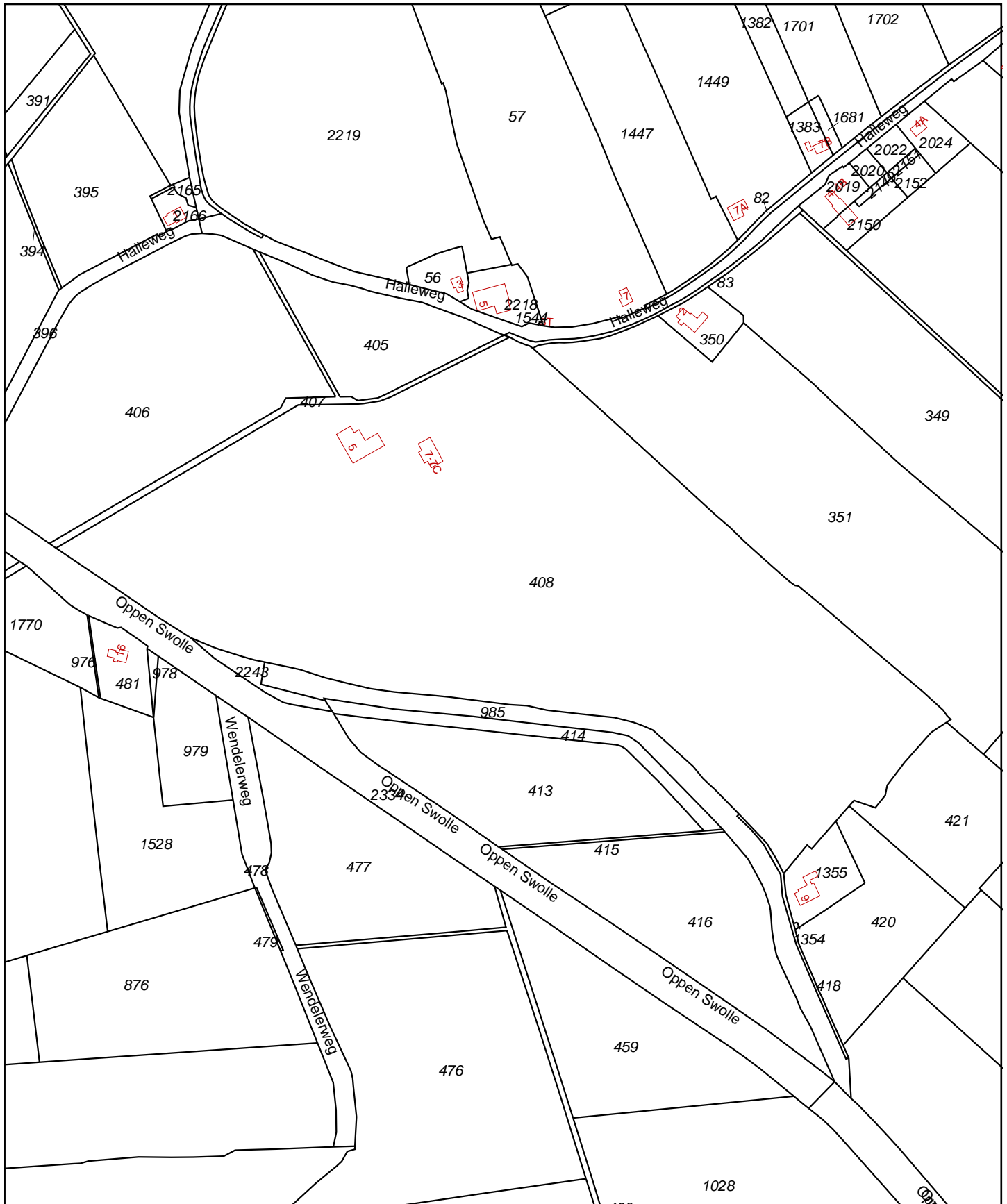



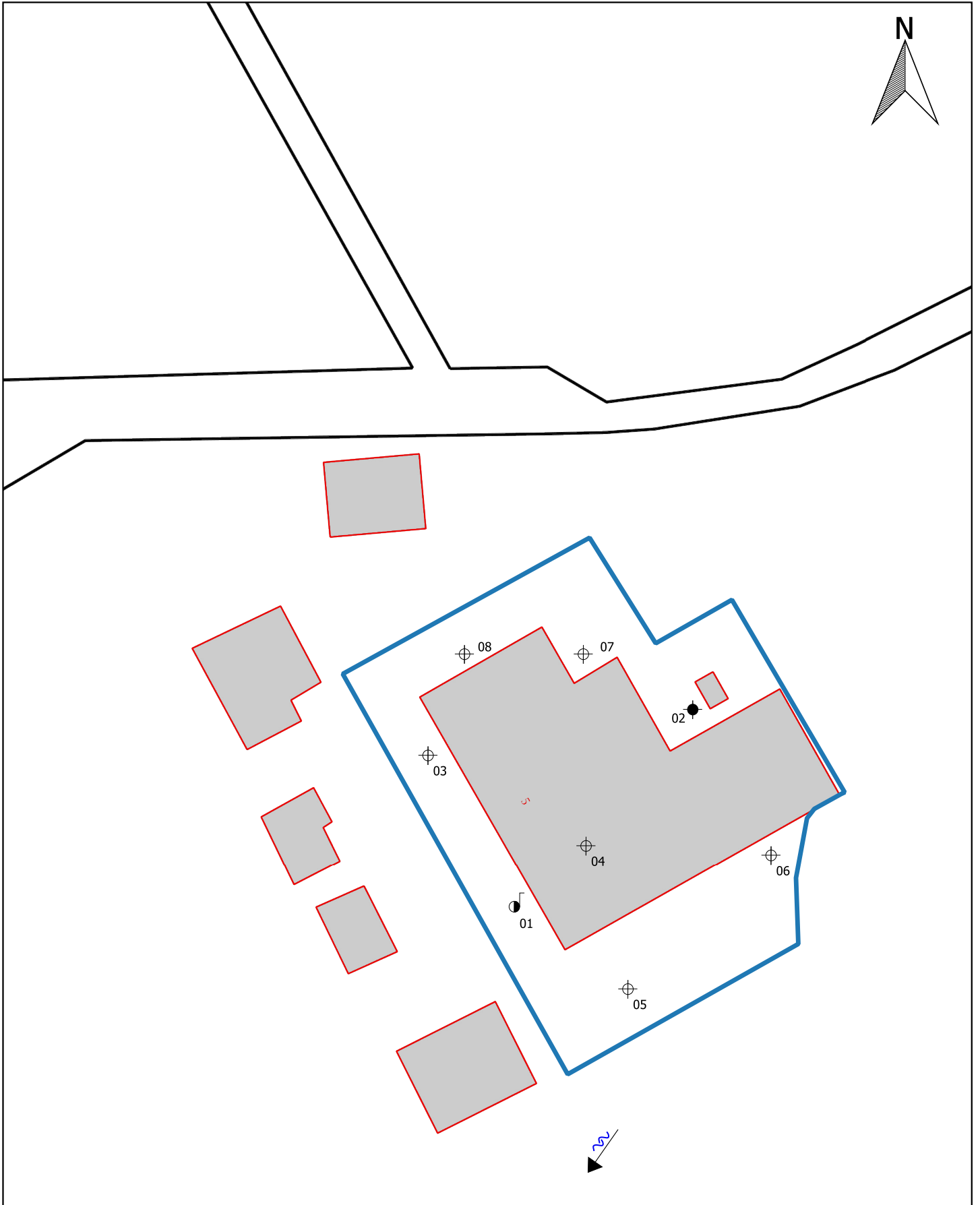
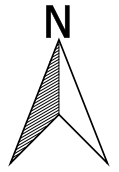

<p>12345 25</p> <ul style="list-style-type: none"> — Vastgestelde kadastrale grens — Voorlopige kadastrale grens — Administratieve kadastrale grens — Bebouwing — Overige topografie 	<p>Deze kaart is noordgericht Perceelnummer Huisnummer</p>	<p>Schaal 1:4500</p>	<p>Kadastrale gemeente Sectie Perceel</p>	<p>VOLLENHOVE L 408</p>	
<p>Voor een eensluidend uittreksel, Apeldoorn, 28 juli 2016 De bewaarder van het kadaster en de openbare registers</p>		<p>Aan dit uittreksel kunnen geen betrouwbare maten worden ontleend. De Dienst voor het kadaster en de openbare registers behoudt zich de intellectuele eigendomsrechten voor, waaronder het auteursrecht en het databankenrecht.</p>			

BIJLAGE 1^c

SITUATIETEKENING MET MONSTERNAMEPUNTEN



Legenda

-  Bebouwing
-  Locatiegrens
-  Boring ondiep
-  Boring diep
-  Peilbuis

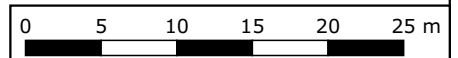











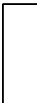



Situatietekening met monsternamepunten		A4
Bodemonderzoek Oppen Swolle 5 Vollenhove		SCHAAL:1:500
PROJECTNUMMER: 16304		GETEKEND: JNI
		DATUM: 24-8-2016
		BIJLAGE: 1C

BIJLAGE 2

BOORBESCHRIJVINGEN

Betekenis van afkortingen

G/g	: grind/grindig		O/o	: Olie		Blinde buis	:	
Z/z	: zand/zandig		P/p	: Puin		Filter	:	
L/s	: leem/siltig		T/t	: Stoeptegels		Grondwaterst.	:	
K/k	: klei/kleig							
V/h	: veen/humeus							
m	: mineraal arm							
	Overig							
			Ongeroerd monster	:		Geroerd monster	:	

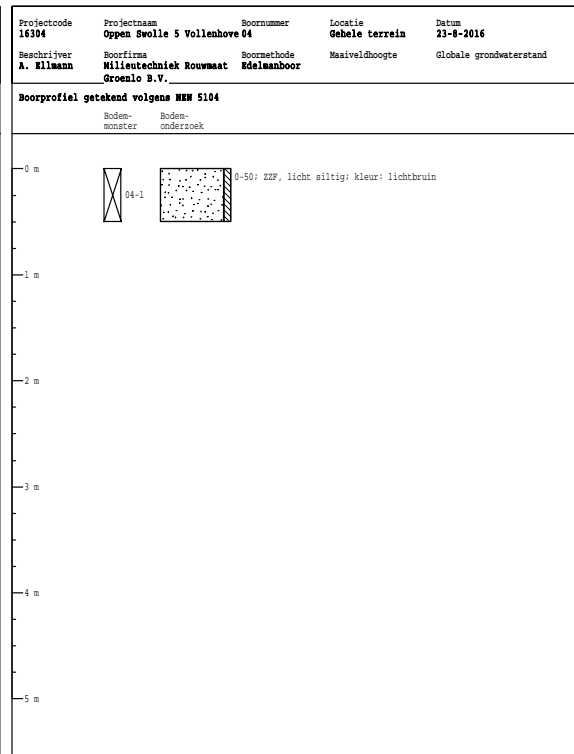
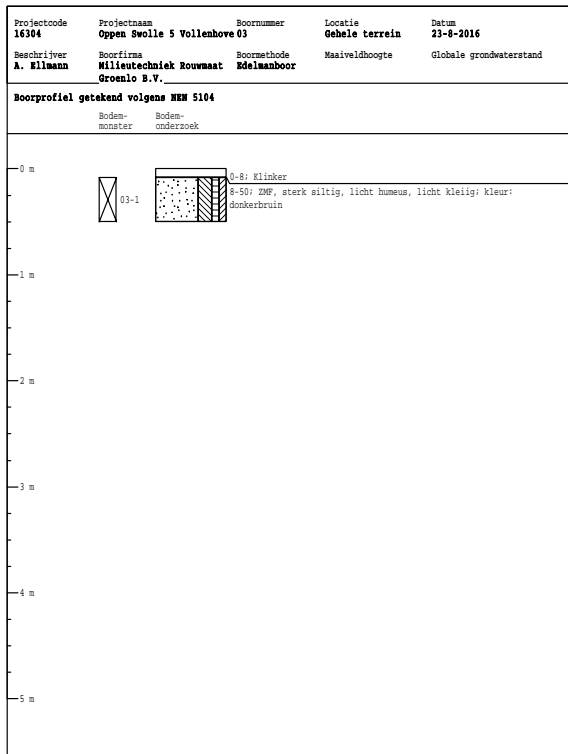
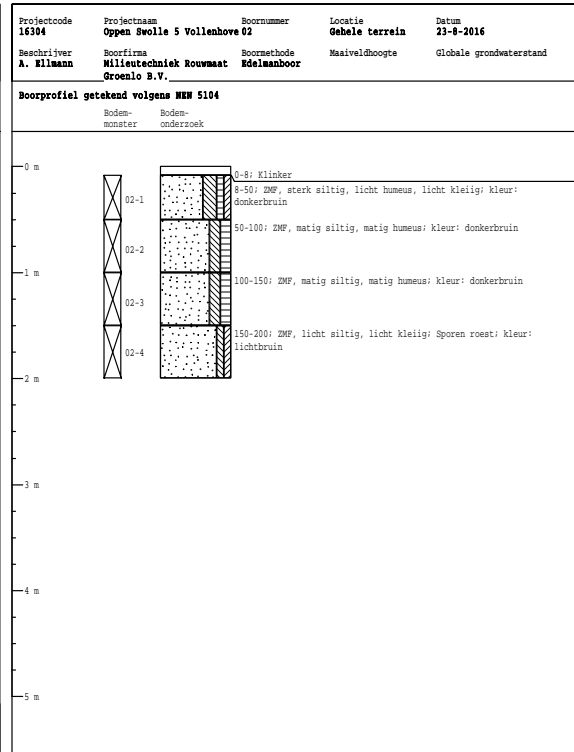
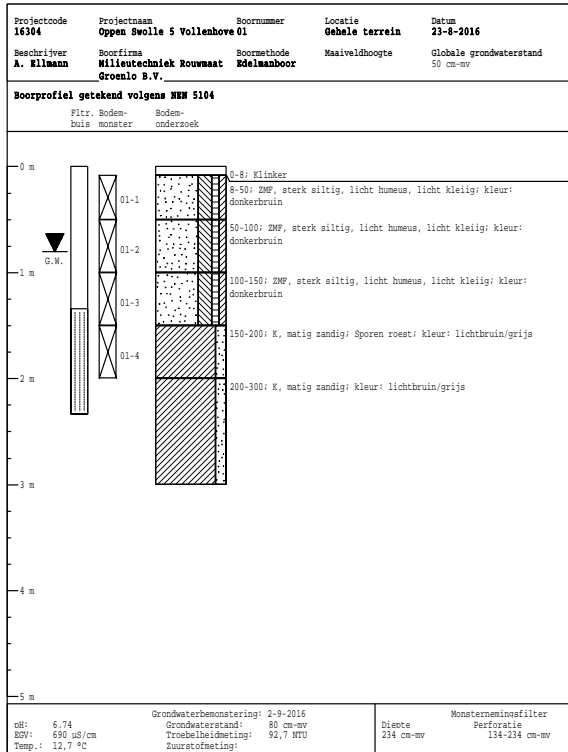

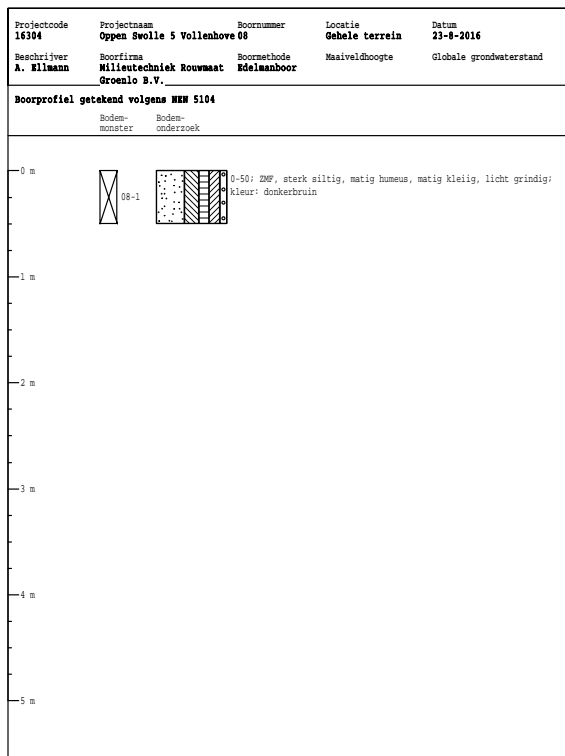
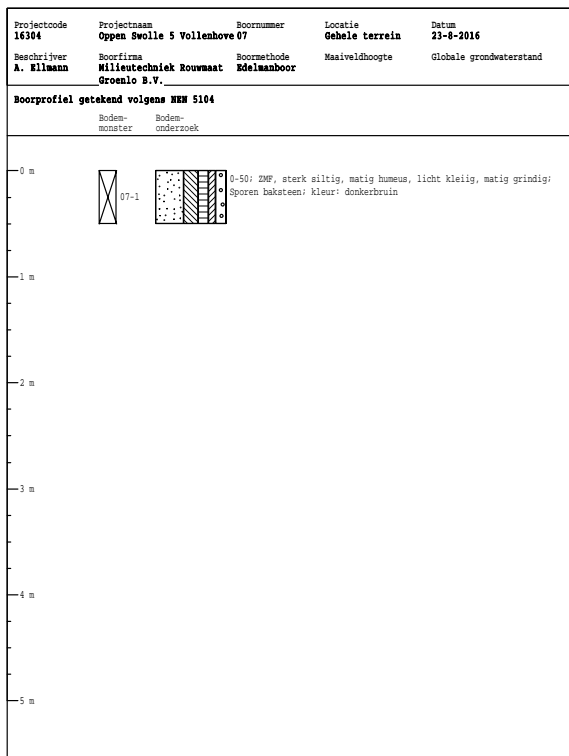
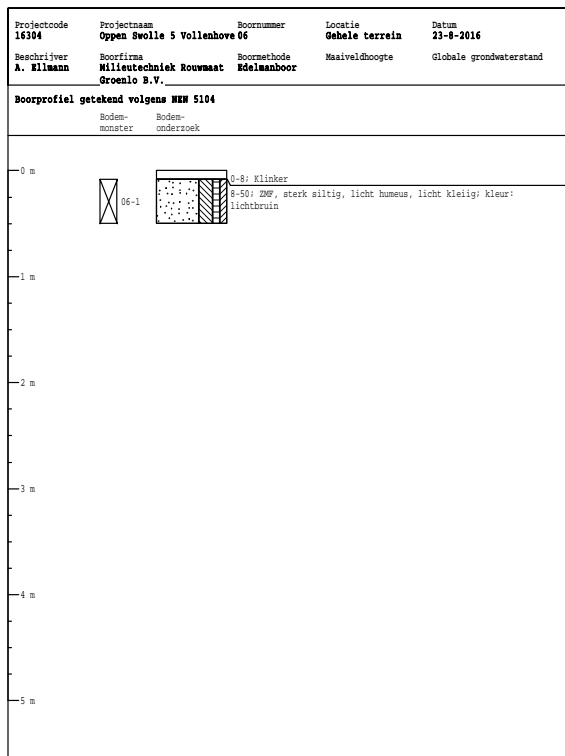
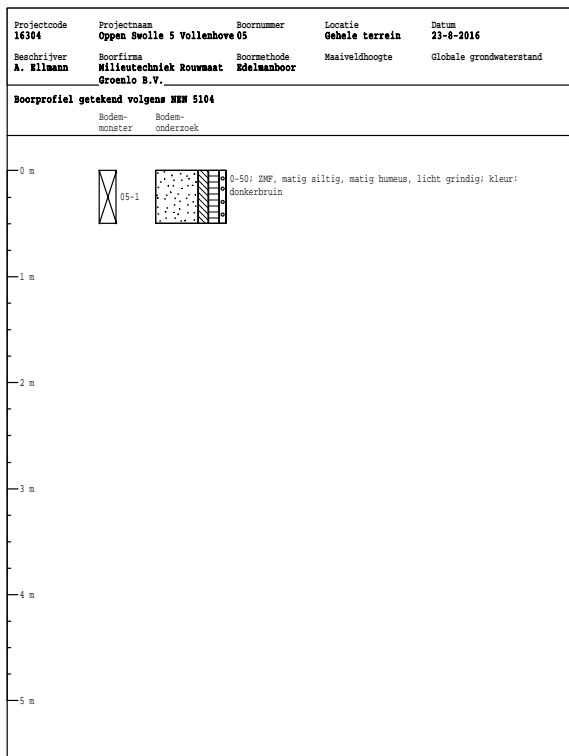

BIJLAGE 3

ANALYSERAPPORTEN GROND



Analyserapport

Milieutechniek Rouwmaat Groenlo B.V.

Wout Egging

Den Sliem 93

7141 JG GROENLO

Blad 1 van 7

Uw projectnaam : Oppen Swolle 5 Vollenhove
Uw projectnummer : 16304
ALcontrol rapportnummer : 12363275, versienummer: 1
Rapport-verificatienummer : V7JMKKWD

Rotterdam, 29-08-2016

Geachte heer/mevrouw,

Hierbij ontvangt u de analyse resultaten van het laboratoriumonderzoek ten behoeve van uw project 16304. Het onderzoek werd uitgevoerd conform uw opdracht. De gerapporteerde resultaten hebben uitsluitend betrekking op de geteste monsters. De door u aangegeven omschrijvingen voor de monsters en het project zijn overgenomen in dit analyserapport.

Het onderzoek is, met uitzondering van eventueel door derden uitgevoerd onderzoek, uitgevoerd door ALcontrol B.V., gevestigd aan de Steenhouwerstraat 15 in Rotterdam (NL).

Dit analyserapport bestaat inclusief bijlagen uit 7 pagina's. In geval van een versienummer van '2' of hoger vervallen de voorgaande versies. Alle bijlagen maken onlosmakelijk onderdeel uit van het rapport. Alleen vermenigvuldiging van het hele rapport is toegestaan.

Mocht u vragen en/of opmerkingen hebben naar aanleiding van dit rapport, bijvoorbeeld als u nadere informatie nodig heeft over de meetonzekerheid van de analyseresultaten in dit rapport, dan verzoeken wij u vriendelijk contact op te nemen met de afdeling Customer Support.

Wij vertrouwen er op u met deze informatie van dienst te zijn.

Hoogachtend,

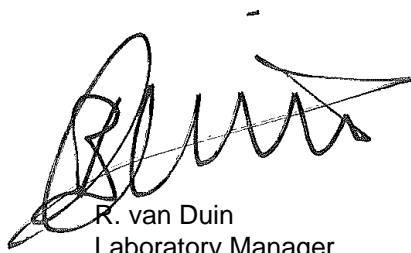

R. van Duin
Laboratory Manager

Milieutechniek Rouwmaat Groenlo B.V.
Wout Egging

Analyserapport

Blad 2 van 7

Projectnaam Oppen Swolle 5 Vollenhove
Projectnummer 16304
Rapportnummer 12363275 - 1Orderdatum 24-08-2016
Startdatum 24-08-2016
Rapportagedatum 29-08-2016

Nummer	Monstersoort	Monsterspecificatie		
001	Grond (AS3000)	MM1		
002	Grond (AS3000)	MM2		

Analyse	Eenheid	Q	001	002
droge stof	gew.-%	S	87.4	88.0
gewicht artefacten	g	S	46	7.7
aard van de artefacten	-	S	stenen	stenen
organische stof (gloeiverlies)	% vd DS	S	1.9	1.5
<i>KORRELGROOTTEVERDELING</i>				
lutum (bodem)	% vd DS	S	6.5	6.0
<i>METALEN</i>				
barium	mg/kgds	S	24	<20
cadmium	mg/kgds	S	<0.2	<0.2
kobalt	mg/kgds	S	2.5	2.4
koper	mg/kgds	S	12	6.5
kwik	mg/kgds	S	0.08	0.06
lood	mg/kgds	S	56	14
molybdeen	mg/kgds	S	<0.5	<0.5
nikkel	mg/kgds	S	5.3	5.5
zink	mg/kgds	S	31	<20
<i>POLYCYCLISCHE AROMATISCHE KOOLWATERSTOFFEN</i>				
naftaleen	mg/kgds	S	<0.01	<0.01
fenantreen	mg/kgds	S	0.05	<0.01
antraceen	mg/kgds	S	0.05	<0.01
fluoranteen	mg/kgds	S	0.29	<0.01
benzo(a)antraceen	mg/kgds	S	0.22	<0.01
chryseen	mg/kgds	S	0.23	<0.01
benzo(k)fluoranteen	mg/kgds	S	0.14	<0.01
benzo(a)pyreen	mg/kgds	S	0.25	<0.01
benzo(ghi)peryleen	mg/kgds	S	0.18	<0.01
indeno(1,2,3-cd)pyreen	mg/kgds	S	0.17	<0.01
pak-totaal (10 van VROM) (0.7 factor)	mg/kgds	S	1.587 ¹⁾	0.07 ¹⁾
<i>POLYCHLOORBIFENYLEN (PCB)</i>				
PCB 28	µg/kgds	S	<1	<1
PCB 52	µg/kgds	S	<1	<1
PCB 101	µg/kgds	S	<1	<1
PCB 118	µg/kgds	S	<1	<1
PCB 138	µg/kgds	S	<1	<1
PCB 153	µg/kgds	S	<1	<1
PCB 180	µg/kgds	S	<1	<1
som PCB (7) (0.7 factor)	µg/kgds	S	4.9 ¹⁾	4.9 ¹⁾

MINERALE OLIE

De met S gemerkte analyses zijn geaccrediteerd en vallen onder de AS3000-erkenning.

Paraaf :





Milieutechniek Rouwmaat Groenlo B.V.
Wout Egging

Analysrapport

Blad 3 van 7

Projectnaam Oppen Swolle 5 Vollenhove
Projectnummer 16304
Rapportnummer 12363275 - 1

Orderdatum 24-08-2016
Startdatum 24-08-2016
Rapportagedatum 29-08-2016

Nummer	Monstersoort	Monsterspecificatie
001	Grond (AS3000)	MM1
002	Grond (AS3000)	MM2

Analyse	Eenheid	Q	001	002
fractie C10-C12	mg/kgds		<5	<5
fractie C12-C22	mg/kgds		<5	<5
fractie C22-C30	mg/kgds		<5	<5
fractie C30-C40	mg/kgds		5	<5
totaal olie C10 - C40	mg/kgds	S	<20	<20

De met S gemerkte analyses zijn geaccrediteerd en vallen onder de AS3000-erkenning.

Paraaf :





Projectnaam Oppen Swolle 5 Vollenhove
Projectnummer 16304
Rapportnummer 12363275 - 1

Orderdatum 24-08-2016
Startdatum 24-08-2016
Rapportagedatum 29-08-2016

Monster beschrijvingen

- 001 * De monstervoorbehandeling en analyses zijn uitgevoerd conform Accreditatieschema AS3000, dit geldt alleen voor de analyses die worden gerapporteerd met het "S" kenmerk.
- 002 * De monstervoorbehandeling en analyses zijn uitgevoerd conform Accreditatieschema AS3000, dit geldt alleen voor de analyses die worden gerapporteerd met het "S" kenmerk.
-

Voetnoten

- 1 De sommatie na verrekening van de 0.7 factor voor <-waarden volgens BoToVa.

Paraaf :



Projectnaam Oppen Swolle 5 Vollenhove
 Projectnummer 16304
 Rapportnummer 12363275 - 1

Orderdatum 24-08-2016
 Startdatum 24-08-2016
 Rapportagedatum 29-08-2016

Analyse	Monstersoort	Relatie tot norm
droge stof	Grond (AS3000)	Grond: Gelijkwaardig aan ISO 11465 en gelijkwaardig aan NEN-EN 15934. Grond (AS3000): conform AS3010-2 en gelijkwaardig aan NEN-EN 15934
gewicht artefacten	Grond (AS3000)	Conform AS3000 en conform NEN-EN 16179
aard van de artefacten	Grond (AS3000)	Idem
organische stof (gloeiverlies)	Grond (AS3000)	Grond: gelijkwaardig aan NEN 5754. Grond (AS3000): conform AS3010-3
lutum (bodem)	Grond (AS3000)	Grond: eigen methode. Grond (AS3000): conform AS3010-4
barium	Grond (AS3000)	Conform AS3010-5, conform NEN 6950 (ontsluiting conform NEN 6961, meting conform NEN 6966) eigen methode (ontsluiting conform NEN 6961, meting conform ISO 22036).
cadmium	Grond (AS3000)	Idem
kobalt	Grond (AS3000)	Idem
koper	Grond (AS3000)	Idem
kwik	Grond (AS3000)	Conform AS3010-5 en conform NEN 6950 (ontsluiting conform NEN 6961, meting conform NEN-ISO 16772)
lood	Grond (AS3000)	Conform AS3010-5, conform NEN 6950 (ontsluiting conform NEN 6961, meting conform NEN 6966) eigen methode (ontsluiting conform NEN 6961, meting conform ISO 22036).
molybdeen	Grond (AS3000)	Idem
nikkel	Grond (AS3000)	Idem
zink	Grond (AS3000)	Idem
naftaleen	Grond (AS3000)	Conform AS3010-6
fenantreen	Grond (AS3000)	Idem
antraceen	Grond (AS3000)	Idem
fluoranteen	Grond (AS3000)	Idem
benzo(a)antraceen	Grond (AS3000)	Idem
chryseen	Grond (AS3000)	Idem
benzo(k)fluoranteen	Grond (AS3000)	Idem
benzo(a)pyreen	Grond (AS3000)	Idem
benzo(ghi)peryleen	Grond (AS3000)	Idem
indeno(1,2,3-cd)pyreen	Grond (AS3000)	Idem
pak-totaal (10 van VROM) (0.7 factor)	Grond (AS3000)	Idem
PCB 28	Grond (AS3000)	Conform AS3010-8
PCB 52	Grond (AS3000)	Idem
PCB 101	Grond (AS3000)	Idem
PCB 118	Grond (AS3000)	Idem
PCB 138	Grond (AS3000)	Idem
PCB 153	Grond (AS3000)	Idem
PCB 180	Grond (AS3000)	Idem
som PCB (7) (0.7 factor)	Grond (AS3000)	Idem
totaal olie C10 - C40	Grond (AS3000)	Conform prestatieblad 3010-7 Gelijkwaardig aan NEN-EN-ISO 16703

Monster	Barcode	Aanlevering	Monstername	Verpakking
001	Y5789334	24-08-2016	23-08-2016	ALC201
001	Y5789326	24-08-2016	23-08-2016	ALC201
001	Y5789331	24-08-2016	23-08-2016	ALC201
001	Y5789332	24-08-2016	23-08-2016	ALC201
001	Y5789328	24-08-2016	23-08-2016	ALC201
001	Y5789320	24-08-2016	23-08-2016	ALC201
001	Y5789291	24-08-2016	23-08-2016	ALC201

Paraaf :



Milieutechniek Rouwmaat Groenlo B.V.
Wout Egging

Analysrapport

Blad 6 van 7

Projectnaam Oppen Swolle 5 Vollenhove
Projectnummer 16304
Rapportnummer 12363275 - 1

Orderdatum 24-08-2016
Startdatum 24-08-2016
Rapportagedatum 29-08-2016

Monster	Barcode	Aanlevering	Monstername	Verpakking
001	Y5789309	24-08-2016	23-08-2016	ALC201
002	Y5789329	24-08-2016	23-08-2016	ALC201
002	Y5789330	24-08-2016	23-08-2016	ALC201
002	Y5789292	24-08-2016	23-08-2016	ALC201
002	Y5789288	24-08-2016	23-08-2016	ALC201
002	Y5789295	24-08-2016	23-08-2016	ALC201

Paraaf :





Milieutechniek Rouwmaat Groenlo B.V.
Wout Egging

Analyserapport

Blad 7 van 7

Projectnaam Oppen Swolle 5 Vollenhove
Projectnummer 16304
Rapportnummer 12363275 - 1

Orderdatum 24-08-2016
Startdatum 24-08-2016
Rapportagedatum 29-08-2016

Monsternummer: 001
Monster beschrijvingen MM1

Karakterisering naar alkaantraject

benzine	C9-C14
kerosine en petroleum	C10-C16
diesel en gasolie	C10-C28
motorolie	C20-C36
stookolie	C10-C36

De C10 en C40 pieken zijn toegevoegd door het laboratorium en worden gebruikt als interne standaard.

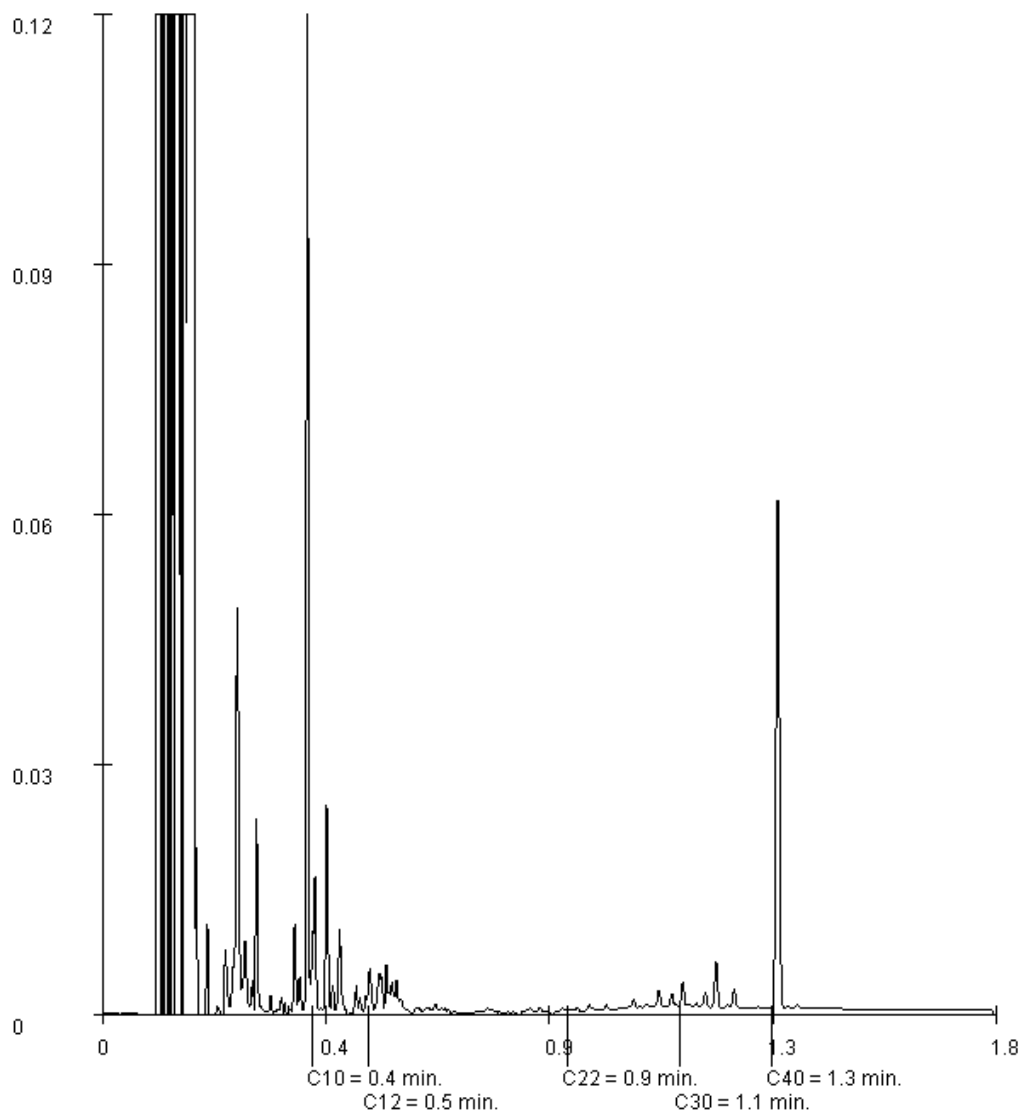

Paraaf :

BIJLAGE 4

ANALYSERAPPORTEN GRONDWATER



Analyserapport

Milieutechniek Rouwmaat Groenlo B.V.

Wout Egging

Den Sliem 93

7141 JG GROENLO

Blad 1 van 5

Uw projectnaam : Oppen Swolle 5 Vollenhove
Uw projectnummer : 16304
ALcontrol rapportnummer : 12368839, versienummer: 1
Rapport-verificatienummer : 628FPMPN

Rotterdam, 07-09-2016

Geachte heer/mevrouw,

Hierbij ontvangt u de analyse resultaten van het laboratoriumonderzoek ten behoeve van uw project 16304. Het onderzoek werd uitgevoerd conform uw opdracht. De gerapporteerde resultaten hebben uitsluitend betrekking op de geteste monsters. De door u aangegeven omschrijvingen voor de monsters en het project zijn overgenomen in dit analyserapport.

Het onderzoek is, met uitzondering van eventueel door derden uitgevoerd onderzoek, uitgevoerd door ALcontrol B.V., gevestigd aan de Steenhouwerstraat 15 in Rotterdam (NL).

Dit analyserapport bestaat inclusief bijlagen uit 5 pagina's. In geval van een versienummer van '2' of hoger vervallen de voorgaande versies. Alle bijlagen maken onlosmakelijk onderdeel uit van het rapport. Alleen vermenigvuldiging van het hele rapport is toegestaan.

Mocht u vragen en/of opmerkingen hebben naar aanleiding van dit rapport, bijvoorbeeld als u nadere informatie nodig heeft over de meetonzekerheid van de analyseresultaten in dit rapport, dan verzoeken wij u vriendelijk contact op te nemen met de afdeling Customer Support.

Wij vertrouwen er op u met deze informatie van dienst te zijn.

Hoogachtend,

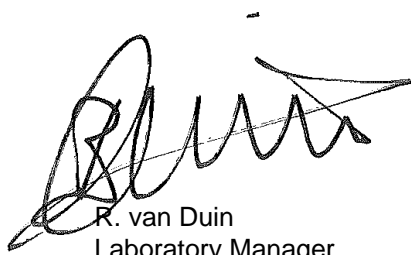

R. van Duin
Laboratory Manager

Milieutechniek Rouwmaat Groenlo B.V.
Wout Egging

Analyserapport

Blad 2 van 5

Projectnaam Oppen Swolle 5 Vollenhove
Projectnummer 16304
Rapportnummer 12368839 - 1Orderdatum 02-09-2016
Startdatum 02-09-2016
Rapportagedatum 07-09-2016

Nummer	Monstersoort	Monsterspecificatie		
001	Grondwater (AS3000)	01		

Analyse	Eenheid	Q	001
<i>METALEN</i>			
barium	µg/l	S	130
cadmium	µg/l	S	<0.20
kobalt	µg/l	S	<2
koper	µg/l	S	<2.0
kwik	µg/l	S	<0.05
lood	µg/l	S	<2.0
molybdeen	µg/l	S	<2
nikkel	µg/l	S	<3
zink	µg/l	S	64
<i>VLUCHTIGE AROMATEN</i>			
benzeen	µg/l	S	<0.2
tolueen	µg/l	S	<0.2
ethylbenzeen	µg/l	S	<0.2
o-xyleen	µg/l	S	<0.1
p- en m-xyleen	µg/l	S	<0.2
xylenen (0.7 factor)	µg/l	S	0.21 ¹⁾
styreen	µg/l	S	<0.2
<i>POLYCYCLISCHE AROMATISCHE KOOLWATERSTOFFEN</i>			
naftaleen	µg/l	S	0.12
<i>GEHALOGENEERDE KOOLWATERSTOFFEN</i>			
1,1-dichloorethaan	µg/l	S	<0.2
1,2-dichloorethaan	µg/l	S	<0.2
1,1-dichlooretheen	µg/l	S	<0.1
cis-1,2-dichlooretheen	µg/l	S	<0.1
trans-1,2-dichlooretheen	µg/l	S	<0.1
som (cis,trans) 1,2-dichloorethenen (0.7 factor)	µg/l	S	0.14 ¹⁾
dichloormethaan	µg/l	S	<0.2
1,1-dichloorpropaan	µg/l	S	<0.2
1,2-dichloorpropaan	µg/l	S	<0.2
1,3-dichloorpropaan	µg/l	S	<0.2
som dichloorpropanen (0.7 factor)	µg/l	S	0.42 ¹⁾
tetrachlooretheen	µg/l	S	<0.1
tetrachloormethaan	µg/l	S	<0.1
1,1,1-trichloorethaan	µg/l	S	<0.1
1,1,2-trichloorethaan	µg/l	S	<0.1
trichlooretheen	µg/l	S	<0.2
chloroform	µg/l	S	<0.2
vinylchloride	µg/l	S	<0.2
tribroommethaan	µg/l	S	<0.2

De met S gemerkte analyses zijn geaccrediteerd en vallen onder de AS3000-erkenning.

Paraaf :





Milieutechniek Rouwmaat Groenlo B.V.
Wout Egging

Analyserapport

Blad 3 van 5

Projectnaam Oppen Swolle 5 Vollenhove
Projectnummer 16304
Rapportnummer 12368839 - 1

Orderdatum 02-09-2016
Startdatum 02-09-2016
Rapportagedatum 07-09-2016

Nummer	Monstersoort	Monsterspecificatie
001	Grondwater (AS3000)	01

Analyse	Eenheid	Q	001
<i>MINERALE OLIE</i>			
fractie C10-C12	µg/l		<25
fractie C12-C22	µg/l		<25
fractie C22-C30	µg/l		<25
fractie C30-C40	µg/l		<25
totaal olie C10 - C40	µg/l	S	<50

De met S gemerkte analyses zijn geaccrediteerd en vallen onder de AS3000-erkenning.

Paraaf :





Milieutechniek Rouwmaat Groenlo B.V.
Wout Egging

Analyserapport

Blad 4 van 5

Projectnaam Oppen Swolle 5 Vollenhove
Projectnummer 16304
Rapportnummer 12368839 - 1

Orderdatum 02-09-2016
Startdatum 02-09-2016
Rapportagedatum 07-09-2016

Monster beschrijvingen

001 * De monstervoorbehandeling en analyses zijn uitgevoerd conform Accreditatieschema AS3000, dit geldt alleen voor de analyses die worden gerapporteerd met het "S" kenmerk.

Voetnoten

1 De sommatie na verrekening van de 0.7 factor voor <-waarden volgens BoToVa.

Paraaf :



Milieutechniek Rouwmaat Groenlo B.V.
Wout Egging

Analyserapport

Blad 5 van 5

Projectnaam Oppen Swolle 5 Vollenhove
Projectnummer 16304
Rapportnummer 12368839 - 1

Orderdatum 02-09-2016
Startdatum 02-09-2016
Rapportagedatum 07-09-2016

Analyse	Monstersoort	Relatie tot norm
barium	Grondwater (AS3000)	Conform AS3110-3 en Conform NEN 6966 (meting conform NEN-EN-ISO 11885)
cadmium	Grondwater (AS3000)	Idem
kobalt	Grondwater (AS3000)	Idem
koper	Grondwater (AS3000)	Idem
kwik	Grondwater (AS3000)	Conform AS3110-3 (meting conform NEN-EN-ISO 17852)
lood	Grondwater (AS3000)	Conform AS3110-3 en Conform NEN 6966 (meting conform NEN-EN-ISO 11885)
molybdeen	Grondwater (AS3000)	Idem
nikkel	Grondwater (AS3000)	Idem
zink	Grondwater (AS3000)	Idem
benzeen	Grondwater (AS3000)	Conform AS3130-1
tolueen	Grondwater (AS3000)	Idem
ethylbenzeen	Grondwater (AS3000)	Idem
o-xyleen	Grondwater (AS3000)	Idem
p- en m-xyleen	Grondwater (AS3000)	Idem
xyleen (0.7 factor)	Grondwater (AS3000)	Conform AS3130-1
styreen	Grondwater (AS3000)	Conform AS3130-1
naftaleen	Grondwater (AS3000)	Conform AS3110-4
1,1-dichloorethaan	Grondwater (AS3000)	Conform AS3130-1
1,2-dichloorethaan	Grondwater (AS3000)	Idem
1,1-dichlooretheen	Grondwater (AS3000)	Idem
cis-1,2-dichlooretheen	Grondwater (AS3000)	Idem
trans-1,2-dichlooretheen	Grondwater (AS3000)	Idem
som (cis,trans) 1,2-dichloorethenen (0.7 factor)	Grondwater (AS3000)	Idem
dichloormethaan	Grondwater (AS3000)	Idem
1,1-dichloorpropaan	Grondwater (AS3000)	Idem
1,2-dichloorpropaan	Grondwater (AS3000)	Idem
1,3-dichloorpropaan	Grondwater (AS3000)	Idem
som dichloorpropanen (0.7 factor)	Grondwater (AS3000)	Idem
tetrachlooretheen	Grondwater (AS3000)	Idem
tetrachloormethaan	Grondwater (AS3000)	Idem
1,1,1-trichloorethaan	Grondwater (AS3000)	Idem
1,1,2-trichloorethaan	Grondwater (AS3000)	Idem
trichlooretheen	Grondwater (AS3000)	Idem
chloroform	Grondwater (AS3000)	Idem
vinylchloride	Grondwater (AS3000)	Idem
tribroommethaan	Grondwater (AS3000)	Idem
totaal olie C10 - C40	Grondwater (AS3000)	Conform AS3110-5

Monster	Barcode	Aanlevering	Monstername	Verpakking
001	G6139190	02-09-2016	02-09-2016	ALC236
001	B1440330	02-09-2016	02-09-2016	ALC204
001	G6139189	02-09-2016	02-09-2016	ALC236

Paraaf :



BIJLAGE 5

TOETSINGSTABELLEN

In de onderstaande tabellen worden de omgerekende waarden aangegeven. De analyseresultaten voor grond zijn omgerekend naar een standaardbodem met in achtname van de bepaalde organische stof- en lutumpercentages zoals deze in de tabellen zijn gepresenteerd.

Verbinding	Grondmonsters		AW	½(AW+I)	I
	MM1 (mg/kg.ds)	MM2 (mg/kg.ds)			
Organische stof (% d.s.)	2	2			
Lutum (% d.s.)	6,5	6			
Droge stof					
Droge stof (% d.s.)	87,4	88			
Metalen					
Barium	59,5	<20 -			
Cadmium	<0,2 -	<0,2 -	0,60	6,80	13,0
Kobalt	5,89 -	5,87 -	15,0	103	190
Koper	21,5 -	11,8 -	40,0	115	190
Kwik	0,11 -	0,081 -	0,15	2,08	4,00
Lood	81,4 +	20,5 -	50,0	290	530
Molybdeen	<0,5 -	<0,5 -	1,50	95,8	190
Nikkel	11,2 -	12,0 -	35,0	67,5	100,0
Zink	59,9 -	<20 -	140	430	720
PAK					
Naftaleen	<0,01 -	<0,01 -			
Anthraceen	0,05	<0,01 -			
Fenanthreen	0,05	<0,01 -			
Fluorantheen	0,29	<0,01 -			
Benzo(a)anthraceen	0,22	<0,01 -			
Chryseen	0,23	<0,01 -			
Benzo(a)pyreen	0,25	<0,01 -			
Benzo(g,h,i)peryleen	0,18	<0,01 -			
Benzo(k)fluorantheen	0,14	<0,01 -			
Indeno-(1,2,3-c,d)pyreen	0,17	<0,01 -			
PAK (10) (0.7 factor)	1,587 +	0,07 -	1,50	20,8	40,0
Polychloorbifenylen (PCB)					
PCB 52	<0,001 -	<0,001 -			
PCB 28	<0,001 -	<0,001 -			
PCB 101	<0,001 -	<0,001 -			
PCB 118	<0,001 -	<0,001 -			
PCB 138	<0,001 -	<0,001 -			
PCB 153	<0,001 -	<0,001 -			
PCB 180	<0,001 -	<0,001 -			
PCB (7) (som, 0.7 factor)	0,025 -*	0,025 -*	0,020	0,51	1,00
Minerale olie					
Minerale olie C10-C12	<5 -	<5 -			
Minerale olie C12 - C22	<5 -	<5 -			
Minerale olie C22 - C30	<5 -	<5 -			
Minerale olie C30 - C40	25,0	<5 -			
Minerale olie (totaal)	<20 -	<20 -	190	2595	5000

MM1: 01-1, 02-1, 03-1, 04-1, 05-1, 06-1, 07-1, 08-1 (0-50 cm-mv)

MM2: 01-2, 01-3, 02-2, 02-3, 02-4 (50-200 cm-mv)

Betekenis van de tekens en afkortingen:

Blanco: geen toetsingswaarde vastgesteld, i: indicatieve norm, !: overschrijding echter niet alle normen bekend,

-*: separate gehalten zijn onder achtergrondwaarde of detectiegrens,

-: onder achtergrondwaarde of detectiegrens, +: tussen achtergrondwaarde en ½(AW+I),

++: tussen ½(AW+I) en interventiewaarde, +++: boven interventiewaarde, n.b.: niet bepaald.

Verbinding	Grondwatermonster			
	01 (µg/liter)	S	½(S+I)	I
Metalen				
Barium	130 +	50,0	338	625
Cadmium	<0,2 -	0,40	3,20	6,00
Kobalt	<2 -	20,0	60,0	100,0
Koper	<2 -	15,0	45,0	75,0
Kwik	<0,05 -	0,050	0,18	0,30
Lood	<2 -	15,0	45,0	75,0
Molybdeen	<2 -	5,00	153	300
Nikkel	<3 -	15,0	45,0	75,0
Zink	64 -	65,0	433	800
Vluchtige aromaten				
Benzeen	<0,2 -	0,20	15,1	30,0
Tolueen	<0,2 -	7,00	504	1000
Ethylbenzeen	<0,2 -	4,00	77,0	150
o-xyleen	<0,1 -			
p- en m-xyleen	<0,2 -			
Xylenen (som, 0.7 factor)	0,21 -*	0,20	35,1	70,0
Styreen (Vinylbenzeen)	<0,2 -	6,00	153	300
PAK				
Naftaleen	0,12 +	0,0100	35,0	70,0
Gehalogeneerde koolwaterstoffen				
1,1-Dichloorethaan	<0,2 -	7,00	454	900
1,2-Dichloorethaan	<0,2 -	7,00	204	400
1,1-Dichlooretheen	<0,1 -	0,0100	5,01	10,00
cis-1,2-Dichlooretheen	<0,1 -			
trans-1,2-Dichlooretheen	<0,1 -			
Dichloormethaan	<0,2 -	0,0100	500	1000
1,2-Dichloorethenen (som, 0.7 factor)	0,14 -*	0,0100	10,0	20,0
1,1-Dichloorpropaan	<0,2 -			
1,2-Dichloorpropaan	<0,2 -			
1,3-Dichloorpropaan	<0,2 -			
Dichloorpropanen (0,7 som, 1,1+1,2+1,3)	0,42 -	0,80	40,4	80,0
Tetrachlooretheen (Per)	<0,1 -	0,0100	20,0	40,0
Tetrachloormethaan (Tetra)	<0,1 -	0,0100	5,01	10,00
1,1,1-Trichloorethaan	<0,1 -	0,0100	150	300
1,1,2-Trichloorethaan	<0,1 -	0,0100	65,0	130
Trichlooretheen (Tri)	<0,2 -	24,0	262	500
Trichloormethaan (Chloroform)	<0,2 -	6,00	203	400
Vinylchloride	<0,2 -	0,0100	2,51	5,00
Tribroommethaan (bromoform)	<0,2 -	-	315	630
Minerale olie				
Minerale olie C10-C12	<25 -			
Minerale olie C12 - C22	<25 -			
Minerale olie C22 - C30	<25 -			
Minerale olie C30 - C40	<25 -			
Minerale olie (totaal)	<50 -	50,0	325	600

01: (134-234 cm-mv)

Betekenis van de tekens en afkortingen:

Blanco: geen toetsingswaarde vastgesteld, i: indicatieve norm, !: overschrijding echter niet alle normen bekend,

-*: separate gehalten zijn onder streefwaarde of detectiegrens,

-: onder streefwaarde of detectiegrens, +: tussen streefwaarde en ½(S+I),

++: tussen ½(S+I) en interventiewaarde, +++: boven interventiewaarde, n.b.: niet bepaald.

BIJLAGE 6

PROJECTFOTO'S



Afbeelding 1: Overzichtsfoto



Afbeelding 2: Overzichtsfoto



Afbeelding 3: Overzichtsfoto



Afbeelding 4: Overzichtsfoto



Afbeelding 5: Overzichtsfoto



Afbeelding 6: Overzichtsfoto



Afbeelding 7: Overzichtsfoto

BIJLAGE 7

INFORMATIE VOORONDERZOEK

Jeroen Nijenhuis

Van: Peter Oldersma <Peter.Oldersma@steenwijkerland.nl>
Verzonden: dinsdag, augustus 02, 2016 10:37
Aan: Jeroen Nijenhuis
Onderwerp: Historische informatie Oppen Swolle 5 te Vollenhove

Geachte heer Nijenhuis,

Ik heb even gekeken in ons archief m.b.t. bodem en milieu informatie over de locatie aan de Oppen Swolle 5 te Vollenhove.

Op deze locatie heeft in het verleden een melkrundveehouderij gezeten met een ondergrondse dieseltank van 1000 liter. Deze tank is tijdens actie tankslag verwijderd.
Ik heb trouwens geen bodemrapportje van deze tanksanering in ons archief gevonden.
Verder heb ik geen relevante bodem/milieu informatie in ons archief gevonden.

Ik hoop u zo voldoende te hebben geïnformeerd.

Mochten er nog vragen/opmerkingen zijn dan kunt altijd contact met mij opnemen.

Met vriendelijke groeten,

Peter Oldersma
Allround medewerker milieu



Afdeling: IO - Toetsen en Advies
Postadres: Postbus 162, 8330 AD Steenwijk
Bezoekadres: Vendelweg 1, 8331 XE Steenwijk
Telefoon: 14 0521
www.steenwijkerland.nl

----- Dit emailbericht kan vertrouwelijke informatie bevatten, die mogelijk gedekt is door geheimhoudingsplicht of om andere redenen rechtens beschermd is. Indien u dit emailbericht abusievelijk hebt ontvangen, verzoeken wij u vriendelijk de afzender op de hoogte te stellen en het bericht te vernietigen. De gemeente Steenwijkerland staat niet in voor de inhoud en tijdige ontvangst van verzonden email. Aan dit emailbericht kunnen geen rechten worden ontleend. Bij enige twijfel over dit bericht kunt u contact opnemen met de afzender. De gemeente Steenwijkerland bewaakt dagelijks de veiligheid van haar elektronisch berichtenverkeer. Desondanks kan de gemeente Steenwijkerland niet garanderen dat e-mailberichten virusvrij worden overgebracht. De gemeente Steenwijkerland aanvaardt geen enkele vorm van aansprakelijkheid voor onvolkomenheden en schade als gevolg van elektronisch berichtenverkeer. Uw persoonlijke gegevens worden door de gemeente Steenwijkerland vastgelegd. Op de website www.steenwijkerland.nl vindt u het privacybeleid van de gemeente Steenwijkerland. Hierin is aangegeven waarvoor uw gegevens worden gebruikt en op welke wijze deze worden vastgelegd. -----

BIJLAGE 8

ONAFHANKELIJKHEIDSVERKLARING

Milieutechniek Rouwmaat Groenlo b.v.

ONAFHANKELIJKHEIDSVERKLARING

Projectnummer: MT-16304

Project 16-375 Bodemonderzoek Oppen Swolle 5 Vollenhove

Eis BRL SIKB 2000

Degene die de kritische functie heeft, de opdrachtnemer, dient er aantoonbaar, transparant en controleerbaar voor zorg te dragen dat aan de eisen van het Besluit bodemkwaliteit is voldaan.

De veldwerkzaamheden zijn uitgevoerd conform de beoordelingsrichtlijn BRL-SIKB 2000, veldwerk bij milieuhygiënisch bodemonderzoek. Milieutechniek Rouwmaat B.V. is gecertificeerd en erkend onder het procescertificaat met het kenmerk VB-031 voor het uitvoeren van milieuhygiënisch bodemonderzoek conform deze beoordelingsrichtlijn. Het toepassingsgebied van dit certificaat betreft de BRL-SIKB protocollen 2001, 2002 en 2018.

Ik verklaar dat het veldwerk ten behoeve van bovengenoemd project onafhankelijk van de opdrachtgever is uitgevoerd conform de eisen van AS SIKB 2000 en de daarin genoemde NEN-normen.

Met vriendelijke groet,
Milieutechniek Rouwmaat Groenlo B.V.



Veldmedewerker



Datum:	04-02-16
Formulier	B.7.15
Onafhankelijkheidsverklaring versie 2, blad 1	

BIJLAGE 9

Toegepaste normen (behalve voor laboratoriumonderzoek)

NEN 5104	Geotechniek	Classificatie van onverharde grondmonsters
NEN 5707	Asbest	Bodem- inspectie, monsterneming en analyse van asbest in bodem
NEN 5709	Bodem	Monstervoorbehandeling voor de bepaling van organische en anorganische parameters in grond
NEN 5725	Bodem	Richtlijn voor het uitvoeren van vooronderzoek bij verkennend, orienterend en nader onderzoek
NEN 5740	Bodem	Onderzoeksstrategie bij verkennend bodemonderzoek
NPR 5741	Bodem	Boorsystemen en monsternemingstoestellen voor grond, sediment en grondwater, die worden toegepast bij bodemverontreinigingsonderzoek
NPR 6616	Water en slib	Routinebepaling van de pH
NEN 5742	Bodem	Monsterneming van grond en sediment t.b.v. de bepaling van metalen, anorganische verbindingen, matig vluchtige organische verbindingen en fysisch/chemische bodemkenmerken.
NEN 5743	Bodem	Monsterneming van grond en sediment t.b.v. de bepaling van vluchtige verbindingen.
NEN 5744	Bodem	Monsterneming van grondwater t.b.v. de bepaling van metalen, anorganische verbindingen, matig vluchtige organische verbindingen en fysisch/chemische eigenschappen.
NEN 5745	Bodem	Monsterneming van grondwater t.b.v. de bepaling van vluchtige verbindingen.
NEN 5120	Geotechniek	Bepaling van stijghoogten van grondwater door middel van peilbuizen .
NEN 5751	Bodem	Vorbereiding van het monster voor fysisch-chemische analyses
NEN 5733	Bodem	Bepaling van de korrelgrootte m.b.v. zeef en pipet
NEN 5766	Bodem	Plaatsing van peilbuizen ten behoeve van milieukundig bodemonderzoek
NEN 5861	Milieu	Procedures voor monsteroverdracht
NEN-EN-ISO 5667-3	Water	Bemonstering - Deel 3: Richtlijnen voor de conservering en behandeling van watermonsters
NEN 5897	Asbest	Monsterneming en analyse van asbest in onbewerkt bouw- en sloopafval en recyclinggranulaat
NEN-ISO 7888	Water	Bepaling van het elektrisch geleidingsvermogen
SIKB protocol 2001	Milieu	Plaatsen van handboringen en peilbuizen, maken van boorbeschrijvingen, nemen van grondmonsters en waterpassen
SIKB protocol 2002	Water	Het nemen van grondwatermonsters
SIKB protocol 2018	Asbest	Locatie-inspectie en monsterneming van asbest in bodem

Oppen Swolle 5 te Vollenhove

Inhoudsopgave

Regels		3
Hoofdstuk 1	Inleidende regels	4
Artikel 1	Begrippen	4
Artikel 2	Wijze van meten	12
Hoofdstuk 2	Bestemmingsregels	14
Artikel 3	Agrarisch met waarden	14
Artikel 4	Landgoedschuur	17
Artikel 5	Tuin	19
Artikel 6	Wonen - Buitengebied	21
Artikel 7	Waarde - Archeologie 2	27
Artikel 8	Waarde - Cultuurhistorie	30
Hoofdstuk 3	Algemene regels	33
Artikel 9	Anti-dubbeltelregel	33
Artikel 10	Algemene bouwregels	34
Artikel 11	Algemene gebruiksregels	35
Artikel 12	Algemene afwijkingsregels	36
Artikel 13	Overige regels	38
Hoofdstuk 4	Overgangs- en slotregels	39
Artikel 14	Overgangsrecht	39
Artikel 15	Slotregel	40

Regels

Hoofdstuk 1 Inleidende regels

Artikel 1 Begrippen

1.1 plan:

het bestemmingsplan "Oppen Swolle 5 te Vollenhove" met identificatienummer NL.IMRO.1708.VLHOPPENSWOLLE5BP-ON01 van de gemeente Steenwijkerland.

1.2 bestemmingsplan:

de geometrisch bepaalde planobjecten met de bijbehorende regels en de daarbij behorende bijlagen.

1.3 aanbouw/uitbouw:

een gebouw dat als afzonderlijke ruimte is gebouwd aan een hoofdgebouw waarmee het in directe verbinding staat en dat in architectonisch opzicht ondergeschikt is aan dat hoofdgebouw, maar er functioneel onderdeel van uitmaakt.

1.4 aanduiding:

een geometrisch bepaald vlak of figuur, waarmee gronden zijn aangeduid, waar ingevolge de regels regels worden gesteld ten aanzien van het gebruik en/of het bebouwen van deze gronden.

1.5 aanduidingsgrens:

de grens van een aanduiding indien het een vlak betreft.

1.6 aan huis verbonden bedrijf:

het bedrijfsmatig verlenen van diensten c.q. het uitoefenen van ambachtelijke bedrijvigheid dat op kleine schaal in een woning of de daarbij behorende bijgebouwen wordt uitgeoefend, waarbij de woning in overwegende mate haar woonfunctie behoudt en de desbetreffende bedrijfsuitoefening een ruimtelijke uitstraling heeft die in overeenstemming is met de woonfunctie ter plaatse, niet zijnde detailhandel, behoudens de ondergeschikte verkoop van artikelen verband houdende met de activiteiten.

1.7 aan huis verbonden beroep:

een dienstverlenend beroep dat op kleine schaal in een woning of de daarbij behorende bijgebouwen wordt uitgeoefend, waarbij de woning in overwegende mate haar woonfunctie behoudt en de desbetreffende beroepsuitoefening een ruimtelijke uitstraling heeft die in overeenstemming is met de woonfunctie ter plaatse, niet zijnde detailhandel, behoudens de ondergeschikte verkoop van artikelen verband houdende met de activiteiten.

1.8 agrarisch:

het telen van gewassen en/of het houden van dieren.

1.9 agrarisch bedrijf:

een bedrijf dat gericht is op het voortbrengen van producten door middel van het telen van gewassen en/of het houden van dieren, waaronder tevens wordt verstaan een productiegerichte paardenhouderij, niet zijnde een agrarische nevenactiviteit.

1.10 archeologische waarde:

de aan een gebied toegekende waarde in verband met de in dat gebied voorkomende overblijfselen van menselijke aanwezigheid of activiteit uit het verleden.

1.11 bebouwde kom in verband met archeologie:

voor het bepalen van de bebouwde kom als genoemd in artikel 'Waarde - Archeologie 2' wordt aangesloten bij de bebouwde kom volgens de Wegenwet.

1.12 bebouwing:

één of meer gebouwen en/of bouwwerken geen gebouwen zijnde.

1.13 bed & breakfast:

het aanbieden van recreatief nachtverblijf in de vorm van logies met ontbijt binnen bestaande gebouwen gericht op kortdurend verblijf, niet zijnde de uitoefening van een hotel, pension of ander bedrijf. Hieronder wordt niet verstaan het overnachten, noodzakelijk in verband met het verrichten van tijdelijk of seizoensgebonden werkzaamheden en/of arbeid.

1.14 bedrijf:

een inrichting of instelling gericht op het bedrijfsmatig voortbrengen, vervaardigen, bewerken, opslaan, installeren en/of herstellen van goederen dan wel het bedrijfsmatig verlenen van diensten. Aan huis verbonden beroepen en bedrijven niet daaronder begrepen.

1.15 bedrijfsmatig:

via een bedrijf, stichting of andere rechtspersoon deelnemen aan het economisch verkeer al dan niet met winst oogmerk, en activiteiten die hiermee naar aard, omvang en regelmaat zijn gelijk te stellen.

1.16 bedrijfswoning:

een woning in of bij een gebouw of op een terrein, slechts bedoeld voor één huishouden waarvan de huisvesting ter plaatse noodzakelijk is, gelet op de bestemming van het gebouw en/of terrein.

1.17 begane grond:

het gedeelte van een gebouw dat gelijk is aan het natuurlijk oppervlak van het terrein, zonder enige kunstmatige verhoging c.q. verlaging. Is er sprake van hoogteverschillen in het terrein, dan geldt: de hoogte van het hoogst gelegen aansluitende maaiveld of de gemiddelde hoogte daarvan.

1.18 bestand:

situatie ten tijde van de inwerkingtreding van het bestemmingsplan.

1.19 bestemmingsgrens:

de grens van een bestemmingsvlak.

1.20 bestemmingsvlak:

een geometrisch bepaald vlak met eenzelfde bestemming.

1.21 bevoegd gezag:

bevoegd gezag als bedoeld in artikel 2.4 Wet algemene bepalingen omgevingsrecht.

1.22 bijgebouw:

een vrijstaand of aangebouwd gebouw dat architectonisch ondergeschikt is aan het hoofdgebouw.

1.23 bouwen:

het plaatsen, het geheel of gedeeltelijk oprichten, vernieuwen of veranderen en het vergroten van een bouwwerk.

1.24 bouwgrens:

de grens van een bouwvlak.

1.25 bouwlaag:

een doorlopend gedeelte van een gebouw dat door op gelijke of bij benadering gelijke hoogte liggende vloeren of balklagen is begrensd, zulks met inbegrip van de begane grond en met uitsluiting van onderbouw, zolder, dakopbouw of setback.

1.26 bouwperceel:

een aaneengesloten stuk grond, waarop ingevolge de regels een zelfstandige, bij elkaar behorende bebouwing is toegelaten.

1.27 bouwperceelgrens:

de grens van een bouwperceel.

1.28 bouwvlak:

een geometrisch bepaald vlak, waarmee gronden zijn aangeduid, waar ingevolge de regels bepaalde gebouwen en bouwwerken geen gebouwen zijnde zijn toegelaten.

1.29 bouwwerk:

een bouwkundige constructie van enige omvang die direct en duurzaam met de aarde is verbonden.

1.30 buitenopslag/open opslag:

het opslaan, of opgeslagen houden van voorwerpen, stoffen of producten en andere materialen op de onbebouwde gronden van de bedrijfspercelen, daaronder mede begrepen de uitstalling ten verkoop, verhuur en dergelijke.

1.31 carport:

een bouwwerk met tenminste een dak en niet, of aan maximaal twee zijden van wanden voorzien, inclusief bestaande wanden.

1.32 coffeeshop:

een horecabedrijf, waarin uitsluitend alcoholvrije dranken en eventueel kleine eetwaren worden verstrekt voor gebruik ter plaatse en waar softdrugs worden verstrekt voor gebruik ter plaatse of gebruik elders.

1.33 complementair daghorecabedrijf:

een aan de hoofdfunctie ondergeschikt horecabedrijf dat is gericht op het hoofdzakelijk overdag verstrekken van dranken en etenswaren.

1.34 cultuurhistorische waarde:

de aan een bouwwerk of gebied toegekende waarde gekenmerkt door het beeld dat ontstaan is door het gebruik dat de mens in de loop van de geschiedenis van dat bouwwerk of gebied heeft gemaakt.

1.35 dag-horeca:

een horecabedrijf dat is gericht op het hoofdzakelijk overdag verstrekken van dranken en etenswaren.

1.36 detailhandel:

het bedrijfsmatig te koop, te huur of in lease aanbieden, waaronder begrepen de uitstalling ter verkoop, ter verhuur, ter leasing, het verkopen, het verhuren en/of leveren, van goederen aan diegenen die, die goederen kopen respectievelijk huren, voor gebruik, verbruik of aanwending anders dan in de uitoefening van een beroeps- of bedrijfsactiviteit.

1.37 eerste bouwlaag:

bouwlaag ter plaatse van de begane grond.

1.38 erfafscheiding:

afscheiding welke op een grens tussen twee erven is geplaatst.

1.39 erker:

een ondergeschikte uitbouw op de begane grond van de woning, die strekt ter vergroting van het woongenot. Een erker is gelegen aan de verblijfsruimte en zorgt voor een verbijzondering van de voor- of zijgevel zonder de architectuur wezenlijk aan te tasten. Een erker heeft een diepte van maximaal 1,00 meter en is aan drie zijden geheel of gedeeltelijk voorzien van glas.

1.40 evenement:

een activiteit in de openlucht, dan wel in al dan niet tijdelijke tenten of paviljoens, gericht op het bereiken van een algemeen of besloten publiek voor informerende, educatieve, culturele en/of levensbeschouwelijke doeleinden.

1.41 gebouw:

elk bouwwerk, dat een voor mensen toegankelijke, overdekte, geheel of gedeeltelijk met wanden omsloten ruimte vormt.

1.42 hoofdgebouw:

een of meer panden, of een gedeelte daarvan, dat noodzakelijk is voor de verwezenlijking van de geldende of toekomstige bestemming van een perceel en, indien meer panden of bouwwerken op het perceel aanwezig zijn, gelet op die bestemming het belangrijkste is.

1.43 horeca:

het bedrijfsmatig verstrekken van dranken en/of etenswaren en/of logies.

1.44 kampeermiddel:

- a. een tent, een tentwagen, een kampeerauto, toercaravans, vouw wagens, campers of huifkarren;
- b. enig ander onderkomen of enig ander voertuig, gewezen voertuig of gedeelte daarvan, voor zover geen bouwwerk zijnde, waarvoor ingevolge artikel 2.1 lid 1a van de Wabo een omgevingsvergunning voor het bouwen vereist is. Eén en ander voor zover genoemde onderkomens of voertuigen geheel of gedeeltelijk blijvend zijn bestemd of opgericht dan wel worden of kunnen worden gebruikt voor recreatief nachtverblijf.

1.45 karakteristieke bebouwing:

te handhaven gebouw of bouwwerk, dat vanwege zijn architectonische vormgeving, schaal en cultuurhistorische waarde als kenmerkend voor een gebied kan worden beschouwd.

1.46 kleinschalig kampeerterrein/minicamping

terrein of plaats met maximaal 15 kampeerplaatsen, geheel of gedeeltelijk ingericht, en blijkens die inrichting bestemd, om daarop gelegenheid te geven tot het plaatsen of geplaatst houden van kampeermiddelen ten behoeve van recreatief nachtverblijf, gedurende de periode van 15 maart tot 1 november van elk kalenderjaar.

1.47 kleinschalige bedrijfsmatige activiteit:

de in Bijlage 1 (Bedrijvenlijst ontleend aan de brochure Bedrijven en Milieuzonering VNG) genoemde bedrijvigheid, dan wel naar de aard en de invloed op de omgeving daarmee gelijk te stellen bedrijvigheid, die door zijn beperkte omvang in of bij een woonhuis met behoud van de woonfunctie kan worden uitgeoefend.

1.48 landgoedschuur:

een landgoedschuur is een schuur voor de opslag van de machines die gebruikt worden voor onderhoud en beheer van het landgoed;

1.49 landschappelijke waarde:

de aan een gebied toegekende waarde gekenmerkt door het waarneembare deel van het aardoppervlak, die wordt bepaald door de onderlinge samenhang en beïnvloeding van de levende en niet-levende natuur.

1.50 maaiveld:

bovenkant van het terrein dat een gebouw/bouwwerk omgeeft, zonder enige kunstmatige verhoging c.q. verlaging.

1.51 mantelzorg:

zorg die niet in het kader van een hulpverlenend beroep wordt gegeven aan een hulpbehoevende door één of meerdere leden van diens directe omgeving, waarbij de zorgverlening direct voortvloeit uit de sociale relatie.

1.52 monumenten:

alle bouwwerken conform artikel 6 Monumentenwet, alsmede gemeentelijke monumenten.

1.53 natuurlijke waarde:

de aan een gebied toegekende waarde gekenmerkt door geologische, geomorfologische, bodemkundige en biologische elementen, zowel afzonderlijk als in onderlinge samenhang.

1.54 nevenactiviteit:

een bedrijfs- of beroepsmatige activiteit die in ruimtelijk, functioneel en inkomenswerwend opzicht ondergeschikt is aan de op de ingevolge dit bestemmingsplan toegestane hoofdfunctie op een perceel.

1.55 nutsvoorzieningen:

voorzieningen ten behoeve van het op het openbare net aangesloten nutsvoorziening, het telecommunicatieverkeer, het openbaar vervoer en/of het wegverkeer.

1.56 omgevingsvergunning:

omgevingsvergunning als bedoeld in artikel 2.1 of 2.2 Wet algemene bepalingen omgevingsrecht.

1.57 onderbouw/kelder:

een gedeelte van een gebouw, dat is gelegen binnen de buitenwerkse gevelvlakken en wordt afgedekt door een vloer waarvan de bovenkant minder dan 1,20 meter boven het peil is gelegen.

1.58 onderkomens:

voor verblijf geschikte, al dan niet aan hun bestemming onttrokken voer- en vaartuigen, waaronder begrepen woonwagens, woonschepen, caravans, stacaravans, kampeerauto's, alsook tenten, schuilhutten en keten, al dan niet ingericht ten behoeve van een recreatief verblijf.

1.59 pand:

de kleinste bij de totstandkoming functioneel en bouwkundig-constructief zelfstandige eenheid die direct en duurzaam met de aarde is verbonden en betreedbaar en afsluitbaar is.

1.60 parkeervoorzieningen:

een al dan niet overdekte c.q. ondergrondse stallingsgelegenheid ten behoeve van gemotoriseerd verkeer:

- a. openbare parkeerplaatsen: parkeerplaatsen die in beginsel openbaar toegankelijk zijn;
- b. particuliere parkeerplaatsen: parkeerplaatsen die in beginsel niet openbaar toegankelijk zijn, zoals bijvoorbeeld parkeerplaatsen op eigen terrein.

1.61 parkeren:

het gedurende een aaneengesloten periode plaatsen van een voertuig, anders dan gedurende de tijd die nodig is voor en gebruikt wordt voor het onmiddellijk in- of uitstappen van personen dan wel het onmiddellijk laden of lossen van goederen.

1.62 peil:

- a. voor een bouwwerk op een perceel, waarvan de hoofdtoegang direct aan de weg grenst: de hoogte van de weg ter plaatse van die hoofdtoegang;
- b. voor een bouwwerk op een perceel, waarvan de hoofdtoegang niet direct aan de weg grenst: de gemiddelde hoogte van het afgewerkte aansluitende maaiveld;
- c. indien in of op het water wordt gebouwd: het Normaal Amsterdams Peil (NAP) of het ter plaatse geldende waterpeil.

1.63 productiegebonden detailhandel:

detailhandel in goederen die ter plaatse worden vervaardigd, gerepareerd en/of toegepast in het productieproces, waarbij de detailhandelsfunctie ondergeschikt is aan de productiefunctie.

1.64 prostitutie:

het zich beschikbaar stellen tot het verrichten van seksuele handelingen met een ander tegen vergoeding.

1.65 recreatie:

activiteiten en mogelijkheden voor ontspanning c.q. vrijetijdsbesteding.

1.66 recreatief nachtverblijf:

verblijf door recreanten die hun hoofdverblijf elders hebben.

1.67 recreatieve bewoning:

de bewoning die plaatsvindt in het kader van de weekend- en/of verblijfsrecreatie waarbij elders hoofdverblijf wordt gehouden.

1.68 ruimtelijke kwaliteit:

de kwaliteit van de ruimte als bepaald door de gebruikswaarde, belevingswaarde en toekomstwaarde van die ruimte.

1.69 seksinrichting:

de voor publiek toegankelijke, besloten ruimte waar in bedrijfsmatig, of in een omvang alsof zij bedrijfsmatig is, seksuele handelingen worden verricht of vertoningen van erotisch-pornografische aard plaatsvinden. Onder een seksinrichting worden in elk geval verstaan: een (raam)prostitutiebedrijf, waaronder begrepen een erotische-massagesalon, een seksbioscoop, seksautomatenhal, sekstheater of een parenclub, al dan niet in combinatie met elkaar.

1.70 setback:

een dakopbouw die is gelegen ten minste 2,00 meter achter de denkbeeldige verticaal doorgetrokken voorgevel van een gebouw en die een hoogte heeft van maximaal 3,50 meter, gemeten vanaf de bovenkant van de desbetreffende verdiepingsvloer.

1.71 sociale veiligheid:

een ruimtelijke situatie die overzichtelijk, herkenbaar en sociaal controleerbaar is.

1.72 stedenbouwkundig beeld:

het door de omvang, de vorm en de situering van de bouwmassa's bepaalde beeld inclusief de ter plaatse door de infrastructuur, de begroeiing en andere door de mens aangebrachte (kunstmatige) elementen gevormde ruimte.

1.73 terras:

een plek van een horecagelegenheid waar men buiten kan zitten.

1.74 vaartuig:

alle soorten van varende en drijvende voorwerpen welke gebezigd kunnen worden e/of ingericht zijn voor vervoer te water van personen en /of goederen waaronder mede vaartuigen dienende tot beoefening van de watersport of in gebruik ten behoeve van de sportvisserij, evenals vaartuigen dienende tot uitvoering van werkzaamheden onder in of boven water zoals baggermolens, zandbakken, vloten en drijvende inrichtingen, elevators, dokken, sleepboten, duwboten en daarmee gelijk te stellen vaartuigen alsmede woonschepen.

1.75 verbeelding:

de weergave van de inhoud van een bestemmingsplan conform het gestelde in de Regeling Standaarden Ruimtelijke Ordening 2008. Onder het begrip 'verbeelding' wordt zowel de analoge wijze als de digitale wijze verstaan.

1.76 verblijfsrecreatie:

het totaal van mogelijkheden en voorzieningen om te recreëren op een bepaalde plaats waarbij recreatief nachtverblijf centraal staat.

1.77 verkeersveiligheid:

de veiligheid voor het verkeer die wordt bepaald door de mate van overzichtelijkheid en vrij uitzicht (met name bij kruisingen van wegen en uitritten) en de (mogelijke) effecten van bebouwing en overige inrichtingselementen op de gedragingen van verkeersdeelnemers.

1.78 vloeroppervlak:

de totale oppervlakte van hoofdgebouwen en bijgebouwen op de begane grond.

1.79 voorgevel:

gevel van een gebouw die is gelegen aan de zijde van de weg of het water en die in ruimtelijk opzicht de voorkant van het gebouw vormt.

1.80 waterhuishoudkundige voorzieningen:

voorzieningen die nodig zijn ten behoeve van een goede wateraanvoer, waterafvoer, waterberging, hemelwaterinfiltratie en/of waterkwaliteit zoals duikers, stuwen, infiltratievoorzieningen, gemalen, inlaten etc.

1.81 weg:

een voor het openbaar rij- of ander verkeer bestemde weg of pad, daaronder begrepen de daarin gelegen bruggen en duikers, de tot de weg of pad behorende bermen en zijkanten, alsmede de aan de weg liggende en als zodanig aangeduide parkeerplaatsen.

1.82 windturbine:

een bouwwerk dat dient voor het omzetten van energie van bewegende lucht in andere vormen van energie zoals elektriciteit en warmte.

1.83 woning:

een (gedeelte van een) gebouw dat dient voor de huisvesting van één afzonderlijk huishouden.

1.84 woningsplitsing:

het bouwkundig en functioneel splitsen van een bestaande woning in twee of meer zelfstandige woningen.

Artikel 2 Wijze van meten

Bij toepassing van deze regels wordt als volgt gemeten:

2.1 de afstand tot de zijdelingse bouwperceelgrens

tussen de zijdelingse grenzen van een bouwperceel en enig punt van het op dat bouwperceel voorkomend (hoofd-)gebouw, waar die afstand het kortst is;

2.2 het bebouwingspercentage

het percentage van een bouwperceel dat met gebouwen mag worden bebouwd. Voor zover op de kaart bouwgrenzen zijn aangegeven wordt het bebouwingspercentage berekend over het gebied binnen de bouwgrenzen;

2.3 de bouwhoogte van een bouwwerk

vanaf het peil tot aan het hoogste punt van een gebouw of van een bouwwerk, geen gebouw zijnde, met uitzondering van ondergeschikte bouwonderdelen, zoals schoorstenen, antennes en naar de aard daarmee gelijk te stellen bouwonderdelen;

2.4 de dakhelling

langs het dakvlak ten opzichte van het horizontale vlak;

2.5 de goothoogte van een bouwwerk

vanaf het peil tot aan de bovenkant van de goot, c.q. de druiplijn, het boeiboord of een daarmee gelijk te stellen constructiedeel;

2.6 de hoogte van een windturbine

vanaf het peil tot aan de (wieken)as van de windturbine.

2.7 de horizontale diepte van een gebouw

de lengte van een gebouw, gemeten loodrecht vanaf de naar de weg gekeerde gevel;

2.8 de inhoud van een bouwwerk

tussen de onderzijde van de begane grondvloer, de buitenzijde van de gevels (en/of het hart van de scheidingsmuren) en de buitenzijde van daken en dakkapellen;

2.9 de lengte, breedte en diepte van een bouwwerk

de buitenwerks tussen de buitenzijde van de gevels en/of het hart van de scheidingsmuren gemeten grootste afstand;

2.10 de ondergrondse bouwdiepte van een bouwwerk

vanaf peil tot het diepste punt van het bouwwerk, de fundering niet meegerekend;

2.11 de oppervlakte van een bouwwerk

tussen de buitenwerkse gevelvlakken en/of het hart van de scheidingsmuren, neerwaarts geprojecteerd op het gemiddelde niveau van het afgewerkte bouwterrein ter plaatse van het bouwwerk;

2.12 de ondergeschikte bouwdelen

bij de toepassing van het bepaalde ten aanzien van het bouwen worden ondergeschikte bouw delen als plinten, pilasters, kozijnen, gevelversieringen, ventilatiekanalen, schoorstenen, gevel- en kroonlijsten en overstekende daken buiten beschouwing gelaten, tot een maximum van 1,00 meter;

2.13 de verticale diepte van een gebouw

de diepte van een gebouw, gemeten vanaf de onderzijde van de begane grondvloer.

Hoofdstuk 2 Bestemmingsregels

Artikel 3 Agrarisch met waarden

3.1 Bestemmingsomschrijving

3.1.1 Algemeen

De voor 'Agrarisch met waarden' aangewezen gronden zijn bestemd voor:

- a. agrarisch bedrijfsmatig gebruik;
- b. agrarisch hobbymatig gebruik;
- c. bescherming, instandhouding en versterking van de aanwezige natuurlijke en/of landschappelijk waarden;
- d. instandhouding, versterking en ontwikkeling van natuur- en landschapselementen, zoals houtopstanden, houtwallen, houtsingels, sloten, beken, waterlopen en overige waterpartijen, water- en oevervegetaties;
- e. parkeerplaatsen, ter plaatse van de aanduiding 'specifieke vorm van agrarisch met waarden - parkeren';

met daaraan ondergeschikt:

- f. ontsluitingsvoorzieningen;
- g. tuinen, erven en groenvoorzieningen;
- h. recreatief medegebruik, voor zover dit geen onevenredige verkeersaantrekkende werking tot gevolg heeft;
- i. water en waterhuishoudkundige voorzieningen.

3.1.2 Dubbelbestemmingen en aanduidingen

Voor zover de gronden tevens zijn gelegen binnen de aangewezen dubbelbestemmingen en aanduidingen zijn mede de desbetreffende regels van toepassing, met inachtneming van de voorrangregels uit artikel 13.1.

3.2 Bouwregels

3.2.1 Gebouwen

Op de voor 'Agrarisch met waarden' aangewezen gronden mogen geen gebouwen worden gebouwd.

3.2.2 Bouwwerken, geen gebouw zijnde

Op de voor 'Agrarisch met waarden' aangewezen gronden mogen geen bouwwerken, geen gebouw zijnde worden gebouwd, met uitzondering van:

- a. omheiningen en/of erfafscheidingen, uitsluitend in de vorm van draadomheiningen en/of draaderafscheidingen, met dien verstande dat de hoogte maximaal 1 meter bedraagt;
- b. picknickplaatsen, met dien verstande dat de bouwhoogte maximaal 1,50 meter bedraagt;
- c. bouwwerken, geen gebouw zijnde ten behoeve van het instandhouden, versterken en/of ontwikkelen van de in artikel 3.1 genoemde natuur- en landschapselementen, met dien verstande dat de bouwhoogte maximaal 2 meter bedraagt.

3.3 Nadere eisen

3.3.1 Onderwerpen

Burgemeester en wethouders kunnen nadere eisen stellen ten aanzien van:

- a. het aantal parkeerplaatsen en de situering daarvan;
- b. de aard, hoogte en situering van (erf)afscheidingsen;
- c. voorzieningen ter voorkoming van hemelwaterproblematiek in verband met de bebouwing.

3.3.2 Toepassingscriteria

De onder lid 3.3.1 genoemde onderwerpen voor het stellen van nadere eisen mogen uitsluitend worden gesteld ten behoeve van:

- a. het stedenbouwkundig beeld;
- b. de landschappelijke inpassing;
- c. de verkeerssituatie;
- d. de milieusituatie;
- e. de sociale veiligheid;
- f. de ruimtelijke kwaliteit;
- g. de gebruiksmogelijkheden van de aangrenzende gronden en bouwwerken;
- h. de instandhouding van omliggende waarden.

3.4 Specifieke gebruiksregels

3.4.1 Strijdig gebruik

Onder gebruiken of laten gebruiken in strijd met het bestemmingsplan wordt in ieder geval verstaan het gebruik van gronden en bouwwerken voor en/of als:

- a. het plaatsen van onderkomens en/of kampeermiddelen, van al dan niet afgedankte voer- en vaartuigen, van wagens, geschikt en bestemd voor de uitoefening van handel;
- b. terras, tennisbaan en zwembad;
- c. paardenbak;
- d. het beproeven van en/of racen met voertuigen, al dan niet in wedstrijdverband;
- e. opschriften, aankondigingen of afbeeldingen, waaronder reclame-uitingen;
- f. buitenopslag, waaronder de opslag van mest(stoffen);
- g. de opslag van afbraak- en bouwmaterialen, grond en bodemspecie;
- h. boom- en fruitteelt;
- i. ligplaats voor boten, anders dan voor eigen gebruik;
- j. verhuur van boten, fietsen en andere recreatieve vervoermiddelen.

3.5 Omgevingsvergunning voor het uitvoeren van een werk, geen bouwwerk zijnde, of van werkzaamheden

3.5.1 Vergunningplicht algemeen

Het is verboden op of in de voor 'Agrarisch met waarden' aangewezen gronden zonder of in afwijking van een omgevingsvergunning van het bevoegd gezag de volgende werken, geen bouwwerk zijnde, en/of werkzaamheden uit te voeren:

- a. het aanleggen, verharden of verwijderen van wegen, paden of parkeergelegenheden en het aanbrengen of verwijderen van andere oppervlakteverhardingen, met dien verstande, dat ter plaatse van de aanduiding 'ecologische waarde' voor het aanleggen van containervelden geen vergunning kan worden verleend;
- b. het scheuren van grasland en/of rietland;

- c. het aanbrengen van (bovengrondse) leidingen, constructies, installaties en apparatuur;
- d. het verrichten van exploitatieboringen;
- e. het graven, verbreden, uitdiepen, dempen en/of verleggen van watergangen;
- f. het wijzigen van de bodemstructuur, het ontginnen, bodemverlagen of afgraven, ophogen en/of egaliseren van de bodem met meer dan 0,20 meter;
- g. het verwijderen van natuur- en landschapselementen;
- h. het aanbrengen dan wel wijzigen van drainagesystemen;
- i. het dempen van oppervlaktewater;
- j. het vergraven van oevers;
- k. het verleggen van watergangen.

3.5.2 *Vergunningplicht ecologische hoofdstructuur*

Het is verboden op of in de voor 'Agrarisch met waarden' aangewezen gronden, ter plaatse van de aanduiding 'ecologische waarde', zonder of in afwijking van een omgevingsvergunning van het bevoegd gezag de volgende werken, geen bouwwerk zijnde, en/of werkzaamheden uit te voeren:

- a. het aanbrengen van houtopstanden of opgaande beplantingen;
- b. het aanpassen van het waterprofiel van sloten voor verhoogde afvoer;
- c. het aanleggen van voorzieningen ten behoeve van recreatief medegebruik.

3.5.3 *Uitzonderingen*

Het bepaalde in artikel 3.5.1 en 3.5.2 is niet van toepassing op:

- a. normale onderhoudswerkzaamheden;
- b. werken of werkzaamheden in het kader van het normale bodemgebruik;
- c. werken of werkzaamheden, welke op het tijdstip van inwerkingtreding van de beheersverordening in uitvoering zijn dan wel krachtens een voor dat tijdstip aangevraagde (omgevings)vergunning/ontheffing mogen worden uitgevoerd;
- d. werken of werkzaamheden die deel uitmaken van de activiteiten die worden uitgevoerd in het kader van een beheersplan zoals bedoeld in de Natuurbeschermingswet.

3.5.4 *Toelaatbaarheid*

De omgevingsvergunning voor het uitvoeren van werken en werkzaamheden als bedoeld in artikel 3.5.1 kan alleen worden verleend indien door die werken of werkzaamheden dan wel door de daarvan hetzij direct hetzij indirect te verwachten gevolgen voor de in artikel 3.1 genoemde waarden en doeleinden niet onevenredig worden of kunnen worden aangetast, dan wel de mogelijkheden voor herstel van de bedoelde waarden, niet wezenlijk worden of kunnen worden verkleind.

3.5.5 *Inwinnen advies bevoegd waterschapsgezag*

In de volgende gevallen vraagt het bevoegd gezag advies aan het ter plaatse bevoegde waterschapsgezag, alvorens de in artikel 3.5.1 genoemde vergunning te verlenen:

- a. wanneer er sprake is van een toename van verhard oppervlak groter dan 750 m²;
- b. wanneer gronden worden afgegraven met als doel permanent oppervlaktewater met een oppervlakte groter dan 750 m² te realiseren.

Artikel 4 Landgoedschuur

4.1 Bestemmingsomschrijving

4.1.1 Algemeen

De voor 'Landgoedschuur' aangewezen gronden zijn bestemd voor:

- a. een landgoedschuur;
met daaraan ondergeschikt:
- b. erven en groenvoorzieningen;
- c. ontsluitings- en parkeervoorzieningen;
- d. water en waterhuishoudkundige voorzieningen.

4.1.2 Dubbelbestemmingen en aanduidingen

Voor zover de gronden tevens zijn gelegen binnen de aangewezen dubbelbestemmingen en aanduidingen zijn mede de desbetreffende regels van toepassing, met inachtneming van de voorrangsregels uit artikel 13.1.

4.2 Bouwregels

4.2.1 Algemeen

Op de voor 'Landgoedschuur' aangewezen gronden mogen uitsluitend worden gebouwd:

- a. gebouwen ten behoeve van de in lid 4.1 genoemde bestemming uitsluitend binnen de aanduiding 'bouwvlak';
- b. de daarbij behorende bouwwerken, geen gebouw zijnde.

4.2.2 Bedrijfsgebouwen

Voor het bouwen van de bedrijfsgebouwen gelden de volgende regels:

- a. de voorgevels worden geplaatst in of evenwijdig aan de naar de weg gekeerde bouw grens;
- b. gebouwen worden met een kap van minimaal 15° en maximaal 60° afgedekt;
- c. de goothoogte van gebouwen bedraagt maximaal 4,6 meter, tenzij de bestaande goothoogte hoger is, in welk geval de bestaande goothoogte als maximum geldt;
- d. de bouwhoogte van gebouwen bedraagt maximaal 7,0 meter, tenzij de bestaande bouwhoogte hoger is, in welk geval de bestaande bouwhoogte als maximum geldt;
- e. voor de maatvoering met betrekking tot de bouwwerken, geen gebouw zijnde wordt verwezen naar artikel 4.2.3 'bouwwerken, geen gebouw zijnde'.

4.2.3 Bouwwerken, geen gebouw zijnde

Voor het bouwen van bouwwerken, geen gebouw zijnde gelden de volgende regels:

- a. bouwwerken, geen gebouw zijnde mogen uitsluitend achter de naar de weg gekeerde bouw grens worden gebouwd, met uitzondering van (erf)afscheidingsen;
- b. de hoogte van bouwwerken, geen gebouw zijnde bedraagt maximaal 10,00 meter, met dien verstande dat de hoogte van (erf)afscheidingsen voor de naar de weg gekeerde bouw grens maximaal 1,00 meter bedraagt en achter de naar de weg gekeerde bouw grens maximaal 2,00 meter bedraagt.

4.3 Nadere eisen

4.3.1 Onderwerpen

Burgemeester en wethouders kunnen nadere eisen stellen ten aanzien van:

- a. de situering, de oppervlakte en de (goot)hoogte van bebouwing;
- b. de aard, hoogte en situering van (erf)afscheidingsen;

- c. voorzieningen ter voorkoming van hemelwaterproblematiek in verband met de bebouwing.

4.3.2 *Toepassingscriteria*

De onder lid 4.1.1 genoemde onderwerpen voor het stellen van nadere eisen mogen uitsluitend worden gesteld ten behoeve van:

- a. het stedenbouwkundig beeld;
- b. de landschappelijke inpassing;
- c. de verkeerssituatie;
- d. de milieusituatie;
- e. de sociale veiligheid;
- f. de ruimtelijke kwaliteit;
- g. de gebruiksmogelijkheden van de aangrenzende gronden en bouwwerken;
- h. de instandhouding van omliggende waarden.

4.4 **Specifieke gebruiksregels**

4.4.1 *Strijdig gebruik*

Onder gebruiken of het laten gebruiken in strijd met het bestemmingsplan wordt in ieder geval verstaan het gebruik van gronden en bouwwerken voor en/of als:

- a. het plaatsen van onderkomens en/of kampeermiddelen, van al dan niet afgedankte voer- en vaartuigen, van wagens, geschikt en bestemd voor de uitoefening van handel;
- b. het gebruik van de gebouwen voor bewoning;
- c. detailhandel;
- d. buitenopslag, voor de voorgevel van het hoofdgebouw.
- e. het storten van afval;
- f. de opslag van afbraak- en bouwmaterialen, grond en bodemspecie.

Artikel 5 Tuin

5.1 Bestemmingsomschrijving

5.1.1 Algemeen

De voor 'Tuin' aangewezen gronden zijn bestemd voor:

- a. tuinen behorende bij op de aangrenzende gronden gelegen gebouwen;
- b. parkeren, ontsluiting en inritten;
- c. water en waterhuishoudkundige voorzieningen;

met de daarbij behorende voorzieningen.

5.1.2 Dubbelbestemmingen en aanduidingen

Voor zover de gronden tevens zijn gelegen binnen dubbelbestemmingen en aanduidingen, zijn mede de desbetreffende regels van toepassing, met inachtneming van de voorrangsregels uit artikel 13.1.

5.2 Bouwregels

5.2.1 Algemeen

Op de voor 'Tuin' aangewezen gronden mogen uitsluitend worden gebouwd:

- a. (erf)afscheidingen, waarvan de bouwhoogte voor de naar de weg gekeerde bouw grens maximaal 1,00 meter en achter de naar de weg gekeerde bouw grens maximaal 2,00 meter bedraagt;
- b. vlaggenmasten, waarvan de bouwhoogte maximaal 6,00 meter bedraagt;
- c. erkers, luifels, balkons en dergelijke, mits:
 1. de diepte gemeten vanaf de bouw grens binnen de bestemming 'Wonen - Buitengebied' niet meer dan 1,00 meter bedraagt;
 2. de breedte niet meer bedraagt dan 50% van de breedte van de woning;
 3. de goothoogte maximaal gelijk is aan de hoogte van de eerste verdiepingvloer + 0,30 meter.

5.3 Nadere eisen

5.3.1 Onderwerpen

Burgemeester en wethouders kunnen nadere eisen stellen ten aanzien van:

- a. de aard, hoogte en situering van (erf)afscheidingen;
- b. voorzieningen ter voorkoming van hemelwaterproblematiek in verband met de bebouwing.

5.3.2 Toepassingscriteria

De onder lid 5.3.1 genoemde onderwerpen voor het stellen van nadere eisen mogen uitsluitend worden gesteld ten behoeve van:

- a. het stedenbouwkundig beeld;
- b. de landschappelijke inpassing;
- c. de verkeerssituatie;
- d. de milieusituatie;
- e. de sociale veiligheid;
- f. de ruimtelijke kwaliteit;
- g. de gebruiksmogelijkheden van de aangrenzende gronden en bouwwerken;
- h. de instandhouding van omliggende waarden.

5.4 Specifieke gebruiksregels

5.4.1 Strijdig gebruik

Onder gebruiken en/of laten gebruiken in strijd met het bestemmingsplan wordt in ieder geval verstaan het gebruik van gronden en bouwwerken voor en/of als:

- a. het plaatsen van onderkomens en/of kampeermiddelen, van al dan niet afgedankte voer- en vaartuigen en van wagens, een en ander met uitzondering van parkeren ten behoeve van het op de bestemming gerichte gebruik;
- b. buitenopslag, behalve als dit noodzakelijk is voor op de bestemming gericht tijdelijk gebruik.

Artikel 6 Wonen - Buitengebied

6.1 Bestemmingsomschrijving

6.1.1 Algemeen

De voor 'Wonen - Buitengebied' aangewezen gronden zijn bestemd voor:

- a. wonen;

met daaraan ondergeschikt:

1. een bed and breakfast ten behoeve van 10 slaappleatsen, uitsluitend ter plaatse van de aanduiding 'bed and breakfast';
2. complementaire dag-horeca, uitsluitend ter plaatse van de aanduiding 'specifieke vorm van horeca - dag-horeca', met dien verstande dat de oppervlakte ten hoogst 200 m² bedraagt;
3. tuinen, erven en groenvoorzieningen;
4. ontsluitings- en parkeervoorzieningen;
5. water en waterhuishoudkundige voorzieningen.

6.1.2 Dubbelbestemmingen en aanduidingen

Voor zover de gronden tevens zijn gelegen binnen de aangewezen dubbelbestemmingen en aanduidingen zijn mede de desbetreffende regels van toepassing, met inachtneming van de voorrangregels uit artikel 13.1.

6.2 Bouwregels

6.2.1 Algemeen

Op de voor 'Wonen - Buitengebied' aangewezen gronden mogen uitsluitend worden gebouwd:

- a. woningen, uitsluitend binnen de aanduiding 'bouwvlak';
- b. de daarbij behorende bijgebouwen, uitsluitend binnen de aanduiding 'bijgebouwen';
- c. bouwwerken, geen gebouw zijnde, ten behoeve van de in artikel 6.1 genoemde bestemming, zowel binnen als buiten de aanduidingen 'bouwvlak' en 'bijgebouwen';

met inachtneming van het bepaalde in artikel 6.2.2 tot en met 6.2.4.

6.2.2 Woningen

Voor het bouwen van woningen gelden de volgende regels:

- a. per bouwvlak is maximaal 1 woning toegestaan;
- b. de voorgevels van de woning worden geplaatst in of evenwijdig aan de naar de weg gekeerde bouwgrens of evenwijdig aan de voorgevelrooilijn van de bestaande bebouwing;
- c. de grenzen van het bouwvlak mogen worden overschreden door erkers, luifels, balkons en dergelijke, mits:
 1. de diepte gemeten vanaf de bouwvlakgrens niet meer dan 1,00 meter bedraagt;
 2. de breedte niet meer bedraagt dan 50% van de breedte van de woning;
 3. de goothoogte maximaal gelijk is aan de hoogte van de eerste verdiepingsvloer + 0,30 meter;
- d. de goothoogte bedraagt minimaal 2,50 meter en maximaal 3,50 meter, met dien verstande dat indien de goothoogte van een bestaande, legaal gebouwde woning hoger is dan de hiervoor bedoelde maximale goothoogte geldt die hoogte als maximum;
- e. de bouwhoogte bedraagt minimaal 6,50 meter en maximaal 7,50 meter, met dien verstande dat indien de bouwhoogte van een bestaande, legaal gebouwde woning hoger is dan de hiervoor bedoelde maximale bouwhoogte geldt die hoogte als maximum;

- f. gebouwen zullen met een kap van minimaal 30° en maximaal 60° worden afgedekt;
- g. de inhoud van een woning bedraagt maximaal 600 m³, dan wel maximaal de bestaande inhoud indien deze groter is.

6.2.3 *Bijgebouwen behorende bij de woning*

Voor het bouwen van bijgebouwen behorende bij de woning gelden de volgende regels:

- a. de gezamenlijke oppervlakte van bijgebouwen, met uitzondering van carports, mag maximaal bedragen:

Oppervlakte bestaand bouwperceel	Toegestane oppervlakte bijgebouwen
Bouwperceel tot 500 m ²	50 m ² dan wel maximaal de bestaande oppervlakte
Bouwperceel van 500 m ² tot 1.000 m ²	70 m ² dan wel maximaal de bestaande oppervlakte
Bouwperceel van 1.000 m ² tot 2.500 m ²	80 m ² dan wel maximaal de bestaande oppervlakte
Bouwperceel vanaf 2.500 m ²	100 m ² dan wel maximaal de bestaande oppervlakte

- b. de grond ter plaatse van de aanduiding 'bijgebouwen' wordt voor maximaal 60% bebouwd;
- c. bijgebouwen worden met een kap van minimaal 30° en maximaal 60° afgedekt;
- d. de goothoogte bedraagt maximaal 3,50 meter;
- e. de bouwhoogte van bijgebouwen bedraagt maximaal 80% van de bouwhoogte van het hoofdgebouw.

6.2.4 *Bouwwerken, geen gebouw zijnde*

Voor het bouwen van bouwwerken, geen gebouw zijnde gelden de volgende regels:

- a. een carport wordt op een afstand van minimaal 1,00 meter achter de voorgevelrooilijn gebouwd, met dien verstande dat de bouwhoogte van carports maximaal 3,00 meter bedraagt en de oppervlakte van carports maximaal 20 m² bedraagt;
- b. bouwwerken, geen gebouw zijnde, mogen uitsluitend achter de naar de weg gekeerde bouw grens worden gebouwd, met uitzondering van (erf)afscheidings en vlaggenmasten;
- c. de bouwhoogte van bouwwerken, geen gebouw zijnde mag maximaal 6,00 meter bedragen, met dien verstande dat de bouwhoogte van (erf)afscheidings voor de naar de weg gekeerde bouw grens maximaal 1,00 meter en achter de naar de weg gekeerde bouw grens maximaal 2,00 meter mag bedragen.

6.3 Nadere eisen

6.3.1 *Onderwerpen*

Burgemeester en wethouders kunnen nadere eisen stellen ten aanzien van:

- a. de situering, de oppervlakte en de hoogte van bebouwing;
- b. het aantal parkeerplaatsen en de situering daarvan;
- c. de aard, hoogte en situering van erfafscheidings;
- d. voorzieningen ter voorkoming van hemelwaterproblematiek in verband met de nieuwe bebouwing.

6.3.2 Toepassingscriteria

De in artikel 6.3.1 genoemde onderwerpen voor het stellen van nadere eisen mogen uitsluitend worden gesteld ten behoeve van:

- a. het stedenbouwkundig beeld;
- b. de verkeerssituatie;
- c. een goede parkeerbalans;
- d. de milieusituatie;
- e. de ruimtelijke kwaliteit;
- f. de sociale veiligheid;
- g. de gebruiksmogelijkheden van de aangrenzende gronden en bouwwerken;
- h. instandhouding van omliggende waarden.

6.4 Afwijken van de bouwregels

6.4.1 *Afwijken van de bouwregels ten behoeve van het vergroten van de inhoud van de woning en het gedeeltelijk bouwen buiten het bouwvlak*

Het bevoegd gezag kan een omgevingsvergunning verlenen voor afwijking van het bepaalde in artikel 6.2.1 onder a ten behoeve van het gedeeltelijk bouwen buiten het bouwvlak en/of artikel 6.2.2 onder g ten behoeve van het vergroten van de inhoud van de woning, met dien verstande dat:

- a. ter plaatse van de dubbelbestemming 'Waarde - Cultuurhistorie' de karakteristieke hoofdvorm van de oorspronkelijke woning behouden dient te blijven;
- b. een goede stedenbouwkundige en/of landschappelijke inpassing dient te zijn gewaarborgd;
- c. het gedeeltelijk bouwen buiten het bouwvlak alleen betrekking heeft op de uitbreiding van een woning binnen het bouwvlak;
- d. de inhoud van de woning maximaal 750 m³ mag bedragen;
- e. geen onevenredige aantasting plaatsvindt van:
 1. het straat- en bebouwingsbeeld;
 2. het woon- en leefklimaat;
 3. de verkeersveiligheid;
 4. de landschappelijke en/of archeologische waarden van de gronden;
 5. de waterstaatskundige en waterhuishoudkundige waarden van de gronden en van de aangrenzende gronden.

6.4.2 *Afwijken van de bouwregels ten behoeve van grotere oppervlakte na sanering bijgebouwen*

Het bevoegd gezag kan een omgevingsvergunning verlenen voor afwijking van het bepaalde in artikel 6.2.3 ten behoeve van een grotere bebouwde oppervlakte van bijgebouwen behorende bij een woning, met dien verstande dat:

- a. er sprake dient te zijn van sloop van bijgebouwen, waarbij geldt dat maximaal 100% van de gesloopte oppervlakte aan bijgebouwen mag worden teruggebouwd;
- b. na sanering het perceel voor niet meer dan 60% is bebouwd;
- c. de grotere oppervlakte aan bijgebouwen bijdraagt aan versterking van de ruimtelijke kwaliteit;
- d. geen onevenredige aantasting plaatsvindt van:
 1. het straat- en bebouwingsbeeld;
 2. de verkeersveiligheid;
 3. de milieusituatie;
 4. de gebruiksmogelijkheden van aangrenzende gronden;
 5. de landschappelijke en/of archeologische waarden van de gronden;
 6. de waterstaatskundige en waterhuishoudkundige waarden van de gronden en van de

aangrenzende gronden.

6.4.3 *Afwijken van de bouwregels ten behoeve van een grotere oppervlakte bijgebouwen*

Het bevoegd gezag kan een omgevingsvergunning verlenen voor afwijking van het bepaalde in artikel 6.2.3 ten behoeve van een grotere bebouwde oppervlakte van bijgebouwen behorende bij een woning, tot een gezamenlijke oppervlakte van maximaal 150 m² per bouwperceel, met dien verstande dat:

- a. het bouwperceel voor maximaal 50% wordt bebouwd;
- b. de bijgebouwen vrijstaand worden uitgevoerd;
- c. de goothoogte van de bijgebouwen maximaal 3,50 meter bedraagt en de bouwhoogte maximaal 80% van de bouwhoogte van de woning;
- d. de bijgebouwen passen in het stedenbouwkundige beeld waarbij geldt dat clustering en concentratie van de bijgebouwen op het bouwperceel de voorkeur heeft;
- e. landschappelijke, cultuurhistorische en natuurlijke waarden niet worden onevenredig aangetast.

6.4.4 *Afwijken van de bouwregels ten behoeve van vergroten van de goothoogte van de woning*

Het bevoegd gezag kan een omgevingsvergunning verlenen voor afwijking van het bepaalde in artikel 6.2.3 ten behoeve van het vergroten van de goothoogte van de woning, met dien verstande dat:

- a. een goede stedenbouwkundige inpassing dient te zijn gewaarborgd;
- b. de goothoogte van de woning maximaal 5,50 meter bedraagt;
- c. geen onevenredige aantasting plaatsvindt van:
 1. het straat- en bebouwingsbeeld;
 2. het woon- en leefklimaat;
 3. de gebruiksmogelijkheden van aangrenzende gronden;
 4. de landschappelijke waarden van de gronden;
 5. de waterstaatskundige en waterhuishoudkundige waarden van de gronden en van de aangrenzende gronden.

6.4.5 *Afwijken van de bouwregels ten behoeve van het verlagen van de dakhelling*

Het bevoegd gezag kan een omgevingsvergunning verlenen voor afwijking van het bepaalde in artikel 6.2.2 en 6.2.3 ten behoeve van het verlagen van de dakhelling van een gebouw tot 0°, met dien verstande dat:

- a. een goede stedenbouwkundige inpassing dient te zijn gewaarborgd;
- b. geen onevenredige aantasting plaatsvindt van:
 1. het straat- en bebouwingsbeeld;
 2. de gebruiksmogelijkheden van aangrenzende gronden;
 3. de landschappelijke waarden van de gronden.

6.5 **Specifieke gebruiksregels**

6.5.1 *Strijdig gebruik*

Onder gebruiken of laten gebruiken in strijd met het bestemmingsplan wordt in ieder geval verstaan het gebruik van gronden en bouwwerken voor en/of als:

- a. het plaatsen van onderkomens en/of kampeermiddelen, met uitzondering van bestaande

- mini-campings, van al dan niet afgedankte wagens en/of voer- en vaartuigen van derden, een en ander met uitzondering van parkeren ten behoeve van het op de bestemming gerichte gebruik;
- b. buitenopslag, behalve als dit noodzakelijk is voor op de bestemming gericht tijdelijk gebruik en anders dan bedoeld in artikel 6.1.1;
 - c. een aan huis verbonden beroep of bedrijf in de woning en/of in de bijgebouwen, anders dan bedoeld in artikel 6.5.2;
 - d. woningsplitsing;
 - e. mantelzorg in de woning en/of in de bijgebouwen;
 - f. vrijstaande bijgebouwen als logiesruimte;
 - g. gebouwen voor recreatieve bewoning, anders dan die zijn toegestaan in 6.1;
 - h. horeca, anders dan die zijn toegestaan in 6.1.
 - i. detailhandel.

6.5.2 *Aan huis verbonden beroepen*

Een aan huis gebonden beroep is toegestaan onder de volgende voorwaarden:

- a. een aan huis verbonden beroep uitsluitend wordt uitgeoefend in de woning of de daarbij behorende bijgebouwen;
- b. maximaal 35% van de toegestane bebouwde oppervlakte van de bedrijfswoning en de daarbij behorende bijgebouwen wordt gebruikt voor een aan huis verbonden beroep;
- c. de woonfunctie in overwegende mate wordt gehandhaafd en de verschijningsvorm als woning niet wezenlijk wordt aangetast;
- d. er mogen maximaal 2 personen werkzaam zijn, waarbij minstens één persoon tevens de bewoner van de woning is;
- e. er is slechts één reclame-uiting toegestaan met een maximale afmeting van 20 x 30 cm;
- f. het gebruik mag geen (ernstige of onevenredige) hinder opleveren voor het woonmilieu en geen afbreuk doen aan het woonkarakter van de omgeving;
- g. in de parkeerbehoefte wordt in voldoende mate voorzien op eigen terrein, waarbij als uitgangspunt geldt dat de bestaande parkeervoorzieningen niet onevenredig mogen worden belast;
- h. er vindt geen detailhandel plaats, met uitzondering van detailhandel in aan het betreffende beroep gerelateerde producten, waarvoor maximaal 10% van de voor het aan huis verbonden beroep gebruikte oppervlakte mag worden gebruikt;
- i. buitenopslag is niet toegestaan;
- j. er mag geen sprake zijn van een onevenredig verkeersaantrekkende werking.

6.5.3 *Voorwaardelijke verplichting*

- a. Tot een met de bestemming strijdig gebruik wordt in elke geval gerekend het gebruik van de theeschenkerij en het in gebruik (laten) nemen van de theeschenkerij overeenkomstig de bestemmingsomschrijving zonder de aanleg en instandhouding van de 9 parkeerplaatsen conform de in Bijlage 2 opgenomen Inrichtingsschets parkeerplaatsen, teneinde te komen tot een goede parkeersituatie.
- b. in afwijking van het bepaalde onder a mag de theeschenkerij overeenkomstig de bestemmingsomschrijving worden gebruikt onder de voorwaarde dat binnen 12 maanden na het tijdstip van inwerkingtreding van het bestemmingsplan uitvoering is gegeven aan de aanleg van de parkeerplaatsen conform de in Bijlage 2 opgenomen Inrichtingsschets parkeerplaatsen.

6.6 Afwijken van de gebruiksregels

6.6.1 Afwijken van de gebruiksregels ten behoeve van mantelzorg

Het bevoegd gezag kan een omgevingsvergunning verlenen voor het afwijken van het bepaalde in artikel 6.5.1 ten behoeve van mantelzorg in de woning of in bestaande bijgebouwen, met dien verstande dat:

- a. het oppervlak van de mantelzorgvoorziening in de woning en/of bijgebouwen niet meer dan 75 m² mag bedragen, danwel niet meer dan op basis van het bepaalde in artikel 6.2.3, 6.4.2 of 6.4.3 is toegestaan indien deze laatste oppervlakte groter is dan 75 m² waarbij een maximum van 150 m² geldt.

Artikel 7 Waarde - Archeologie 2

7.1 Bestemmingsomschrijving

7.1.1 Algemeen

De voor 'Waarde - Archeologie 2' aangewezen gronden zijn, behalve voor de andere daar voorkomende bestemming(en), mede bestemd voor de bescherming van archeologische waarden.

7.1.2 Dubbelbestemmingen en aanduidingen

Voor zover de gronden tevens zijn gelegen binnen de overige aangewezen dubbelbestemmingen, bestemmingen en aanduidingen, zijn mede de desbetreffende regels van toepassing, met inachtneming van de voorrangregels uit artikel 13.1.

7.2 Bouwregels

7.2.1 Onderzoek ten behoeve van verlenen omgevingsvergunning voor het bouwen

Voor aanvragen om een omgevingsvergunning voor het bouwen van bouwwerken met een oppervlakte groter dan 2.500 m² wanneer deze zich bevindt buiten de bebouwde kom, dient door de aanvrager een aanvullend en/of definitief archeologisch rapport te worden overgelegd waarin, naar het oordeel van het bevoegd gezag:

- a. de archeologische waarden van de gronden die blijkens de aanvraag kunnen worden verstoord in voldoende mate zijn vastgesteld en
- b. in voldoende mate is aangegeven op welke wijze de archeologische waarden worden bewaard of gedocumenteerd, dan wel:
- c. in voldoende mate is aangegeven dat de archeologische waarden van de gronden niet onevenredig worden of kunnen worden geschaad, dan wel niet (meer) aanwezig zijn.

7.2.2 Voorwaarden verlening omgevingsvergunning voor het bouwen

Indien uit het in artikel 7.2.1 genoemde rapport blijkt dat de archeologische waarden van de gronden door het verlenen van de omgevingsvergunning voor het bouwen zullen worden verstoord, kan het bevoegd gezag één of meerdere van de volgende voorwaarden verbinden aan de omgevingsvergunning:

- a. de verplichting tot het treffen van technische maatregelen, waardoor de archeologische waarden in de bodem kunnen worden behouden;
- b. de verplichting tot het doen van opgravingen;
- c. de verplichting de werken of werkzaamheden die leiden tot de bodemverstoring, te laten begeleiden door een deskundige op het terrein van archeologische monumentenzorg die voldoet aan door het bevoegd gezag bij de vergunning te stellen kwalificaties.

7.3 Omgevingsvergunning voor het uitvoeren van een werk, geen bouwwerk zijnde, of van werkzaamheden

7.3.1 Vergunningplicht

Het is verboden op of in de voor 'Waarde - Archeologie 2' aangewezen gronden zonder of in afwijking van omgevingsvergunning van het bevoegd gezag de volgende werken, geen bouwwerk zijnde, en/of werkzaamheden uit te voeren:

- a. het ophogen, afgraven (ook ten behoeve van het verwijderen van bestaande funderingen) woelen, mengen, diepploegen, egaliseren en ontginnen van gronden, alsmede het vergraven, verruimen of dempen van sloten, vijvers en andere wateren en het aanleggen van drainage;

- b. het verwijderen en/of aanbrengen van bomen en diepwortelende beplanting;
- c. het aanleggen van ondergrondse transport-, energie-, of communicatieleidingen en daarmee verband houdende constructies, installaties of apparatuur;

voorzover de ingreep dieper gaat dan 50 cm beneden het maaiveld en een grotere oppervlakte dan 2.500 m² beslaat, wanneer deze zich bevindt buiten de bebouwde kom.

7.3.2 *Uitzonderingen*

Het bepaalde in artikel 7.3.1 is niet van toepassing, indien:

- a. door middel van een aanvullend en/of definitief archeologisch onderzoek naar het oordeel van het bevoegd gezag in voldoende mate is aangegeven dat de archeologische waarden van de gronden niet onevenredig worden of kunnen worden geschaad, dan wel niet (meer) aanwezig zijn;
- b. het gaat om onderhouds- en vervangingswerkzaamheden van bestaande bestratingen en beplantingen en werkzaamheden binnen bestaande tracés van kabels en leidingen;
- c. werken of werkzaamheden, welke op het tijdstip van inwerkingtreding van het bestemmingsplan in uitvoering zijn dan wel krachtens een voor dat tijdstip verleende (omgevings)vergunning/ontheffing mogen worden uitgevoerd;
- d. de werken en werkzaamheden worden verricht in het kader van een aanvullend of definitief archeologisch onderzoek.

7.3.3 *Toepassingscriteria*

De omgevingsvergunning voor het uitvoeren van werken en werkzaamheden als bedoeld in artikel 7.3.1 kan alleen worden verleend indien mede op basis van aanvullend en/of definitief archeologisch onderzoek is aangetoond dat de archeologische waarden niet onevenredig worden of kunnen worden geschaad.

7.3.4 *Onderzoeksplicht*

De aanvrager van een omgevingsvergunning als bedoeld in artikel 7.3 die betrekking heeft op gronden, die zijn aangewezen voor 'Waarde - Archeologie 2' dient een rapport te overleggen waarin naar het oordeel van het bevoegd gezag:

- a. de archeologische waarden van de gronden die blijkens de aanvraag kunnen worden verstoord in voldoende mate zijn vastgelegd, en;
- b. in voldoende mate is aangegeven op welke wijze de archeologische waarden worden bewaard en/of gedocumenteerd, dan wel:
- c. in voldoende mate is aangegeven dat de archeologische waarden van de gronden niet onevenredig worden of kunnen worden geschaad, dan wel niet (meer) aanwezig zijn.

7.3.5 *Voorwaarden verlening omgevingsvergunning*

Indien uit het in artikel 7.3.4 genoemde rapport blijkt dat de archeologische waarden van de gronden door het verlenen van de omgevingsvergunning zullen worden verstoord, kan het bevoegd gezag één of meerdere van de volgende voorwaarden verbinden aan de omgevingsvergunning:

- a. de verplichting tot het treffen van technische maatregelen, waardoor de archeologische waarden in de bodem kunnen worden behouden;
- b. de verplichting tot het doen van opgravingen;

bestemmingsplan Oppen Swolle 5 te Vollenhove

- c. de verplichting de werken of werkzaamheden die leiden tot de bodemverstoring, te laten begeleiden door een deskundige op het terrein van archeologische monumentenzorg die voldoet aan door het bevoegd gezag bij de vergunning te stellen kwalificaties.

Artikel 8 Waarde - Cultuurhistorie

8.1 Bestemmingsomschrijving

8.1.1 Algemeen

De voor 'Waarde - Cultuurhistorie' aangewezen gronden zijn, behalve voor de andere daar voorkomende bestemming(en), mede bestemd voor de instandhouding en versterking van de met de historische ontwikkeling samenhangende structuren en ruimtelijke kwaliteiten van het landgoed de daaraan gerelateerde patronen (beplantingspatronen, verkavelingen, wegenpatronen, het stedenbouwkundig beeld) en met ter plaatse van de aanduiding 'specifieke bouw aanduiding - monument' de monumenten.

8.1.2 Dubbelbestemmingen en aanduidingen

Voor zover de gronden tevens zijn gelegen binnen de overige aangewezen dubbelbestemmingen, bestemmingen en aanduidingen, zijn mede de desbetreffende regels van toepassing, met inachtneming van de voorrangsregels uit artikel 13.1.

8.2 Bouwregels

8.2.1 Algemeen

Op de voor 'Waarde - Cultuurhistorie' aangewezen gronden mag slechts worden gebouwd indien en voor zover zulks nodig is voor het behoud en/of herstel van de bestaande bebouwing, met dien verstande, dat:

- a. bebouwing mogelijk is krachtens de onderliggende bestemming;
- b. geen wezenlijke veranderingen worden aangebracht in het stedenbouwkundige beeld, bepaald door situering hoofd- en bijgebouwen, kapvorm, nokrichting, hoogtematen, gevel- en raamindeling.

8.2.2 Uitzonderingen

Het bepaalde in artikel 8.2.1 is niet van toepassing op:

- a. normale onderhoudswerkzaamheden;
- b. bouwwerken, welke op het tijdstip van het inwerkingtreden van het bestemmingsplan in uitvoering zijn dan wel krachtens een voor dat tijdstip verleende (omgevings)vergunning/ontheffing mogen worden uitgevoerd.

8.3 Afwijken van de bouwregels

8.3.1 Afwijken van de bouwregels ten behoeve van gebouwen

Het bevoegd gezag kan een omgevingsvergunning verlenen voor het afwijken van het bepaalde in artikel 8.2.1 ten behoeve van het bouwen van gebouwen overeenkomstig de onderliggende bestemming(en), met dien verstande dat:

- a. dit verenigbaar is met behoud, herstel en/of versterking van de cultuurhistorische waarden en kwaliteiten van de bestaande bebouwing;
- b. dit conform advies van de Monumentencommissie of een daarvoor in de plaats tredende commissie, niet leidt tot een wezenlijke verandering van de aanwezige cultuurhistorische waarden en kwaliteiten.

8.4 Omgevingsvergunning voor het uitvoeren van een werk, geen bouwwerk zijnde, of van werkzaamheden

8.4.1 Vergunningplicht

Het is verboden op of in de voor 'Waarde - Cultuurhistorie' aangewezen gronden zonder of in afwijking van omgevingsvergunning van het bevoegd gezag de volgende werken, geen bouwwerk zijnde, en/of werkzaamheden uit te voeren:

- a. het aanbrengen van veranderingen in de aanwezige stedenbouwkundige/landschappelijke structuur;
- b. het geheel of gedeeltelijk planten of rooien van bomen, bosschages, houtwallen en singels;
- c. het geheel of gedeeltelijk dempen/graven van watergangen;
- d. het aanbrengen van verhardingen.

8.4.2 Uitzonderingen

Het bepaalde in artikel 8.4.1 is niet van toepassing op:

- a. normale onderhoudswerkzaamheden;
- b. werken of werkzaamheden in het kader van het normale bodemgebruik;
- c. werken of werkzaamheden, welke op het tijdstip van inwerkingtreding van het bestemmingsplan in uitvoering zijn dan wel krachtens een voor dat tijdstip aangevraagde (omgevings)vergunning/ontheffing mogen worden uitgevoerd.

8.4.3 Toepassingscriteria

De omgevingsvergunning voor het uitvoeren van werken en werkzaamheden als bedoeld in artikel 8.4.1 kan alleen worden verleend indien door die werken of werkzaamheden dan wel door de daarvan hetzij direct hetzij indirect te verwachten gevolgen de in artikel 8.1 genoemde waarden en doeleinden niet onevenredig worden of kunnen worden aangetast dan wel de mogelijkheden voor herstel van de bedoelde waarden niet wezenlijk worden of kunnen worden verkleind.

8.4.4 Voorwaarden verlening omgevingsvergunning

Het bevoegd gezag kan aan de in artikel 8.5.1 genoemde vergunning voorwaarden verbinden ter bescherming van de cultuurhistorische waarden van het gebied.

8.5 Omgevingsvergunning voor het slopen van een bouwwerk

8.5.1 Vergunningplicht

Het is verboden op of in de voor 'Waarde - Cultuurhistorie' aangewezen gronden zonder of in afwijking van omgevingsvergunning van het bevoegd gezag de op de gronden aanwezige cultuurhistorische waardevolle en/of karakteristieke bebouwing geheel of gedeeltelijk te slopen.

8.5.2 Uitzonderingen

Het bepaalde in artikel 8.5.1 is niet van toepassing op:

- a. normale onderhoudswerkzaamheden;
- b. sloopwerkzaamheden, welke op het tijdstip van inwerkingtreding van het bestemmingsplan in uitvoering zijn dan wel krachtens een voor dat tijdstip verleende (omgevings)vergunning/ontheffing mogen worden uitgevoerd.

8.5.3 *Toepassingscriteria*

De omgevingsvergunning voor het uitvoeren van werken en werkzaamheden als bedoeld in artikel 8.5.1 kan alleen worden verleend indien:

- a. de karakteristieke hoofdvorm dan wel de cultuurhistorische waarde niet langer aanwezig is en niet zonder ingrijpende wijziging aan het pand kan worden hersteld;
- b. de karakteristieke hoofdvorm dan wel de cultuurhistorische waarde in redelijkheid niet is te handhaven;
- c. het delen van panden of bijgebouwen betreft, die op zichzelf niet als karakteristiek dan wel cultuurhistorisch waardevol vallen aan te merken, en door sloop daarvan geen onevenredige aantasting van de karakteristieke hoofdvorm dan wel de cultuurhistorische waarde plaatsvindt;
- d. een positief advies wordt verkregen van de Monumentencommissie of een daarvoor in de plaats tredende commissie.

Hoofdstuk 3 Algemene regels

Artikel 9 Anti-dubbelregel

Grond die eenmaal in aanmerking is genomen bij het toestaan van een bouwplan waaraan uitvoering is gegeven of alsnog kan worden gegeven, blijft bij de beoordeling van latere bouwplannen buiten beschouwing.

Artikel 10 Algemene bouwregels

10.1 Ondergronds bouwen

Voor het bouwen van ondergrondse bouwwerken gelden de volgende regels:

- a. ondergrondse bouwwerken zijn uitsluitend toegestaan ter plaatse van de aanduiding 'bouwvlak', uitgezonderd zwembaden binnen de bestemming 'Wonen - Buitengebied';
- b. de oppervlakte van ondergrondse bouwwerken mag niet meer bedragen dan de toegestane oppervlakte van bouwwerken boven peil, daarbij worden niet meegerekend zwembaden binnen de bestemming 'Wonen - Buitengebied';
- c. de ondergrondse bouwdiepte mag maximaal 4,00 meter onder peil bedragen;
- d. om het ondergrondse bouwwerk toegankelijk te maken is overschrijding van het bouwvlak toegestaan, mits de voorgevelrooilijn niet wordt overschreden;
- e. de regels van de betreffende bestemmingen zijn van overeenkomstige toepassing.

Artikel 11 Algemene gebruiksregels

11.1 Strijdig gebruik

Onder gebruiken in strijd met het bestemmingsplan wordt in ieder geval verstaan het gebruik van gronden en bouwwerken voor en/of als:

- a. een seksinrichting of een daarmee vergelijkbaar bedrijf;
- b. een coffeeshop, growshop, smartshop of een daarmee vergelijkbaar bedrijf, voor zover daarvoor door de burgemeester geen gedoogtoestemming is verleend;
- c. straatprostitutie;
- d. het plaatsen van onderkomens en/of kampeermiddelen, van al dan niet afgedankte voer- en vaartuigen en van wagens, tenzij de betreffende bestemming daarin wel uitdrukkelijk voorziet.

Artikel 12 Algemene afwijkingsregels

12.1 Meetverschillen

Het bevoegd gezag kan een omgevingsvergunning verlenen voor het afwijken van de aangeduide bouw grenzen indien een meetverschil of onnauwkeurigheid ten opzichte van de feitelijke situatie daartoe aanleiding geeft, mits de afwijking maximaal 3,00 meter bedraagt.

12.2 Kleine bouwwerken ten behoeve van nutsvoorzieningen

Het bevoegd gezag kan, met inachtneming van het bepaalde in de dubbelbestemmingen en (gebieds)aanduidingen, een omgevingsvergunning verlenen voor het afwijken van de bouw- en/of gebruiksregels voor het bouwen van kleine, niet voor bewoning bestemde bouwwerken van openbaar nut, zoals wachthuisjes, transformatorhuisjes, schakelhuisjes, gemaalgebouwtjes, telefooncellen, pinautomaten, afval- en glascontainers en dergelijke, met dien verstande dat:

- a. de oppervlakte maximaal 15 m² mag bedragen;
- b. de goothoogte maximaal 3,00 meter mag bedragen;
- c. de bouwhoogte maximaal 6,00 meter mag bedragen.

12.3 Functiewijzigingen onbebouwde gronden

Het bevoegd gezag kan, met inachtneming van het bepaalde in de dubbelbestemmingen en (gebieds)aanduidingen, een omgevingsvergunning verlenen voor het afwijken van de gebruiksregels voor een wijziging van het gebruik van onbebouwde gronden, zonder dat daarbij wordt gebouwd, met dien verstande dat:

- a. de oppervlakte maximaal 1.000 m² mag bedragen;
- b. geen onevenredige aantasting plaatsvindt van:
 1. de verkeersveiligheid;
 2. het woon- en leefklimaat;
 3. de milieusituatie;
 4. de gebruiksmogelijkheden van de aangrenzende gronden.

12.4 Omgevingsvergunning evenementen

Het bevoegd gezag kan, met inachtneming van het bepaalde in de dubbelbestemmingen, een omgevingsvergunning verlenen voor het afwijken van de regels van het bestemmingsplan ten aanzien van het toestaan van evenementen die met een zekere regelmaat plaatsvinden en een planologische relevantie hebben vanwege de duur van de activiteit, waaronder het opbouwen en afbreken en/of vanwege de omvang van de activiteit, waaronder het aantal deelnemers/toeschouwers, mits:

- a. de evenementen zijn toegestaan overeenkomstig de bepalingen in de Algemene Plaatselijke Verordening (APV);
- b. het evenement maximaal 15 dagen aaneengesloten duurt, inclusief het opbouwen en afbreken van voorzieningen ten behoeve van het evenement;
- c. een locatie niet meer dan 3 maal per jaar voor een evenement wordt gebruikt;
- d. er geen horeca ter plaatse plaatsvindt, anders dan inherent aan het toegestane evenement;
- e. er geen detailhandel ter plaatse plaatsvindt, anders dan ondergeschikt en inherent aan het toegestane evenement, met uitzondering van vlooiën- en/of rommelmarkten;
- f. er geen recreatief nachtverblijf behorende bij een evenement, ter plaatse plaatsvindt;
- g. in de parkeerbehoefte in voldoende mate wordt voorzien;
- h. aan de van toepassing zijnde milieuwet- en regelgeving wordt voldaan;
- i. het evenement niet leidt tot onevenredige aantasting van bestaande natuurlijke, landschappelijke en/of cultuurhistorische waarden;

- j. er geen onevenredige aantasting plaatsvindt van:
1. de verkeersveiligheid;
 2. de milieusituatie;
 3. het woon- en leefklimaat;
 4. de gebruiksmogelijkheden van de aangrenzende grond.

12.5 Verleende omgevingsvergunningen of andere toestemmingen

Een omgevingsvergunning, vrijstelling of ontheffing die ten tijde van de inwerkingtreding van het bestemmingsplan is verleend voor een bouw- en/of gebruiksactiviteit waarvoor ingevolge deze regels een omgevingsvergunning voor het afwijken van het bestemmingsplan is vereist, wordt gelijkgesteld met een dergelijke omgevingsvergunning.

Artikel 13 Overige regels

13.1 Voorrangsregels

13.1.1 Voorrang dubbelbestemming

In het geval van strijdigheid van belangen tussen een bestemming en een dubbelbestemming gaat het belang van de dubbelbestemming voor.

13.1.2 Onderlinge relatie dubbelbestemmingen

Ten aanzien van de onderlinge relatie tussen de dubbelbestemmingen geldt dat dubbelbestemmingen gericht op het instandhouden of ontwikkelen van het groene karakter en het voorkomen van bebouwing voorgaan boven dubbelbestemmingen met bebouwing. In concreto wordt in afnemende mate prioriteit verleend aan de dubbelbestemming:

- a. Waarde - Archeologie 1;
- b. Waarde - Archeologie 2;
- c. Leiding;
- d. Leiding - Hoogspanningsverbinding;
- e. Waterstaat - Waterkering;
- f. Waarde - Cultuurhistorie;
- g. Waterstaat - Waterlopen.

Hoofdstuk 4 Overgangs- en slotregels

Artikel 14 Overgangsrecht

14.1 Overgangsrecht bouwwerken

- a. Een bouwwerk dat op het tijdstip van inwerkingtreding van het bestemmingsplan aanwezig of in uitvoering is, dan wel gebouwd kan worden krachtens een omgevingsvergunning voor het bouwen, en afwijkt van het bestemmingsplan, mag, mits deze afwijking naar aard en omvang niet wordt vergroot,
 1. gedeeltelijk worden vernieuwd of veranderd;
 2. na het teniet gaan ten gevolge van een calamiteit geheel worden vernieuwd of veranderd, mits de aanvraag van de omgevingsvergunning voor het bouwen wordt gedaan binnen twee jaar na de dag waarop het bouwwerk is teniet gegaan.
- b. Het bevoegd gezag kan in afwijking van het eerste lid een omgevingsvergunning verlenen voor het vergroten van de inhoud van een bouwwerk als bedoeld in het eerste lid met maximaal 10%.
- c. Het eerste lid is niet van toepassing op bouwwerken die weliswaar bestaan op het tijdstip van inwerkingtreding van de beheerverordening, maar zijn gebouwd zonder vergunning en in strijd met het daarvoor geldende plan, daaronder begrepen de overgangsbepaling van dat plan.

14.2 Overgangsrecht gebruik

- a. Het gebruik van grond en bouwwerken dat bestond op het tijdstip van inwerkingtreding van het bestemmingsplan en hiermee in strijd is, mag worden voortgezet.
- b. Het is verboden het met het bestemmingsplan strijdige gebruik, bedoeld in het eerste lid, te veranderen of te laten veranderen in een ander met het bestemmingsplan strijdig gebruik, tenzij door deze verandering de afwijking naar aard en omvang wordt verkleind.
- c. Indien het gebruik, bedoeld in het eerste lid, na het tijdstip van inwerkingtreding van het bestemmingsplan voor een periode langer dan een jaar wordt onderbroken, is het verboden dit gebruik daarna te hervatten of te laten hervatten.
- d. Het eerste lid is niet van toepassing op het gebruik dat reeds in strijd was met het voorheen geldende bestemmingsplan, daaronder begrepen de overgangsbepalingen van dat plan, danwel met de voorheen geldende beheersverordening, daaronder begrepen de overgangsbepalingen van die verordening, en met het voor die verordening geldende bestemmingsplan, daaronder begrepen de overgangsbepalingen van dat plan.

Artikel 15 Slotregel

Deze regels worden aangehaald als:

Regels van de bestemmingsplan "Oppen Swolle 5 te Vollenhove".

Inhoudsopgave

Bijlagen bij de regels	3
Bijlage 1 Staat van bedrijfsactiviteiten	4
Bijlage 2 Inrichtingsschets parkeerplaatsen	19
Bijlage 3 Overzicht aan huis gebonden beroepen/bedrijven	21

Bijlagen bij de regels

Bijlage 1 Staat van bedrijfsactiviteiten

Bijlage 2. bij de regels

Staat van bedrijfsactiviteiten

Inleiding

Voornaamste criterium voor het al dan niet toelaten van bedrijfsactiviteiten is dat bedrijven qua omvang en aard passen binnen de kern, geen onevenredige toename van het aantal verkeersbewegingen kan plaatsvinden en geen vergroting van de milieubelasting optreedt.

Aan de vestiging van grootschalige industriële bedrijven, transportbedrijven, groothandelsbedrijven en bedrijven met detailhandel in volumineuze goederen, toonzalen, bouwen en sloopbedrijven, grootschalige horeca-activiteiten en bedrijfsactiviteiten die naar aard en invloed op de functies en waarden van het landelijk gebied hiermee zijn te vergelijken, wordt geen medewerking verleend. Deze dienen zich op een daartoe ingericht bedrijventerrein te vestigen.

De toegesneden lijst is tevens getoetst aan de gedeeltelijke ligging in het grondwaterbeschermingsgebied.

Indeling

De staat "bedrijfstypen: bedrijven" omvat de bedrijfstypen met de desbetreffende SBI-codes. Voor elk bedrijfstype zijn kenmerken zoals afstanden tot een rustige woonwijk weergegeven. De weergegeven kenmerken zijn van toepassing op 'gemiddelde', moderne bedrijven binnen een bedrijfstype. Hierbij is rekening gehouden met de normaliter bij deze bedrijven voorkomende opslagen en installaties. Het komt echter ook voor dat bedrijven opslagen of installaties hebben, die anders dan 'normaal' zijn voor die bedrijven. Voor die gevallen is de staat "bedrijfstypen: opslagen en installaties" opgesteld.

Richtafstanden voor geur, stof, geluid en gevaar

Per bedrijfstype zijn voor elk van de aspecten geur, stof, geluid en gevaar de richtafstanden aangegeven die in de meeste gevallen kunnen worden aangehouden tussen een bedrijf en woningen om hinder en schade aan mensen binnen aanvaarde normen houden.

Hierbij zijn de volgende uitgangspunten gekozen:

- Het betreft 'gemiddelde' nieuwe bedrijven met voor nieuwe bedrijven gangbare voorzieningen binnen het gedefinieerde bedrijfstype.
- Het betreft woningen in een rustige woonwijk met weinig verkeer.

De afstand geldt in principe tussen de perceelgrens van het bedrijf (bij een gangbare perceelsgrootte en -indeling) en anderzijds de gevel van een woning.

De volgende afstanden worden gehanteerd: 10, 30, 50, 100, 200, 300, 500, 700, 1000, 1500m.

Achter de afstand voor geluid is -waar van toepassing- de letter C van continu opgenomen. Hiermee is dan aangegeven dat de meeste bedrijven binnen het desbetreffende bedrijfstype continu dag en nacht in bedrijf zijn met die activiteiten die (mede) bepalend zijn voor het geluidniveau.

Achter de afstand voor geluid is -waar van toepassing- de letter Z van zonering opgenomen. Dit betreft bedrijven die zeer veel geluid produceren en als zodanig in het Inrichtingen- en Vergunningenbesluit (IVB) bij de Wet milieubeheer zijn aangewezen.

De afstand voor het gevaar houdt verband met de mogelijke gevolgen van brand, explosies en de verspreiding van schadelijke stoffen voor mensen in de omgeving van bedrijven. Dit gevaar staat gelijk aan het begrip 'externe veiligheid'.

Grootste afstand

In een aparte kolom is de grootste afstand voor geur, stof, geluid en gevaar in de staat opgenomen. Van deze grootste afstand is de zogenaamde categorie afgeleid.

Categorie

De zogenaamde categorie loopt uiteen van 1 tot en met 6 en is direct afgeleid van de grootste afstand:

- categorie 1: grootste afstand 0 of 10 m;
- categorie 2: grootste afstand 30 m;
- categorie 3.1 en 3.2: grootste afstand 50 en 100 m;
- categorie 4.1 en 4.2: grootste afstand 200 en 300 m;
- categorie 5.1, 5.2. en 5.3: grootste afstand 500, 700 of 1000 m;
- categorie 6: grootste afstand 1500 m.

Toevoeging letter D: divers

Bij de bepaling van de afstanden voor de onderscheiden bedrijfstypen is telkens uitgegaan van een 'gemiddeld' modern, nieuw bedrijf met gebruikelijke voorzieningen. Er zijn echter ook bedrijfstypen, waar binnen individuele bedrijven een grote diversiteit bestaat. Dit dient tot uitdrukking in de afstanden te komen. In die gevallen is in de staat de letter D van 'divers' opgenomen.

Indices voor verkeer en visuele hinder

De aspecten verkeersaantrekkende werking en visuele hinder zijn kwalitatief beoordeeld en weergegeven met een index. De index loopt uiteen van 1 tot en met 3, met de volgende betekenis:

- 1: potentieel geen of geringe emissie of hinder;
- 2: potentieel aanzienlijke emissie of hinder;
- 3: potentieel zeer ernstige emissie of hinder.

Daarbij is bij verkeer onderscheid gemaakt tussen goederenvervoer (G) en personenvervoer (P).

Indices bodem

B. bodemverontreiniging

De letter B is opgenomen indien een gemiddeld bedrijf binnen het genoemde bedrijfstype een verhoogde kans op bodemverontreiniging geeft.

Indices lucht

L: luchtverontreiniging

Uitstoot van schadelijke stoffen naar de lucht kan in planologisch opzicht relevant zijn. Indien dit aspect relevant kan zijn in relatie tot de in de staat genoemde grootste afstand, is de letter L vermeld. Er kunnen dan overwegingen zijn om de genoemde afstand te verhogen.

Gebruikte afkortingen

De volgende afkortingen worden in de staat gebruikt:

- niet van toepassing of niet relevant
- < kleiner dan
- > groter
- = gelijk aan
- cat categorie
- e.d. en dergelijke
- kl, klasse
- n.e.g. niet elders genoemd
- o.c. opslagcapaciteit
- p.c. productiecapaciteit
- p.o. productieoppervlak
- b.o. bedrijfsoppervlak
- v.c. verwerkingscapaciteit

u uur
d dag
w week
j jaar
B bodemverontreiniging
C continu
D divers
L luchtverontreiniging
Z zonering
R risico (besluit externe veiligheid inrichtingen mogelijk van toepassing)
V vuurwerkbesluit van toepassing

SBI-2008	nummer	OMSCHRIJVING	AFSTANDEN IN METERS		INDICES									
			GEUR	STOF	GELUID	GEVAAR	GROOTSTE AFSTAND	CATEGORIE	VERKEER	VISUEEL	BODEM	LUCHT		
-														
01	-	LANDBOUW EN DIENSTVERLENING T.B.V. DE LANDBOUW												
0149	0	Fokken en houden van overige dieren:												
0149	5	- bijen	10	0	30 C	10	30	2	1 G	1				
0149	6	- overige dieren	30	10	30 C	0	30 D	2	1 G	1				
016	0	Dienstverlening t.b.v. de landbouw:												
016	1	- algemeen (o.a. loonbedrijven): b.o. > 500 m²	30	10	50	10	50 D	3.1	2 G	1				
016	2	- algemeen (o.a. loonbedrijven): b.o. <= 500 m²	30	10	30	10	30	2	1 G	1				
016	4	- plantsoenendiensten en hoveniersbedrijven: b.o. <= 500 m²	30	10	30	10	30	2	1 G	1				
0162		KI-stations	30	10	30 C	0	30	2	1 G	1				
14	-	VERVAARDIGING VAN KLEDING; BEREIDEN EN VERVEN VAN BONT												

SBI-2008	nummer	OMSCHRIJVING	AFSTANDEN IN METERS		INDICES									
			GEUR	STOF	GELUID	GEVAAR	GROOTSTE AFSTAND	CATEGORIE	VERKEER	VISUEEL	BODEM	LUCHT		
-														
141		Vervaardiging van kleding en -toebehoren (excl. van leer)	10	10	30	10	30	2	2	G	2			
16		HOUTINDUSTRIE EN VERVAARDIGING ARTIKELEN VAN HOUT, RIET, KURK E.D.												
162902		Kurkwaren-, riet- en vlechtwerkfabrieken	10	10	30	0	30	2	1	G	1			
18	-	UITGEVERIJEN, DRUKKERIJEN EN REPRODUKTIE VAN OPGENOMEN MEDIA												
181		Uitgeverijen (kantoren)	0	0	10	0	10	1	1	P	1			
181129		Kleine drukkerijen en kopieerinrichtingen	10	0	30	0	30	2	1	P	1	B		
1814	A	Grafische afwerking	0	0	10	0	10	1	1	G	1			
1814	B	Binderijen	30	0	30	0	30	2	2	G	1			
1813		Grafische reproductie en zetten	30	0	10	10	30	2	2	G	1	B		
1814		Overige grafische activiteiten	30	0	30	10	30	D	2	2	G	1	B	

SBI-2008	nummer	OMSCHRIJVING	AFSTANDEN IN METERS		INDICES									
			GEUR	STOF	GELUID	GEVAAR	GROOTSTE AFSTAND	CATEGORIE	VERKEER	VISUEEL	BODEM	LUCHT		
-														
182		Reproductiebedrijven opgenomen media	0	0	10	0	10	1	1	G	1			
26,28,33	-	VERVAARDIGING VAN KANTOORMACHINES EN COMPUTERS												
26,28,33	A	Kantoor machines- en computerfabrieken	30	10	30	10	30	2	1	G	1			
26,32,33	-	VERVAARDIGING VAN MEDISCHE EN OPTISCHE APPARATEN EN INSTRUMENTEN												
26,32,33	A	Fabrieken voor medische en optische apparaten en instrumenten e.d.	30	0	30	0	30	2	1	G	1			
41,42,43	-	BOUWNIJVERHEID												
41,42,43	3	- aannemersbedrijven met werkplaats: b.o.< 1000 m²	0	10	30	10	30	2	1	G	1	B		
45,47	-	HANDEL/REPARATIE VAN AUTO'S, MOTORFIETSEN; BENZINESERVICESTATIONS												

SBI-2008	nummer	OMSCHRIJVING	AFSTANDEN IN METERS		INDICES									
			GEUR	STOF	GELUID	GEVAAR	GROOTSTE AFSTAND	CATEGORIE	VERKEER	VISUEEL	BODEM	LUCHT		
-														
45204	B	Autobekleiderijen	0	0	10	10	10	1	1	G	1			
46	-	GROOTHANDEL EN HANDELSBEMIDDELING												
461		Handelsbemiddeling (kantoren)	0	0	10	0	10	1	1	P	1			
4622		Grth in bloemen en planten	10	10	30	0	30	2	2	G	1			
4634		Grth in dranken	0	0	30	0	30	2	2	G	1			
4635		Grth in tabaksprodukten	10	0	30	0	30	2	2	G	1			
4636		Grth in suiker, chocolade en suikerwerk	10	10	30	0	30	2	2	G	1			
4637		Grth in koffie, thee, cacao en specerijen	30	10	30	0	30	2	2	G	1			
4638,4639		Grth in overige voedings- en genotmiddelen	10	10	30	10	30	2	2	G	1			
464,46733		Grth in overige consumentenartikelen	10	10	30	10	30	2	2	G	1			
46752		Grth in kunstmeststoffen	30	30	30	30	30	2	1	G	1			
4674		Grth in overige intermediaire goederen	10	10	30	10	30	2	2	G	2			
466	0	Grth in machines en												

SBI-2008	nummer	OMSCHRIJVING	AFSTANDEN IN METERS		INDICES									
			GEUR	STOF	GELUID	GEVAAR	GROOTSTE AFSTAND	CATEGORIE	VERKEER	VISUEEL	BODEM	LUCHT		
-		apparaten:												
466	1	- machines voor de bouwnijverheid	0	10	100	10	100	3.2	2	G	2			
466,469		Overige grth (bedrijfsmeubels, emballage, vakbenodigdheden e.d.)	0	0	30	0	30	2	2	G	1			
47	-	DETAILHANDEL EN REPARATIE T.B.V. PARTICULIEREN												
4778		Detailhandel in vuurwerk tot 10 ton verpakt	0	0	10	10	10	1	1	P	1			
4952		Reparatie t.b.v. particulieren (excl. auto's en motorfietsen)	0	0	10	10	10	1	1	P	1			
55	-	LOGIES-, MAALTIJDEN- EN DRANKENVERSTREKKING												
562		Cateringbedrijven	10	0	30	C	10	30	2	1	G/P	1		
49	-	VERVOER OVER LAND												
493		Taxibedrijven	0	0	30	C	0	30	2	2	P	1		
50,51	-	VERVOER OVER WATER / DOOR DE LUCHT												

SBI-2008	nummer	OMSCHRIJVING	AFSTANDEN IN METERS		INDICES									
			GEUR	STOF	GELUID	GEVAAR	GROOTSTE AFSTAND	CATEGORIE	VERKEER	VISUEEL	BODEM	LUCHT		
-														
50,51	A	Vervoersbedrijven (uitsluitend kantoren)	0	0	10		0	10	1	2 P	1			
52	-	DIENSTVERLENING T.B.V. HET VERVOER												
5222		Overige dienstverlening t.b.v. vervoer (kantoren)	0	0	10		0	10	1	2 P	1			
791		Reisorganisaties	0	0	10		0	10	1	1 P	1			
5229		Expediteurs, cargadoors (kantoren)	0	0	10		0	10 D	1	1 P	1			
53	-	POST EN TELECOMMUNICATIE												
531,532		Post- en koeriersdiensten	0	0	30	C	0	30	2	2 P	1			
61	A	Telecommunicatiebedrijven	0	0	10	C	0	10	1	1 P	1			
64,65,66	-	FINANCIELE INSTELLINGEN EN VERZEKERINGSWEZEN												
64,65,66	A	Banken, verzekeringsbedrijven, beurzen	0	0	10	C	0	10	1	1 P	1			
41,68	-	VERHUUR VAN EN HANDEL IN ONROEREND GOED												

SBI-2008	nummer	OMSCHRIJVING	AFSTANDEN IN METERS		INDICES									
			GEUR	STOF	GELUID	GEVAAR	GROOTSTE AFSTAND	CATEGORIE	VERKEER	VISUEEL	BODEM	LUCHT		
-														
41,68	A	Verhuur van en handel in onroerend goed	0	0	10	0	10		1	1 P	1			
77	-	VERHUUR VAN TRANSPORTMIDDELEN, MACHINES, ANDERE ROERENDE GOEDEREN												
7711		Personenautoverhuurbedrijven	10	0	30	10	30		2	2 P	1			
7712,7739		Verhuurbedrijven voor transportmiddelen (excl. personenauto's)	10	0	50	10	50 D	3.1	2	G	1			
772		Verhuurbedrijven voor roerende goederen n.e.g.	10	10	30	10	30 D	2	2	G	2			
62	-	COMPUTERSERVICE- EN INFORMATIETECHNOLOGIE												
62	A	Computerservice- en informatietechnologie-bureau's e.d.	0	0	10	0	10		1	1 P	1			
62	B	Datacentra	0	0	30	C	30		2	1 P	1			
72	-	SPEUR- EN ONTWIKKELINGSWERK												

SBI-2008	nummer	OMSCHRIJVING	AFSTANDEN IN METERS		INDICES									
			GEUR	STOF	GELUID	GEVAAR	GROOTSTE AFSTAND	CATEGORIE	VERKEER	VISUEEL	BODEM	LUCHT		
-														
721		Natuurwetenschappelijk speur- en ontwikkelingswerk	30	10	30	30	30	2	1	P	1			
722		Maatschappij- en geesteswetenschappelijk onderzoek	0	0	10	0	10	1	1	P	1			
63,69tm71,73,74, 77,78,80tm82	-	OVERIGE ZAKELIJKE DIENSTVERLENING												
63,69tm71,73,74, 77,78,80tm82	A	Overige zakelijke dienstverlening: kantoren	0	0	10	0	10	D	1	2	P	1		
74203		Foto- en filmontwikkelcentrales	10	0	30	C	10	30	2	2	G	1	B	
82992		Veilingen voor huisraad, kunst e.d.	0	0	10		0	10	1	2	P	1		
86	-	GEZONDHEIDS- EN WELZIJNSZORG												
8621,8622,8623		Artsenpraktijken, klinieken en dagverblijven	0	0	10		0	10	1	2	P	1		
94	-	DIVERSE ORGANISATIES												
941,942		Bedrijfs- en werknemersorganisaties	0	0	10		0	10	1	1	P	1		

SBI-2008	nummer	OMSCHRIJVING	AFSTANDEN IN METERS		INDICES									
			GEUR	STOF	GELUID	GEVAAR	GROOTSTE AFSTAND	CATEGORIE	VERKEER	VISUEEL	BODEM	LUCHT		
-		(kantoren)												
59	-	CULTUUR, SPORT EN RECREATIE												
591,592,601,602		Studio's (film, TV, radio, geluid)	0	0	30	C	10	30	2	2	G	1		
8552		Muziek- en balletscholen	0	0	30		0	30	2	2	P	1		
85521		Dansscholen	0	0	30	C	0	30	2	2	P	1		
96	-	OVERIGE DIENSTVERLENING												
96011	A	Wasserijen en strijkinrichtingen	30	0	50	C	30	50	3.1	2	G	1		
96011	B	Tapjtreinigingsbedrijven	30	0	50		30	50	3.1	2	G	1		L
96012		Chemische waterijen en ververijen	30	0	30		30	30	2	2	G	1	B	L
96013	A	Wasverzendinrichtingen	0	0	30		0	30	2	1	G	1		
96013	B	Wasserettes, wassalons	0	0	10		0	10	1	1	P	1		
9313,9604		Fitnesscentra, badhuizen en sauna-baden	10	0	30	C	0	30	2	1	P	1		
9305	B	Persoonlijke dienstverlening n.e.g.	0	0	10	C	0	10	D	1	1	P	1	

Bijlage 2 Inrichtingsschets parkeerplaatsen

PARKEER- VOORZIENING

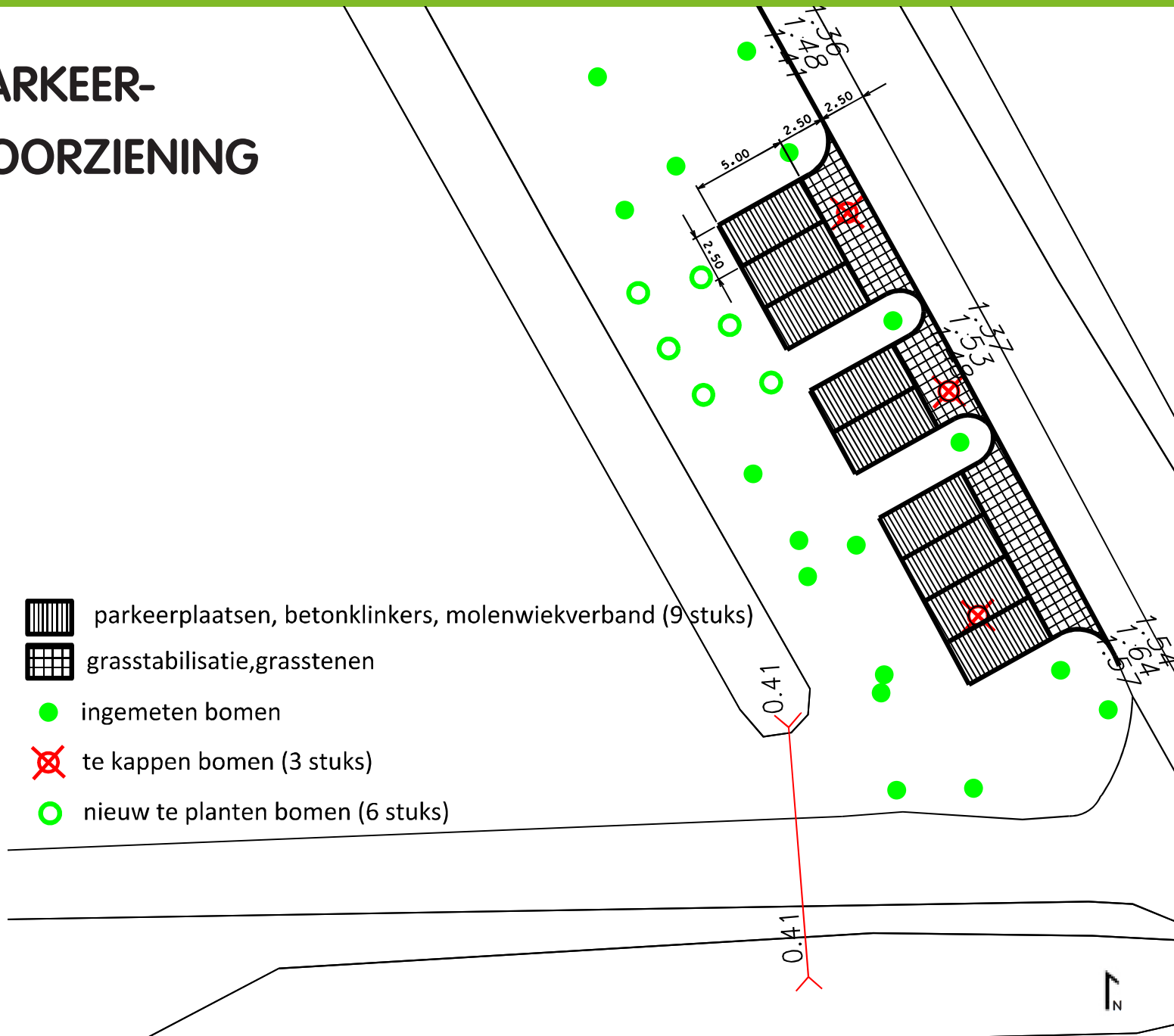

 parkeerplaatsen, betonklinkers, molenwiekverband (9 stuks)

 grasstabilisatie, grasstenen

 ingemeten bomen

 te kappen bomen (3 stuks)

 nieuw te planten bomen (6 stuks)



Betonklinker, molenwiekverband



Grasstabilisatie, grasbetonsteen



Grasstabilisatie, ecoraster

Bijlage 3 Overzicht aan huis gebonden beroepen/bedrijven

Bijlage 3. bij de regels

Overzicht aan huis gebonden beroepen/bedrijven

Door de kamers van koophandel is de volgende lijst samengesteld van personen die als aan huis gebonden beroepen (vrije beroepsbeoefenaars), gelden. Dit zijn:

1. adviseur
2. advocaat
3. accountant-administratieconsulent
4. alternatieve genezer
5. belastingconsulent
6. bouwkundig architect
7. dierenarts
8. fysiotherapeut
9. gerechtsdeurwaarder
10. huidtherapeut
11. huisarts
12. interieurarchitect
13. juridisch adviseur
14. kunstenaar
15. logopedist
16. makelaar
17. medisch specialist
18. notaris
19. oefentherapeut Cesar/Mensendieck
20. organisatieadviseur
21. orthopedagoog
22. psycholoog
23. redacteur
24. registeraccountant
25. stedenbouwkundige
26. tandarts
27. tandartsspecialist
28. tolk
29. tuin- en landschapsarchitect
30. verloskundige

Een beroep dat hier niet op voorkomt, geldt in beginsel niet als 'aan huis gebonden beroep (vrij beroep)', tenzij de onderneming/beroepsbeoefenaar anders aan kan tonen.

Ook gastouderopvang kan worden aangemerkt als een aan huis gebonden beroep.

Bij de uitoefening van consumentverzorgende en/of ambachtelijke bedrijvigheid valt te denken aan:

- 1 autorijschool (geen theorie)
- 2 bloemschikker
- 3 computerservice (o.a. systeembouw/-analyse)
- 4 decorateur
- 5 fietsenreparateur
- 6 fitness-studio
- 7 fotograaf
- 8 goud- en zilversmid
- 9 glazenwasser
- 10 hoedenmaker
- 11 hondentrimmer
- 12 instrumentenmaker
- 13 kaarsenmaker
- 14 kapper
- 15 klompenmaker
- 16 koeriersdienst
- 17 lijstenmaker
- 18 loodgieter
- 19 meubelmaker
- 20 muziekinstrumentenmaker
- 21 nagelstudio/pedicure
- 22 pottenbakker
- 23 prothesemaker
- 24 reisorganisatie (kleinschalig)
- 25 reparatie van kleine consumentenartikelen
(antiek/radio's-tv's/horloges etc.)
- 26 schoonheidsspecialist
- 27 traiteur
- 28 tv/radio reparateur
- 29 zadelmaker

Deze lijst is niet uitputtend. Echter het uitgangspunt bij deze activiteiten moet zijn dat het woonkarakter niet wezenlijk mag worden aangetast.

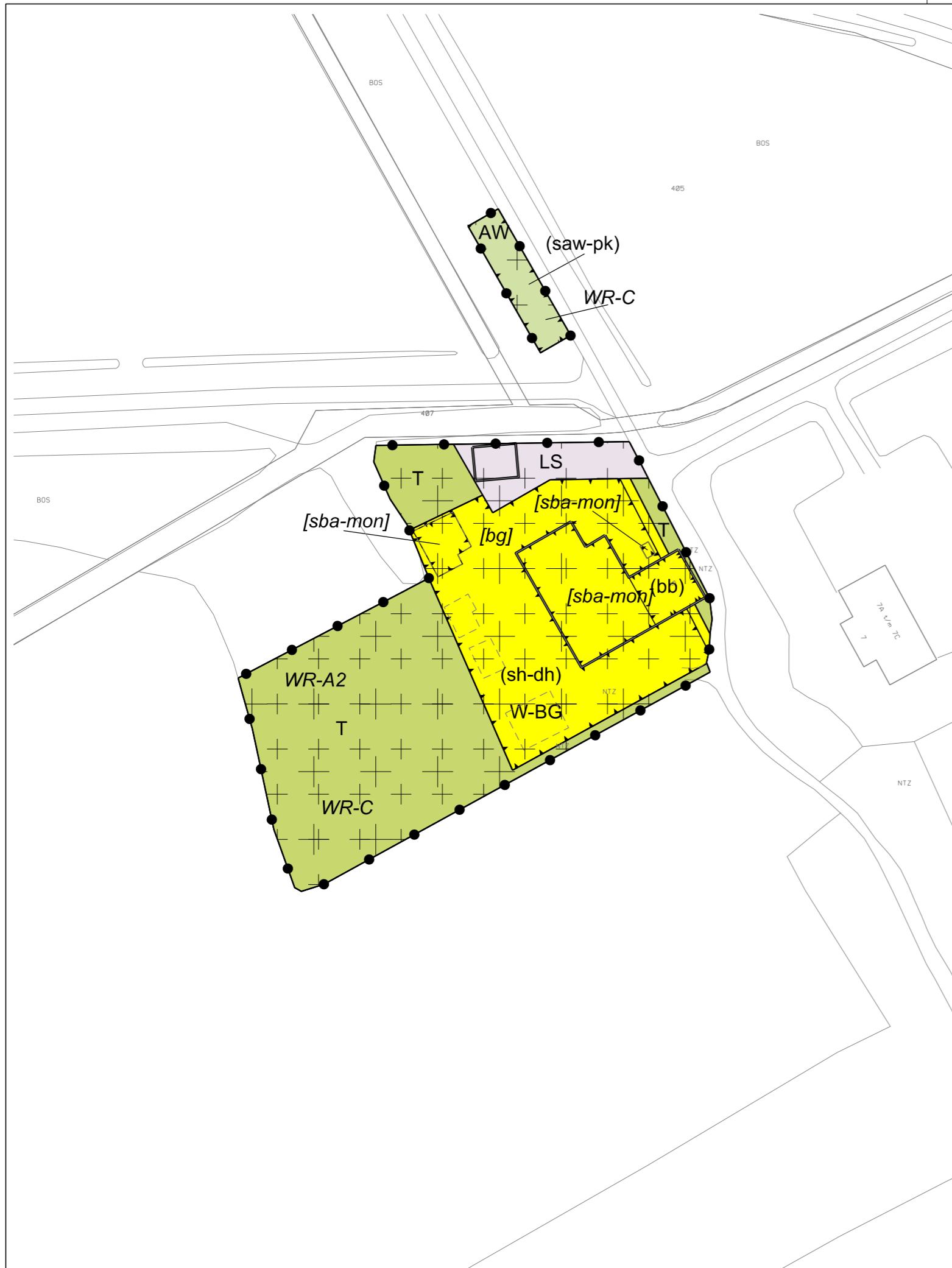

LEGENDA

- Plangebied
 - Plangrens
- Bestemmingen
 - Agrarisch met waarden
 - Landgoedschuur
 - Tuin
 - Wonen - Buitengebied
- Dubbelbestemmingen
 - Waarde - Archeologie 2
 - Waarde - Cultuurhistorie
- Functionaanduidingen
 - bed & breakfast
 - specifieke vorm van agrarisch met waarden - parkeren
 - specifieke vorm van horeca - dag-horeca
- Bouwvlak
 - bouwvlak
- Bouwaanduidingen
 - bijgebouwen
 - specifieke bouwaanduiding - monument
- Verdikering
 - Ondergrond



Image © 2010 Aerodata International Surveys
© 2009 Google™

Vastgesteld door de raad dd. dd-maand-jjjj
de griffier, de voorzitter,

Bestemmingsplan "Oppen Swolle 5 te Vollenhove"

Vollenhove

ID plan: NL.IMRO.1708.VLHOPPENSWOLLE5BP-ON01
datum: 28 november 2016
status: ontwerp

formaat: A3

schaal 1:1000

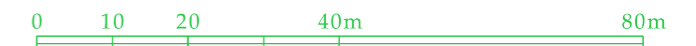

BEST M
Best M ingenieursbureau
Buiksloterdijk 338 1034 ZG Amsterdam
020 6338110 www.bestm.nl

BJZ.nu
ruimtelijke ordening en projectrealisatie
Bestemmingsplannen
Twentepoort Oost 16A 7609 RG Almelo
0546 454466 www.bjz.nu

GEMEENTE
Steenwijkerland

Einde bijlage: I31.1 Bestemmingsplan Oppen Swolle 5 te Vollenhove

[Terug naar het agendapunt](#)

I32.0 Gebruiksvergoedingen sport- en welzijnaccommodaties 2017 ([terug naar agendapunt](#))

De inhoud van deze bijlage is te vinden vanaf de hierna volgende pagina's.

AGENDAPUNT voor burgemeester en wethouders		Nummer:	11	
		Datum vergadering:	15-11-2016	
		Hamer-/bespreekstuk	Hamerstuk	
Onderwerp:	Gebruiksvergoedingen sport- en welzijnsaccommodaties 2017			
Conceptbesluit: (het college besluit:)	De tarieven voor de sport- en welzijnsaccommodaties voor 2017 als volgt aan te passen: - de gebruikersvergoedingen voor de kleedruimten en welzijnsaccommodaties niet te verhogen; - de gebruikersvergoeding voor de sportvelden te verhogen met het inflatiepercentage.			
Financiële consequenties	Kosten:	0		
	Dekking	0		
Samenvatting:	Voorgesteld wordt om de tarieven voor de gebruiksvergoedingen van de kleedruimten en de welzijnsaccommodaties voor 2017 niet te verhogen. De tarieven voor de gebruiksvergoedingen voor de sportvelden wel te verhogen met het inflatiepercentage van 1%.			
Bijlagen:	Bijgevoegd: -			
Bestuurlijk traject:	Vergadering van	Datum	Commissie	Uiterlijke beslisdatum
	College	15-11-2016		
	Raadscommissie			
	Raad			
Vorbereid met:	Sjoerd Hamstra, Nicolette van de Poll, Grietje Boxum en Janny Dekker			
Communicatie en openbaarheid:	Zijn dit besluit en de achterliggende stukken openbaar?			Ja
	[1] Ja, niet naar de pers			
Programma:	Niet van toepassing			
Parafen:	Medewerker	Kor van der Velde	paraaf	
	Afdeling	MO		
	Afdelingsmanager		paraaf	
	Secretaris	S. Weistra	paraaf	
	Portefeuillehouder	weth. Wagteveld	paraaf	
Besluit B&W:	CONFORM ADVIES			

Collegeadvies:

Inleiding

De verordening 'ingebruikgeving en tarifiering van Sport- en welzijnsaccommodaties gemeente Steenwijkerland 2010' bepaalt in artikel 10 dat het college jaarlijks, vóór 1 december van het jaar voorafgaande aan het jaar waarvoor de tarieven gelden, de tarieven vaststelt voor het gebruik van de accommodaties.

De huidige tarieven zijn op 31 mei 2011 door het college vastgesteld en middels trendmatige verhogingen op het huidige niveau gebracht. Voor veel verenigingen is dit een flinke kostenpost. Vanuit die optiek zijn de tarieven na 2014 ook nog nooit verhoogd.

Er worden gebruiksvergoedingen in rekening gebracht voor het gebruik van:

1. Sportvelden (natuurgras en kunstgras);
2. Gymnastieklokalen;
3. Atletiekveld;
4. Beachveld;
5. Kleedaccommodaties;
6. Vergaderruimte sportgebouw Steenwijkerwold;
7. Vergaderruimte in gebouw 't Torennest.

Voor de bovengenoemde accommodaties geldt een vast tarief.

Voor de kleedruimten geldt dat alleen die ruimten worden belast met een gebruikersvergoeding die door renovatie of nieuwbouw op NOC*NSF-norm zijn gebracht. In geval van nieuwbouw geldt er een vrijstelling van de gebruikersvergoeding indien de gebruiker 20% van de nieuwbouwkosten voor haar rekening neemt. Veelal gebeurt dit door inzet van zelfwerkzaamheid.

Gebruikelijk is dat het tarief met het inflatiepercentage wordt verhoogd. Dit jaar is het inflatiepercentage 1%.

Voor het jaar 2017 wordt voorgesteld om de tarieven als volgt aan te passen:

- *De gebruiksvergoedingen voor de velden en gymnastieklokalen met 1% te verhogen;*
- *De gebruiksvergoedingen voor de kleedruimten en vergaderruimten op het huidig niveau te handhaven.*

De velden en gymnastieklokalen

Voorgesteld wordt om de tarieven met het inflatiepercentage te verhogen.

Het jaartarief voor de velden is op dit moment een afgeronde eenheidstarief van € 1000 voor een natuurgrasveld en € 3.000 voor een kunstgrasveld. Een verhoging van 1% leidt tot een gebruikersvergoeding van respectievelijk € 1.010 en € 3.030 per jaar.

De kleedruimten

Ten aanzien van de kleedruimten wordt voorgesteld om de tarieven niet te verhogen. Belangrijkste reden hiervoor is dat er op dit moment met veel verenigingen gesprekken gaande zijn om te komen tot privatisering van de accommodatie. Een verhoging kan verstrend werken en genereert geen noemenswaardige inkomsten voor de gemeente.

De vergaderruimten

De vergaderruimte in Steenwijkerwold wordt niet meer als zodanig gebruikt. De lokalen in 't Torennest worden nog wel gebruikt. Voornamelijk door de VUSO (Volksuniversiteit Steenwijk en omgeving) en wijkvereniging Steenwijk-Noord. Op dit moment loopt er een discussie over de toekomst van 't Torennest. Voorgesteld wordt om het tarief van 't Torennest niet te verhogen gedurende de discussie. De toekomstige status van het pand zal bepalend zijn of er een vergoeding wordt gevraagd en zo ja, hoeveel.

Taakstelling

In de najaarsnota van 2014 is er een taakstelling (bezuiniging) opgenomen van € 45.000. Deze wordt gegenereerd door een gebruikersvergoeding te vragen voor de kledaccommodaties die door renovatie op NOC*NSF-norm zijn gebracht. In het verleden werd er geen vergoeding gevraagd.

Op dit moment bedraagt de taakstelling nog € 10.000. Dit komt doordat een aantal accommodaties op dit moment of zeer binnenkort worden gerenoveerd en dat na deze renovatie een gebruikersvergoeding in rekening wordt gebracht.

Communicatietraject

De tarieven worden gecommuniceerd met de hoofdgebruikers en gepubliceerd in de Steenwijkerland Express.

Z . 0 . 2 .

Voorgestelde tarieven 2017:

Accommodatie	tarief
Natuurgrasveld	
- Per jaar	€ 1010
- Incidenteel per dag	€ 61
- Incidenteel per dagdeel	€ 35
Kunstgrasveld	
- Per jaar	€ 3030
- Incidenteel per dag	€ 81
- Incidenteel per dagdeel	€ 45
Atletiekaccommodatie	
- Per jaar	€ 3030
- Incidenteel per dag	€ 81
- Incidenteel per dagdeel	€ 45
Beachveld	
- Incidenteel per dag	€ 45
- Incidenteel per dagdeel	€ 25
Kleedaccommodaties (nieuw)	
- Per m2 per jaar	€ 19
Gemeentelijke gymnastieklokalen	
- Per uur gedurende het seizoen	€ 9
- Per uur gedurende 6 maanden	€ 11
- Per uur incidenteel	€ 15
Vergaderruimte 't Torennest	
- Per incidenteel uur	€ 3,10

[Terug naar het agendapunt](#)

I33.0 Ontwerpbestemmingsplan Giethoorn (terug naar agendapunt)

De inhoud van deze bijlage is te vinden vanaf de hierna volgende pagina's.

AGENDAPUNT voor burgemeester en wethouders		Nummer:		20
		Datum vergadering:		13-12-2016
		Hamer-/bespreekstuk		Bespreekstuk
Onderwerp:	Ontwerpbestemmingsplan Giethoorn			
Conceptbesluit: (het college besluit:)	1. in te stemmen met reactienota beantwoording zienswijzen ontwerp bestemmingsplan Giethoorn; 2. in te stemmen met het aangepaste ontwerpbestemmingsplan Giethoorn en dit ontwerpplan (opnieuw) ter inzage te leggen; 3. de raad te informeren over de (hernieuwde) terinzagelegging van het ontwerpbestemmingsplan Giethoorn; 4. de onder 1. bedoelde reactienota ter beantwoording van hun zienswijzen toe te zenden aan de indieners van de zienswijzen en deze indieners ook te informeren over de onder 3. bedoelde terinzagelegging.			
Financiële consequenties	Kosten:	nvt		
	Dekking	budget actualisatie bestemmingsplannen		
Samenvatting:	In december 2015 is uw college geïnformeerd over de geconstateerde knelpunten in het ontwerpbestemmingsplan Giethoorn zoals dat in mei en juni 2015 ter inzage heeft gelegen. Uw college heeft toen ter oplossing van deze knelpunten besloten om dit ontwerpplan aan te passen. Het ontwerpbestemmingsplan is nu aangepast/verbeterd en kan opnieuw ter inzage worden gelegd.			
Bijlagen:	Bijgevoegd: reactienota beantwoording zienswijzen ontwerpbestemmingsplan Giethoorn Ter inzage bij het secretariaat van B & W. ontwerpbestemmingsplan Giethoorn			
Bestuurlijk traject:	Vergadering van	Datum	Commissie	Uiterlijke beslisdatum
	College	13-12-2016		
	Raadscommissie			
	Raad	<i>E.h.n.</i>		
Vorbereid met:	Joost Huizing, Marja van de Broek, Marga Hoven, Anna Petra van der Wal, Gerben Klaren, Jantsje Vriesema, Geert Perdok e.a.			
Communicatie en openbaarheid:	Zijn dit besluit en de achterliggende stukken openbaar?			Ja
	[1] Ja, niet naar de pers			
Programma:	Niet van toepassing			
Parafen:	Medewerker	Eelco Fijma	paraaf	
	Afdeling	REO		
	Afdelingsmanager		paraaf	
	Secretaris	S. Weistra	paraaf	
	Portefeuillehouder	weth. Brus	paraaf	
Besluit B&W:	CONFORM ADVIES			

Collegeadvies:

Inleiding en voorgeschiedenis

In 2009 is het project 'Actualisatie bestemmingsplannen' opgestart. Dit project heeft tot doel gehad om ruim 500 verouderde bestemmingsplannen voor de gehele gemeente te herzien. In dit kader zijn 9 bestemmingsplannen en 4 beheersverordeningen vastgesteld c.q. geldend. Op 18 juni 2013 is een zestal beheersverordeningen vastgesteld, waaronder de beheersverordening voor de kern Giethoorn. In 2015 is nog een beheersverordening vastgesteld voor het plangebied Eeserwold (in afwachting van een nieuw bestemmingsplan). Van deze 7 beheersverordeningen zijn er 3 ondertussen al vervangen door een bestemmingsplan (er gelden nog beheersverordeningen voor Giethoorn, Eeserwold, het buitengebied en een aantal recreatieterreinen). Voor Giethoorn wordt gewerkt aan een bestemmingsplan ter vervanging van de beheersverordening.

Giethoorn is de laatste kern waarvoor de oude bestemmingsplanregeling nog moet worden vervangen door een nieuw digitaal, geactualiseerd bestemmingsplan. In 2015 daartoe gestart met een bestemmingsplanprocedure en is er een voorontwerpbestemmingsplan opgesteld. Over dit voorontwerp is vooroverleg gevoerd en is inspraak verleend. Over de uitkomst hiervan is uw college geadviseerd bij B&W advies van 3 maart 2015.

Vervolgens heeft in de periode mei – juni 2015 het ontwerpbestemmingsplan Giethoorn ter inzage gelegen. Tegen dit ontwerp zijn 33 zienswijzen ingediend. In de voorbereiding van de omzetting van het ontwerpbestemmingsplan naar een definitief, vast te stellen bestemmingsplan bleek echter dat zich ten aanzien van het ontwerpbestemmingsplan (helaas) enkele knelpunten voordeden:

- a) tussen het voorontwerp en het ontwerpbestemmingsplan heeft er een wijziging van de verbeelding plaatsgevonden waardoor voor een deel van Giethoorn (de westelijke buitengrens) onbedoeld niet meer was opgenomen in het nieuwe bestemmingsplan;
- b) de regeling voor beschermde dorpsgezicht van Giethoorn was niet afdoende om een adequaat beschermingsniveau voor dit gezicht te bieden. Het ontwerpbestemmingsplan voorzag niet in goede sturingsmogelijkheden voor nieuwe bouw- en gebruiksactiviteiten ter bescherming van de (belangrijke) cultuurhistorische waarden van het beschermde dorpsgezicht van Giethoorn;
- c) verschillende onderdelen van de regels en de verbeelding van het ontwerpbestemmingsplannen waren bij nadere beschouwing niet (helemaal) juist of logisch. Hier was vooral juridisch-technische aanpassing noodzakelijk.

Uw college is over deze knelpunten geïnformeerd bij B&W advies van 8 december 2015. In dat advies aangegeven dat de noodzakelijke wijzigingen die ter oplossing van deze knelpunten nodig zijn dermate groot zijn dat een gewijzigde vaststelling van het bestemmingsplan Giethoorn op basis van het ontwerpbestemmingsplan (juridisch) niet meer mogelijk is. Aangegeven is dat het beter is om de verbeteringen te verwerken in een nieuw ontwerpbestemmingsplan en dat nieuw ontwerpbestemmingsplan Giethoorn opnieuw ter inzage te leggen. Uw college heeft hiermee ingestemd.

Conform uw beslissing is in de periode januari – oktober 2016 een nieuw ontwerpbestemmingsplan Giethoorn opgesteld ter oplossing van de hiervoor beschreven problemen. Dit heeft (helaas) aanzienlijk meer tijd gekost dan aanvankelijk is ingeschat. Belangrijkste factor hierin was dat het veel tijd kostte om een goed toepasbare bestemmingsplanregeling voor de bescherming van het beschermde dorpsgezicht te bedenken en te ontwerpen. Daarnaast moesten er zeer veel controlewerkzaamheden worden verricht, (zeker) ook ter plaatse op allerlei locaties. Een en ander is in werkgroepverband samen met de Afdeling I&O opgepakt. Ook is er een reactienota opgesteld ter beantwoording van de zienswijzen tegen het (eerste) ontwerpbestemmingsplan.

Bij elkaar heeft dit alles geresulteerd in een nieuw aangepast ontwerpbestemmingsplan Giethoorn dat als bijlage bij dit advies is gevoegd.

Argumenten

Dit aangepaste ontwerp is en blijft een bestemmingsplan dat bedoeld voor de regulering van de actuele situatie. Er is daarbij zoveel mogelijk uitgegaan van de standaardbestemmingen en –regels zoals die ook in de andere digitale bestemmingsplannen worden gebruikt. Voor de specifieke functies die zich in Giethoorn voordoen zoals de botenverhuur en recreatieappartementen bij woningen zijn in het ontwerpbestemmingsplan aparte, aanvullende regelingen opgenomen. Een verruiming ten opzichte van het eerste ontwerpbestemmingsplan in dit verband is dat in het ontwerp nu ook een afwijkingsmogelijkheid voor het onder bepaalde voorwaarden bouwen van botenhuizen op locaties met de bestemming “Water “ is opgenomen, gelet op het feit dat dit type bouwwerk in Giethoorn een bekend/passend verschijnsel is (in het eerste ontwerp was de bouw van botenhuizen bij woningen alleen mogelijk op het eigen bouwperceel van de betreffende woning).

Voor de percelen tussen de Beulakerweg en de achterliggende woonbebouwing kent het (nieuwe) ontwerpbestemmingsplan ten opzichte van de eerste ontwerpplan en de huidige regeling in de beheersverordening (gebaseerd op het bestemmingsplan van 1994) een iets andere opzet. Op grond van de huidige regeling hebben deze percelen een bestemming Bos. In werkelijkheid is in niet alle gevallen meer sprake van een bos (in de zin van structurele, dichte beplanting met bomen) en in zoverre is handhaving van een bosbestemming niet in alle gevallen meer even zinvol. Uitgangspunt is wel dat deze stroken grond vrij moeten blijven van bebouwing als een (groene) overgangszone tussen de weg en de woningen. In de gevallen waar van een bos redelijkerwijze geen sprake meer is, is daarom in het ontwerpbestemmingsplan nu een Tuin bestemming (Tuin-1) opgenomen ter bescherming/handhaving van het groene karakter. Binnen deze bestemming is bebouwing niet toegestaan.

Ten aanzien van het belangrijke onderdeel van het beschermd dorpsgezicht is de opzet nu dat de (beschermd) regeling hiervoor helemaal is opgenomen in de dubbelbestemmingen voor cultuurhistorische waarden. Het al eerder gemaakte onderscheid in zes deelgebieden van het beschermd dorpsgezicht is daarbij gehandhaafd. Deze dubbelbestemmingen stellen omwille van het behoud van het beschermd dorpsgezicht soms aanvullende voorwaarden ten aanzien van bepaalde bouw- en gebruiksactiviteiten. Om er voor te zorgen dat het nieuwe bestemmingsplan Giethoorn ook voldoende flexibel is, is in het plan ook een (binnenplanse afwijk)regeling opgenomen op grond waarvan van deze aanvullende voorwaarden kan worden afgeweken om de mogelijkheden van de (reguliere) enkelbestemming (bijvoorbeeld de bestemming wonen of bedrijf) volledig te benutten als de cultuurhistorische waarden van het beschermd dorpsgezicht (in het concrete geval) niet in het geding zijn. Ten opzichte van de juridische regeling van het ontwerpbestemmingsplan dat geldt voor het deel van Giethoorn dat geen deel uitmaakt van het beschermd dorpsgezicht hoeft deze afwijkmogelijkheid niet te leiden tot een langere (vergunnings)procedure. Net zoals nu al het geval is, zal in het nieuwe (ontwerp)bestemmingsplan voor bouw- en gebruiksactiviteiten in het beschermd dorpsgezicht van Giethoorn de monumentencommissie voor advies worden ingeschakeld.

Vanuit de veiligheidsregio is ten aanzien van het beschermd dorpsgezicht van Giethoorn de vraag gesteld of het mogelijk is om de breedte van nieuwe (loop)bruggen in Giethoorn te verbreden van 1,00 meter naar 1,20 meter. De breedte van (maximaal) 1,00 meter wordt tot dusver aangehouden als de breedte die hoort bij het dit beschermd dorpsgezicht. Deze breedte blijkt in de praktijk echter te smal te zijn voor een goede doorgang van de brandweervoertuigen. Deze voertuigen hebben volgens de veiligheidsregio een breedte nodig van minimaal 1,20 meter. Vanwege dit veiligheidsbelang is in het bestemmingsplan (via de hiervoor genoemde afwijkingsregeling van het beschermd dorpsgezicht) voorzien de mogelijkheid van de bouw van een loopbrug van met een breedte van maximaal 1,20 meter.

Binnen het plangebied zijn twee locaties of functies niet in het ontwerpbestemmingsplan opgenomen/verwerkt. De eerste locatie heeft betrekking op de verplaatsing van het tankstation aan de Beulakerweg 131b naar de locatie ten noorden van Beulakerweg 116. Hiervoor is in 2016 inmiddels een apart bestemmingsplan vastgesteld.

De tweede functie is de functie van de loswal aan de Kerkweg. Dit vanwege de besluitvorming van uw college over deze loswal tot dusver en de door de gemeenteraad gegeven (onderzoeks)opdracht over deze loswal. Gezien de vergunningsprocedure voor deze loswal in combinatie met de eventuele wens om deze loswal te verplaatsen is het op dit moment niet opportuun om het gebruik van de huidige loswal op dit moment vast te leggen in een nieuw bestemmingsplan. De functie van loswal met de daarbij behorende keerlus is dus niet in het ontwerpbestemmingsplan opgenomen. Door dat niet te doen kan worden gekomen tot een nieuwe ruimtelijke afweging over de haalbaarheid van een eventuele andere locatie. Het gebruik van de huidige loswal kan worden afgedekt door de (te verlenen) omgevingsvergunning. In plaats daarvan is in het ontwerpbestemmingsplan voor deze locatie de planregeling van het bestemmingsplan uit 1994 voortgezet.

Ook de woningbouwlocatie bij Beulakerpolder hoeft niet in het ontwerpbestemmingsplan Giethoorn te worden opgenomen omdat deze locatie (al) onderdeel uitmaakt van het bestemmingsplan Beulakerpolder waarvan de planperiode pas in 2019 afloopt.

Met betrekking tot het tegen het (eerste) ontwerpbestemmingsplan ingediende zienswijzen doet zich in dit geval de bijzondere situatie voor dat deze niet zoals gebruikelijk ter besluitvorming aan de gemeenteraad zijn voorgelegd omdat er op basis van het ontwerpbestemmingsplan zoals dat ter inzage heeft gelegen aan de raad geen voorstel tot vaststelling van het bestemmingsplan is gedaan. In plaats daarvan zijn deze zienswijzen inhoudelijk getoetst en is gekeken in hoeverre deze zienswijzen konden worden opgenomen in het tweede ontwerpbestemmingsplan. Waar mogelijk zijn deze zienswijzen vervolgens in het tweede ontwerp dat hoort bij dit advies verwerkt. Kortheidshalve kan in dit verband worden verwezen naar de reactienota zienswijzen waarin per zienswijze staat aangegeven of en zo ja hoe de zienswijze in tweede ontwerpbestemmingsplan zal worden opgenomen. Voor de zienswijzen of onderdelen daarvan waarvoor opname in het nieuwe ontwerpbestemmingsplan niet mogelijk is, is in de reactienota aangegeven waarom dat niet kan. Dit alles laat onverlet dat alle indieners van de zienswijzen desgewenst de mogelijkheid hebben om tegen het aangepaste, tweede ontwerpbestemmingsplan een nieuwe zienswijze in te dienen (met een gelijke of een andere strekking).

Kanttelingen

Nvt.

Duurzaamheid en "social return"

Geen bijzonderheden.

Financiële toelichting

Het bestemmingsplan wordt bekostigd uit het budget dat in het kader van de actualisatie van de bestemmingsplannen beschikbaar is gesteld. Hierin is een gedeelte gereserveerd voor het opstellen van dit bestemmingsplan. Verder betreft het een conserverend bestemmingsplan waarin geen nieuwe ontwikkelingen mogelijk worden gemaakt waarvoor een exploitatieplan vastgesteld hoeft te worden.

Communicatietraject en openbaarheid

De terinzagelegging van het bestemmingsplan wordt op de gebruikelijke wijze bekend gemaakt in de Steenwijkerland Expres, de Staatscourant en de gemeentelijke website. Er zal een

informatiemiddag/-avond georganiseerd worden waarbij men kennis kan nemen van het ontwerpbestemmingsplan.

Degenen die een zienswijze tegen het eerste ontwerpbestemmingsplan hebben ingediend worden vooraf schriftelijke geïnformeerd over de nieuwe ter inzagelegging van het aangepaste ontwerpbestemmingsplan Giethoorn. In de brief zal worden aangegeven wanneer de terinzagelegging van het ontwerpbestemmingsplan begint. Daarnaast ontvangen zij een exemplaar van de reactienota zodat zij kunnen zien of en hoe hun (eerdere) zienswijze in het aangepaste (ontwerp)bestemmingsplan is verwerkt.

Uitvoering en planning

Tijdens de periode van terinzagelegging van het ontwerpbestemmingsplan, kunnen (opnieuw) zienswijzen worden ingediend. Na ontvangst van de zienswijzen zal worden bekeken in hoeverre het zinvol is om voorafgaand aan een formele behandeling, een mondeling overleg in te plannen met de indiener van de zienswijze. Vervolgens zullen de zienswijzen van antwoord worden voorzien en wordt dit ter besluitvorming aan u en de gemeenteraad voorgelegd. De vaststelling van het bestemmingsplan Giethoorn is voorzien in september 2017.

Inkoop-en aanbestedingsprocedure

Nvt.

Bijlagen

- Ontwerpbestemmingsplan Giethoorn
- Reactienota beantwoording zienswijzen ontwerpbestemmingsplan Giethoorn

Einde bijlage: I33.0 Ontwerpbestemmingsplan Giethoorn

[Terug naar het agendapunt](#)

I34.0 Convenant gemeente - VAC Steenwijkerland 2017 - 2018 ([terug naar agendapunt](#))

De inhoud van deze bijlage is te vinden vanaf de hierna volgende pagina's.

AGENDAPUNT voor burgemeester en wethouders		Nummer:		16
		Datum vergadering:		20-12-2016
		Hamer-/besprekstuk		Hamerstuk
Onderwerp:	Convenant gemeente - VAC Steenwijkerland 2017-2018			
Conceptbesluit: (het college besluit:)	1. Kennis te nemen van het convenant 'Gemeente Steenwijkerland - VAC Steenwijkerland 2017-2018'; 2. In te stemmen met de ondertekening van het convenant en wethouder Dedden te mandateren voor het, namens de gemeente Steenwijkerland, ondertekenen van het convenant.			
Financiële consequenties	Kosten:	€ 2.000 totaal voor 2 jaren		
	Dekking	Budget woonbeleid		
Samenvatting:	De gemeente Steenwijkerland en de Voorlichting en Advies Commissie (VAC) Steenwijkerland hebben al tweemaal eerder een convenant afgesloten, namelijk voor de periode 2009-2012 en de periode 2013-2016. De VAC brengt adviezen uit aan woningcorporaties en ontwikkelende partijen over nieuwbouw-, renovatie-, of transformatieplannen van woningen. De doelstelling van het VAC is het realiseren van een optimaal woongenot van toekomstige bewoners van deze woningen. Omdat het aantal adviezen de afgelopen jaren terugliep wordt het huidige convenant aangegaan voor een kortere periode en een lager subsidiebedrag dan voorheen.			
Bijlagen:	Bijgevoegd: 1. Brief VAC verzoek voortzetting convenant, 2. Convenant Gemeente Steenwijkerland - VAC Steenwijkerland 2017-2018			
Bestuurlijk traject:	Vergadering van	Datum	Commissie	Uiterlijke beslisdatum
	College	20-12-2016		
	Raadscommissie			
	Raad	t.h.n.		
Vorbereid met:	Eibe Karssenbergh, de heer Duiven (VAC Steenwijkerland)			
Communicatie en openbaarheid:	Zijn dit besluit en de achterliggende stukken openbaar?			ja
Programma:				
Parafen:	Medewerker	Jenny Botter	paraaf	M.B.d.
	Afdeling			
	Afdelingsmanager		paraaf	
	Secretaris	S. Weistra	paraaf	aw
	Portefeuillehouder		paraaf	
Besluit B&W:	CONFORM ADVIES			

Collegeadvies:

Inleiding

De gemeente Steenwijkerland en de Voorlichting en Advies Commissie (VAC) Steenwijkerland hebben al tweemaal eerder een convenant afgesloten, namelijk voor de periode 2009-2012 en de periode 2013-2016. VAC Steenwijkerland is ca. 12 jaar geleden opgericht en is onderdeel van een landelijk netwerk van 'VACpunten' met het hoofdkantoor in Utrecht. Vanuit het hoofdkantoor worden cursussen en trainingen verzorgd voor de lokale VACpunten. De doelstelling van de VAC is het realiseren van een optimaal woongenot voor toekomstige bewoners van zowel nieuwbouw-, als renovatie-, als transformatiewoningen in de gemeente. Hiertoe wordt advies uitgebracht over plannen voor nieuwbouw, renovatie of transformatie van woningen van woningcorporaties en ontwikkelende partijen. De adviezen komen tot stand met behulp van de toetswijzer van VACPunt Wonen. In deze toetswijzer komen alle onderdelen van zowel de woning, als ook het eventuele woongebouw en de woonomgeving aan de orde. Zowel levensloopbestendig als energieneutraal wonen staan momenteel centraal. VAC Steenwijkerland bestaat uit een enthousiaste groep van zes vrijwilligers met verschillende professionele achtergronden. Met elkaar willen zij een bijdrage leveren aan de woonkwaliteit in Steenwijkerland.

De afgelopen jaren is het aantal adviezen teruggelopen naar enkele adviezen per jaar. Dit doordat de productie van nieuwbouw door vooral de woningcorporaties terugliep. Dit waren voor de VAC de belangrijkste opdrachtgevers. In het voorjaar van 2016 is dit onderwerp ter sprake geweest in het overleg tussen de VAC en de wethouder. In de brief van de VAC van 30 september jl. wordt verzocht om een voortzetting van het convenant tussen gemeente en de VAC met als onderbouwing niet langer op nieuwbouw te focussen, maar zich o.a. ook te willen richten op participatie in wijkverbeteringen, herbestemming van leegstaande gebouwen, duurzaamheid en levensloopbestendig bouwen. In 2015 is advies uitgebracht voor een woongebouw aan de Van Riebeeckstraat en is geparticipeerd in een 'co-creatie' traject met oud-bewoners van de Aastraat om met o.a. de architect te komen tot een ontwerp voor een nieuwe Aastraat en woningen. In beide gevallen gaat het om projecten van Woonconcept. Voor 2017 wordt ook overleg gevoerd met Wetland Wonen Groep.

Argumenten

- Vanuit het verleden is er met twee eerdere convenanten een relatie opgebouwd met de VAC Steenwijkerland. Binnen deze convenanten lag de focus op advies ten aanzien van nieuwbouwplannen. Adviezen werden binnen deze convenanten voor een belangrijk deel verleend aan nieuwbouwplannen van woningcorporaties. Doordat de bouwproductie van de woningcorporaties de afgelopen jaren terugliep werden er door de VAC minder adviezen uitgebracht, tot 1 a 2 per jaar. De VAC realiseert zich dat voor de toekomst, naast nieuwbouw, ook renovatie en transformatie een belangrijker plaats in gaat nemen. Hierdoor komen er meer adviesmogelijkheden voor de VAC;
- In eerdere convenanten lag er een belangrijke rol bij de gemeente voor het ondersteunen van de VAC bij het verkrijgen van opdrachten. In het convenant 2017-2018 is opgenomen dat de VAC zich proactiever gaat opstellen in het verkrijgen van opdrachten. Dit komt ten goede aan het versterken van de eigen organisatie, waardoor de afhankelijkheid van de overheid afneemt;
- In eerdere convenanten werden geen eisen gesteld aan het aantal adviezen dat diende te worden aangeleverd. Daarom is in dit convenant opgenomen dat er jaarlijks tenminste vijf adviezen dienen te worden aangeleverd. Het subsidieplafond is daarnaast bijgesteld van € 2000,- naar € 1000,- per jaar en de convenantsperiode van 4 jaren naar 2 jaren. Medio 2018 wordt het convenant geëvalueerd en wordt de afweging tot al dan niet voortzetting opnieuw gemaakt;
- De aanscherping is voorbesproken met vertegenwoordigers van de VAC. Zij kunnen zich vinden in het bijgevoegde aangescherpte convenant.

Kantttekeningen

- De VAC zal haar weg moeten vinden in een woningmarkt die de afgelopen jaren (en nog) aan grote veranderingen onderhevig is geweest. De VAC is hierin nog enigszins zoekende en de komende tijd zal duidelijk moeten worden in hoeverre het lukt duidelijke resultaten neer te zetten. Door het nieuwe, aangescherpte convenant kan hierop beter worden gemonitord.

Duurzaamheid en “social return”

Duurzaamheid is een belangrijk aandachtspunt in de adviesverlening van de VAC. Voor 2017 staat adviesverlening omtrent energiebesparing, duurzaam bouwen en levensloopbestendig bouwen op de agenda.

Financiële toelichting

Het convenant betreft 2 jaren en het subsidieplafond betreft € 1000,- per jaar. De subsidie wordt jaarlijks verstrekt (in april) op basis van voldoende (in maart) aangetoonde resultaten.

Communicatietraject en openbaarheid

Rond de ondertekening van het convenant wordt een persbericht opgesteld. De datum voor ondertekening dient nog te worden vastgelegd.

Uitvoering en planning

Het convenant gaat in op de datum van ondertekening.

Bijlagen

1. Concept convenant Gemeente Steenwijkerland – VAC Steenwijkerland 2017-2018
2. Brief VAC verzoek voortzetting convenant 30 september jl.



College Burgemeester en Wethouders
Gemeente Steenwijkerland
Tav. De heer B. Dedden

Onderwerp: voortzetting convenant VAC Steenwijkerland

Geachte heer Dedden,

Naar aanleiding van ons gesprek d.d. donderdag 25 mei jongstleden, waar we gesproken hebben over de verminderde woningproductie in Steenwijkerland, het volgende.

Als reactie op ons gesprek gaan wij onze activiteiten uitbreiden met:

- Participatie in wijkverbeteringen zoals nu al in de Aastraat plaatsvindt;
- Herbestemming van leegstaande gebouwen, bijvoorbeeld kerken en bedrijfspanden;
- Advies omtrent energiebesparing;
- Duurzaam bouwen, bv. een passief huis;
- Levensloopbestendig bouwen.

Wij hopen met de verruiming van ons takenpakket een waardevolle bijdrage te kunnen leveren aan toekomstige bouwactiviteiten.

Gaarne zouden wij in een vroeg stadium betrokken willen worden bij bouwactiviteiten zoals dat reeds gebeurt bij woningbouwverenigingen. Hierbij zouden wij de hulp van de gemeente kunnen gebruiken om onder de aandacht van toekomstige bouwers gebracht te worden. Het huidige convenant loopt eind 2016 af en wij verwachten binnenkort het nieuwe convenant met U te kunnen ondertekenen.

Wij vertrouwen op een "duurzame" voortzetting van ons convenant.

Hoogachtend,

namens VAC Steenwijkerland

Aaldert Duijn



**Convenant Gemeente Steenwijkerland –
VAC Steenwijkerland 2017-2018**



Vastgesteld door het college van burgemeester en wethouders van Steenwijkerland op
..... en ondertekend op

Convenant Gemeente Steenwijkerland - VAC Steenwijkerland 2017-2018

1. Achtergrond

De gemeente Steenwijkerland en de Voorlichting en Advies Commissie (VAC) Steenwijkerland hebben al voor twee eerdere periodes een convenant afgesloten, namelijk voor de periode 2009-2012 en de periode 2013-2016. VAC Steenwijkerland is een onafhankelijke organisatie en op gemeentelijk niveau actief. De VAC Steenwijkerland is aangesloten bij het landelijk overkoepelend orgaan VACpunt Wonen te Utrecht. De doelstelling van de VAC is het realiseren van een optimaal woongenot voor de toekomstige bewoners van zowel nieuwbouw-, renovatie-, als transformatiewoningen in Steenwijkerland. Hiervoor brengt de VAC advies uit over plannen van woningcorporaties, ontwikkelaars en gemeente. Omdat het aantal adviezen de afgelopen jaren terugliep wordt het huidige convenant aangegaan voor een kortere periode en een lager subsidiebedrag. In 2018 wordt de balans opgemaakt van het convenant 2017-2018.

De ondergetekenden:

- De heer E. Dedden, wethouder van de gemeente Steenwijkerland, hierna genoemd "de gemeente", en
- Mevrouw W. Joustra, voorzitter en de heer A. Duiven, penningmeester van de Stichting Voorlichting en Advies Commissie Steenwijkerland, hierna genoemd "de VAC",

verklaren het volgende te zijn overeengekomen:

2. Afspraken over werkwijze

2.1. Het advies

- de adviezen die VAC Steenwijkerland uitbrengt worden getoetst aan de toetswijzer van het landelijke VACpunt Wonen. De VAC werkt in haar adviezen met toetscriteria voor zowel de individuele woning, het woongebouw als de woonomgeving. Duurzaamheid, bruikbaarheid, toegankelijkheid, veiligheid, energiebesparing, onderhoudsvriendelijkheid, gezond en comfortabel wonen staan daarbij hoog in het vaandel. Levensloopgeschiktheid en energieneutraal wonen staan daarbij centraal;
- de VAC zal het verstrekte schriftelijke advies eventueel mondeling toelichten. De VAC is een adviescommissie en verleent daarom geen goedkeuring in juridische zin. Een VAC advies treedt niet in de plaats van de inspraak van de directe belanghebbenden.

2.2. Adviesverlening nieuwbouw-, renovatie- of transformatieplannen

- de VAC verwerft proactief adviesopdrachten bij woningcorporaties en projectontwikkelaars en informeert bij de gemeente naar op stapel staande projecten;
- de VAC brengt bij voorkeur in een tijdig stadium adviezen uit, zoals bij het opstellen van het "programma van eisen" of bij het voorlopig ontwerp;
- jaarlijks worden er door de VAC tenminste 5 adviezen uitgebracht aan woningcorporaties of andere initiatiefnemers op het gebied van woningbouw,- renovatie of -transformatie;
- de gemeente stimuleert waar mogelijk de inschakeling van de VAC bij nieuwbouw-, renovatie of transformatieplannen voor woningen in de gemeente.

3. Afspraken over onderlinge samenwerking

3.1. Tijdsduur van het convenant

Het convenant wordt aangegaan voor de duur van twee jaren en gaat in op de dagtekening van dit convenant. Medio 2018 vindt er een eindevaluatie plaats van dit convenant. Aan de hand van de resultaten van de tussentijdse evaluaties (o.a. uit de jaarverslagen) en de eindevaluatie beslissen de

convenantpartners over een eventuele verlenging, al dan niet onder gewijzigde voorwaarden, van dit convenant.

3.2. Overleg

- de VAC heeft tenminste éénmaal per jaar inhoudelijk overleg met de ambtelijke contactpersoon en de verantwoordelijk wethouder over de ontwikkelingen op het werkgebied;
- jaarlijks worden het jaarverslag, het financiële verslag en het werkplan van de VAC voor 1 maart van dat jaar aan de gemeente overlegd.

3.3. Subsidieverlening

- de VAC dient jaarlijks voor 1 maart een subsidieverzoek in voor het betreffende jaar. Op basis van het jaarverslag, het financiële verslag en het werkplan van de VAC wordt bepaald of het subsidieverzoek wordt gehonoreerd;
- indien het subsidieverzoek wordt gehonoreerd wordt de subsidie in april van het betreffende jaar uitgekeerd;
- het subsidieplafond voor dit convenant is bepaald op € 1000,- per jaar.

3.4. Vergaderruimte en archief

- De VAC kan gebruikmaken van de vergaderruimte in de kantine van het gemeentehuis en gebruik maken van de facilitaire voorzieningen die hier beschikbaar zijn;
- Het in de afgelopen 10 jaren ontstane archief van de VAC is in 2015 ondergebracht bij de gemeente. Het archief is te raadplegen via de website van de gemeente.

Ondertekening

Namens de gemeente Steenwijkerland,
de heer E. Dedden, wethouder

Namens de VAC,
mevrouw W. Joustra, voorzitter

De heer A. Duiven, penningmeester

Terug naar het agendapunt

I35.0 Verlenen gemeentegarantie aan stichting `t Olde Maat Uus ([terug naar agendapunt](#))

De inhoud van deze bijlage is te vinden vanaf de hierna volgende pagina's.

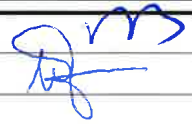
AGENDAPUNT voor burgemeester en wethouders		Nummer:	41	
		Datum vergadering:	10-01-2017	
		Hamer-/besprekstuk	Hamerstuk	
Onderwerp:	Verlenen gemeentegarantie aan stichting 't Olde Maat Uus.			
Conceptbesluit: (het college besluit:)	Onherroepelijk en onvoorwaardelijk borg te staan voor de door de stichting 't Olde Maat Uus aan te trekken lening van € 650.000 voor de verbouw en de uitbreiding van het museum bij de BNG Bank overeenkomstig de door de BNG Bank gestelde voorwaarden.			
Financiële consequenties	Kosten:	n.v.t.		
	Dekking	n.v.t.		
Samenvatting:	De raad heeft door middel van een amendement besloten om de stichting 't Olde Maat Uus in de gelegenheid te stellen onder garantie van de gemeente een lening aan te trekken bij de BNG Bank of een andere commerciële bankinstelling tot een bedrag van maximaal € 650.000, waarbij gestreefd moet worden naar een rentevaste periode van 20 jaar. De BNG Bank biedt deze mogelijkheid. Inmiddels is van de BNG Bank een stappenplan ontvangen, waaraan zowel de gemeente als de stichting moet voldoen alvorens de lening kan worden verstrekt. Een van de punten in het stappenplan betreft het nemen van een besluit door uw college overeenkomstig de voorwaarden van de bank. Dit besluit is bijgevoegd.			
Bijlagen:	Bijgevoegd: concept Akte van borgtocht en Besluit garantie geldlening stichting Museumboerderij 't Olde Maat Uus			
Bestuurlijk traject:	Vergadering van	Datum	Commissie	Uiterlijke beslisdatum
	College	10-01-2017		20 december 2016
	Raadscommissie			
	Raad			
Vorbereid met:	-			
Communicatie en openbaarheid:	Zijn dit besluit en de achterliggende stukken openbaar?	Ja		
	[1] Ja, niet naar de pers			
Programma:	Niet van toepassing			
Parafen:	Medewerker	Piet Bruinsma	paraaf	
	Afdeling	OS		
	Afdelingsmanager		paraaf	
	Secretaris	S. Weistra	paraaf	
	Portefeuillehouder	weth. Wagteveld	paraaf	
Besluit B&W:	CONFORM ADVIES			

Collegeadvies:

Inleiding

In de raadsvergadering van dinsdag 13 december 2016 heeft de raad bij amendement besloten tot het garanderen van een door de BNG Bank te verstrekken lening van maximaal € 650.000 aan de stichting museumboerderij 't Olde Maat Uus voor de verbouwing en uitbreiding van het museum. Inmiddels is contact opgenomen met de BNG Bank voor het effectueren van het raadsbesluit. BNG Bank heeft daarvoor de benodigde formulieren toegezonden.

BNG Bank eist onvoorwaardelijke en onherroepelijke garantie van de gemeente Steenwijkerland voor de aan de stichting te verstrekken lening.

Een van de voorwaarden om hieraan te voldoen is een besluit van uw college overeenkomstig de bijgevoegde bijlage. In het besluit wordt verwezen naar de model akte van borgtocht met referentie W2a01122010. Deze is eveneens in concept bij de stukken gevoegd.

In de bij de formulieren gevoegde begeleidende brief van BNG Bank is met betrekking tot het te nemen B en W besluit de volgende passage opgenomen: "Indien buiten de passage, opgenomen onder 'BESLUIT', andere voorwaarden worden opgenomen in het collegebesluit, zal BNG Bank het collegebesluit niet accorderen, omdat er dan geen sprake meer is van een onherroepelijke en onvoorwaardelijke gemeentegarantie".

Naast een door uw college getekend B en W besluit vraagt de BNG Bank ook de nodige (schriftelijke) informatie van de stichting. De aan te leveren informatie is inmiddels met de heer Meutgeert van de stichting afgestemd.

Verder wordt begin volgende week nog invulling gegeven aan de vestiging van het recht van 1e hypotheek op het onroerend goed en eventueel een pandrecht op de roerende goederen van de stichting.

Argumenten

Kanttelingen

Duurzaamheid en "social return"

Financiële toelichting

Communicatietraject en openbaarheid

Uitvoering en planning

Inkoop-en aanbestedingsprocedure

Bijlagen

Concept akte van borgtocht

B en W besluit Garantie geldlening Stichting Museumboerderij 't Olde Maat Uus.

AKTE VAN BORGTOCHT

DE ONDERGETEKENDE:

de publiekrechtelijke rechtspersoon gemeente X, zetelend te [plaats van zetel], in deze zaak vertegenwoordigd door haar (functie), (naam), handelende ingevolge het besluit van het college van burgemeester en wethouders, nummer d.d., hierna te noemen de "Borg";

Onze referentie

E2a/01122010

Model

E2a/01122010

IN AANMERKING NEMENDE DAT:

Stichting/Vereniging X, met statutaire zetel te «Plaats_statutair», ingeschreven in het handelsregister onder nummer [nummer], hierna te noemen de "Cliënt", en N.V. Bank Nederlandse Gemeenten, met statutaire zetel te Den Haag, ingeschreven in het handelsregister onder nummer 27008387, hierna te noemen de "Bank", de volgende overeenkomst zijn aangegaan:

- Overeenkomst tot geldlening met BNG-leningnummer [leningnummer of referentie], waarbij de Bank aan de Cliënt een geldlening zal verstrekken in hoofdsom (maximaal) groot EUR bedrag in cijfers (zegge: bedrag in letters);

hierna te noemen de "Overeenkomst";

- (i) de Bank als voorwaarde voor het verstrekken van de financiering heeft gesteld dat door de Borg aan de Bank een borgtocht wordt afgegeven tot zekerheid voor de nakoming van de verplichtingen van de Cliënt uit hoofde van de Overeenkomst;
- (ii) de Borg bereid is deze zekerheid te verstrekken;

VERKLAART:

- dat hij heeft kennisgenomen van en bekend is met de voorwaarden van de Overeenkomst, waaronder begrepen de daarop van toepassing zijnde algemene voorwaarden;
- dat hij zich ten behoeve van de Bank, onder afstanddoening van alle rechten, bevoegdheden en verweermiddelen bij de wet aan borgen toegekend of nog toe te kennen, in het bijzonder van die welke de Borg te zijner bevrijding zou kunnen ontlene aan het bepaalde in de artikelen 6:139, 6:154, 7:852, 7:853 en 7:856 lid 1 van het Burgerlijk Wetboek, onvoorwaardelijk borg stelt voor de richtige nakoming van alle huidige en toekomstige verplichtingen van de Cliënt uit de Overeenkomst, zoals van tijd tot tijd gewijzigd en/of aangevuld, voortvloeiende, als ware hij zelf schuldenaar. Onder de hiervoor bedoelde verplichtingen worden mede verstaan alle incasso-, advocaat- en procureurskosten, buitengerechtelijke kosten daaronder begrepen, die door de Bank ten laste van de Cliënt kunnen worden gebracht. Tevens ontslaat de Borg de Bank van de mededelingsplicht als bedoeld in artikel 7:855 lid 2 van het Burgerlijk Wetboek.

Paraaf Borg:

Het bedrag waarvoor de Borg uit deze borgstelling kan worden aangesproken zal

nimmer meer bedragen dan EUR bedrag in cijfers (zegge: bedrag in letters) te vermeerderen met boeten, kosten en wettelijke en overeengekomen renten.

Onze referentie

BO/

Indien de Cliënt naar het oordeel van de Bank in de nakoming van zijn verplichtingen tegenover de Bank is tekortgeschoten, zal de Borg op eerste schriftelijk verzoek van de Bank, zonder dat enige ingebrekestelling van of mededeling aan de Cliënt is vereist, aan de Bank betalen al hetgeen de Cliënt aan de Bank volgens de opgave van laatstgenoemde verschuldigd is uit voormelde hoofde. De administratie van de Bank levert ten aanzien van het door de Cliënt aan de Bank verschuldigde volledig bewijs op. De Borg kan de opgave van de Bank van hetgeen de Cliënt aan de Bank verschuldigd is slechts betwisten na betaling onder voorbehoud van rechten. Indien de Cliënt zijn schuld aan de Bank erkent, is de Borg daaraan gebonden.

Pagina

2 van 4

Alle betalingen door de Borg zullen geschieden zonder korting van welke aard of verrekening uit welke hoofde ook.

De Borg verklaart zich reeds nu voor alsdan akkoord met het verlenen van uitstel van betaling door de Bank aan de Cliënt, de inhoud van een door de Bank met de Cliënt te sluiten vaststellingsovereenkomst en overigens met al hetgeen de Bank ter handhaving van haar rechten jegens de Cliënt mocht doen of nalaten. In al deze gevallen blijft deze borgtocht onverminderd van kracht.

In het geval de Borg op enigerlei grond in de rechten van de Bank tegen de Cliënt mocht treden, zal de Bank haar rechten mogen uitoefenen vóór de Borg, indien er enige samenloop tussen beider rechten mocht bestaan.

Alle vorderingen van de Borg op de Cliënt zijn achtergesteld bij alle vorderingen van de Bank op de Cliënt.

Indien ten behoeve van de Bank andere zekerheid is of zal worden gesteld voor de betaling van hetgeen de Cliënt aan de Bank verschuldigd is of zal zijn, is de Bank bevoegd maar niet verplicht die andere zekerheid in de eerste plaats aan te wenden voor de betaling van die schulden van de Cliënt, zulks ter keuze van de Bank. De Bank bepaalt de wijze waarop de aan haar toekomende netto-opbrengsten van bedoelde zekerheden met de verschillende schulden van de Cliënt worden verrekend. Het niet uitoefenen van een recht door de Bank kan niet worden uitgelegd als zou de Bank van dat recht afstand hebben willen doen.

Deze borgtocht kan niet door de Borg worden opgezegd, ontbonden, ingetrokken of gewijzigd.

Alle kosten die de Bank maakt terzake van de handhaving van haar rechten onder of in verband met deze borgtocht komen voor rekening van de Borg.

De Borg stemt er reeds nu voor alsdan mee in dat bij rechtsopvolging onder algemene titel (waaronder uitdrukkelijk begrepen fusie en splitsing) dan wel bijzondere titel van de Cliënt de borgtocht onverkort gehandhaafd wordt.

Paraaf Borg:

De Borg stemt ermee in dat alle geschillen voortvloeiende uit of verband houdende met deze borgtocht zullen worden voorgelegd aan de bevoegde rechter te Den Haag.

De Borg verklaart dat hij bekend is met de financiële positie van de Cliënt en dat hij zich bewust is van het kredietrisico dat aan deze borgtocht is verbonden. De Borg verklaart zich er verder van bewust te zijn dat de Bank er bij het verstrekken van de financiering op vertrouwt dat:

- de Borg toetst of de financiering voor garantie in aanmerking komt;
- de Borg het kredietrisico beoordeelt en, waar nodig, zekerheid bedingt;
- de borgtocht rechtsgeldig door de Borg wordt verstrekt en in overeenstemming is met alle daarvoor geldende wet- en regelgeving, waaronder de Wet financiering decentrale overheden en de Europeesrechtelijke bepalingen inzake staatssteun.

Voor zover in deze borgtocht hiervan niet is afgeweken, zijn op de rechtsverhouding tussen de Bank en de Borg van toepassing de Algemene Voorwaarden van de Bank en, voor zover de Borg treedt in de betalingsverplichtingen van de Cliënt, de Algemene Kredietvoorwaarden van de Bank. De tekst van deze voorwaarden is gedeponeerd bij de Kamer van Koophandel Haaglanden te Den Haag. De tekst van de Algemene Voorwaarden is tevens gepubliceerd op en te downloaden van de website van de Bank. Beide voorwaarden worden als hier herhaald en ingelast beschouwd. De Borg verklaart een exemplaar van de voorwaarden van de Bank te hebben ontvangen en met de inhoud hiervan volledig bekend en akkoord te zijn.

Aldus verklaard, opgemaakt en ondertekend in enkelvoud.

[plaats], ... [maand + jaartal]

Gemeente X*

te dezen rechtsgeldig vertegenwoordigd door:

Naam:

.....

Functie:

.....

Naam:

Functie:

- * De Borg dient op de hieronder aangegeven stippellijn met de hand te schrijven:
"goed voor een bedrag van EUR bedrag in cijfers (zegge: bedrag in letters euro), vermeerderd met renten, boeten en kosten als boven bedoeld."

.....

..

.....

..

.....

Onze referentie

BO/

Pagina

3 van 4

Paraaf Borg:

Onze referentie
BO/

Pagina
4 van 4

Paraaf Borg:

Einde bijlage: I35.0 Verlenen gemeentegarantie aan stichting 't Olde Maat Uus

Terug naar het agendapunt

I36.0 Reactiebrief op visitatierapport Wetland Wonen Groep (terug naar agendapunt)

De inhoud van deze bijlage is te vinden vanaf de hierna volgende pagina's.

AGENDAPUNT voor burgemeester en wethouders		Nummer:		
		Datum vergadering:		
		Hamer-/besprekstuk		
		17		
		20-12-2016		
		Hamerstuk		
Onderwerp:	Reactiebrief op visitatierapport Wetland Wonen Groep			
Conceptbesluit: (het college besluit:)	In te stemmen met de inhoud en verzending van de bijgevoegde brief met daarin de reactie van de gemeente op het visitatierapport van Wetland Wonen Groep over de periode 2012-2015			
Financiële consequenties	Kosten:	n.v.t.		
	Dekking	n.v.t.		
Samenvatting:	Op 6 december jl. is het visitatierapport van Wetland Wonen Groep in het college besproken. In het rapport worden de prestaties van Wetland Wonen Groep over de periode 2012-2015 met een ruim voldoende beoordeeld. Op verzoek van ^{het} college is een brief opgesteld om de felicitaties over te brengen aan Wetland Wonen Groep met betrekking tot de behaalde resultaten en daarbij de aandacht te richten op de toekomst.			
Bijlagen:	Bijgevoegd: Brief voor Wetland Wonen Groep met daarin de reactie op het visitatierapport			
Bestuurlijk traject:	Vergadering van	Datum	Commissie	Uiterlijke beslisdatum
	College	20-12-2016		
	Raadscommissie			
	Raad	t.k.n.		
Vorbereid met:	Eibe Karssenber			
Communicatie en openbaarheid:	Zijn dit besluit en de achterliggende stukken openbaar?		Ja	
	[1] Ja, niet naar de pers			
Programma:	Niet van toepassing			
Parafen:	Medewerker	Jenny Botter	paraaf	
	Afdeling	REO		
	Afdelingsmanager		paraaf	
	Secretaris	S. Weistra	paraaf	
	Portefeuillehouder	weth. Dedden	paraaf	
Besluit B&W:	CONFORM ADVIES <i>Onder redactie</i>			

Collegeadvies:

Inleiding

Op 6 december jl. is het visitatierapport van Wetland Wonen Groep in het college besproken. In het rapport worden de prestaties van Wetland Wonen Groep over de periode 2012-2015 met een ruim voldoende beoordeeld. Op verzoek van ^Whet college is een brief opgesteld om Wetland Wonen Groep te feliciteren met de behaalde resultaten en daarbij de aandacht te richten op de toekomst.

Bijlagen

Brief voor Wetland Wonen Groep

Wetland Wonen Groep
de heer M.M. Timmerman
Postbus 18
8325 ZG Vollenhove

behandeld door Jenny Botter
afdeling REO
telefoon 06-31775869
Zaaknummer 235004
uw kenmerk mmt
bijlagen



Steenwijk
(verzendsdatum)

22 DEC. 2016

Onderwerp Visitatie Wetland Wonen Groep

Geachte heer Timmerman,

Wij hebben kennis genomen van het door u op 14 oktober jl. verzonden visitatierapport en visualisatie van de samenvatting van de uitkomsten van het rapport. Het verheugt ons dat de visitatiecommissie heeft geconstateerd dat Wetland Wonen Groep ruim voldoende heeft gepresteerd in de periode 2012-2015 en wij willen u van harte feliciteren met dit mooie resultaat.

Op de verschillende prestaties en op *governance* worden scores behaald tussen de 6,8 en 7,6. Alleen de score op Presteren naar Vermogen' ligt iets lager, doordat Wetland Wonen Groep volgens de visitatiecommissie in de periode 2013-2014 voorzichtiger is geweest met investeren dan nodig was. Mede doordat er door Wetland Wonen Groep onvoldoende investeringsmogelijkheden werden gezien in Steenwijkerland en Zwartewaterland, werd een sprong gemaakt naar Zwolle, waar een deel van het vermogen kon worden geïnvesteerd in nieuwbouw van 35 sociale huurwoningen.

Het visitatierapport is voor de zomer van 2016 opgesteld. Inmiddels zijn we nog maar een half jaar verder en is er veel veranderd, vooral door de woningmarktregio indeling, welke eind augustus werd vastgesteld door de minister. De voor Steenwijkerland grote gevolgen van de woningmarktregio indeling treffen we daardoor niet aan in het rapport. Door deze indeling mogen de woningcorporaties Woonconcept en Omnia Wonen niet langer investeren en uitbreiden in Steenwijkerland. Hierdoor komt Wetland Wonen Groep als enige van de drie woningcorporaties waar de gemeente een langjarige samenwerkingsrelatie mee onderhoudt nog in aanmerking voor nieuwbouw en uitbreiding van de sociale huurwoningvoorraad in onze gemeente. Daarmee is er voor de toekomst een grotere taak voor Wetland Wonen Groep in Steenwijkerland weggelegd dan in het visitatierapport wordt gesuggereerd. Vooral in Steenwijk en de noordelijke kernen is sprake van een toenemende vraag naar sociale huurwoningen, waarvoor we op u rekenen.

In de Prestatieafspraken 2017 is afgesproken gezamenlijk te verkennen hoe de volkshuisvestelijke opgave in vooral de noordelijke kernen en Steenwijk kan worden ingevuld. De inzet van de mogelijkheden die Wetland Wonen Groep heeft zien wij als een belangrijke basis voor een

succesvolle invulling van deze opgave. Wij hopen daarom voor 2017 op een voortzetting en versteviging van onze huidige constructieve samenwerking.

Hoogachtend,

Burgemeester en wethouders van Steenwijkerland,
de secretaris, de waarnemend burgemeester,

b.e.
drs. S.S. Weistra

1.0
J.H. Bats

Einde bijlage: I36.0 Reactiebrief op visitatierapport Wetland Wonen Groep

Terug naar het agendapunt

I37.0 Zienswijze op nationale ontwerp Structuurvisie Ondergrond ([terug naar agendapunt](#))

De inhoud van deze bijlage is te vinden vanaf de hierna volgende pagina's.

AGENDAPUNT voor burgemeester en wethouders		Nummer:		37
		Datum vergadering:		20-12-2016
		Hamer-/bespreekstuk		Bespreekstuk
Onderwerp:	Zienswijze op nationale ontwerp Structuurvisie Ondergrond			
Conceptbesluit: (het college besluit:)	in te stemmen met bijgaande zienswijze op de ontwerp Structuurvisie Ondergrond			
Financiële consequenties	Kosten:	-		
	Dekking	-		
Samenvatting:	Het Rijk heeft op 22 november jl. de ontwerp Structuurvisie Ondergrond (SVO) ter inzage gelegd. In deze Structuurvisie wordt de winning van schaliegas tot 2023 uitgesloten. Eerst vindt langjarig onderzoek plaats. In de zienswijze geeft de gemeente Steenwijkerland aan positief te zijn over de uitsluiting van schaliegaswinning. De gemeente stelt op grond van een motie alles in het werk om de winning van schaliegas te voorkomen. In de zienswijze vraagt de gemeente aandacht voor de proefboringen naar schaliegas, waar de SVO mogelijkheden voor biedt. De gemeente stelt dat er geen draagvlak is voor proefboringen. De zienswijze sluit aan op de reacties van de andere overheden uit de regio.			
Bijlagen:	Bijgevoegd: concept zienswijze ontwerp Structuurvisie Ondergrond			
Bestuurlijk traject:	Vergadering van	Datum	Commissie	Uiterlijke beslisdatum
	College	20-12-2016		20 december 2016
	Raadscommissie			
	Raad	tkn?		
Vorbereid met:	Henk Huiskamp, Maarten Betzema			
Communicatie en openbaarheid:	Zijn dit besluit en de achterliggende stukken openbaar?			Ja
	[2] Ja, naar de pers: [2a] persbericht			
Programma:	Niet van toepassing			
Parafen:	Medewerker	Petra Wagenaar	paraaf	
	Afdeling	REO		
	Afdelingsmanager		paraaf	
	Secretaris	S. Weistra	paraaf	
	Portefeuillehouder	weth. Dedden	paraaf	
Besluit B&W:	CONFORM ADVIES			

Collegeadvies:

Inleiding

Het Rijk heeft op 22 november jl. de ontwerp structuurvisie ondergrond gepubliceerd. Tot en met 2 januari kunnen zienswijzen worden ingediend.

De structuurvisie ondergrond is voor de gemeente Steenwijkerland een belangrijk document met richtinggevende uitspraken over het gebruik van de bodem. Het Rijk maakt een afweging tussen drinkwaterwinning en de energievoorziening. Beide zijn van nationaal belang. Ook de winning van schaliegas is daarbij afgewogen, ook al is commerciële winning tot 2023 niet aan de orde. In de structuurvisie staat dat eerst nader onderzoek moet plaatsvinden en dat daarna een zorgvuldige politiek-matschappelijke afweging nodig is over de vraag of schaliegas moet en kan worden gewonnen. Is dat het geval dan is een actualisatie van de Structuurvisie Ondergrond nodig.

Advies is om in een zienswijze aan te geven wat ons standpunt is inzake schaliegas. We zijn weliswaar positief over de uitsluiting van de winning van schaliegas tot 2023 maar maken ons nog zorgen over de proefboringen die plaats gaan vinden.

Argumenten

1. We zijn tegen (proef)boringen naar en winning van schaliegas

Op 11 maart 2014 heeft de gemeenteraad een raadbrede motie aangenomen waarin ze zich uitsprekt tegen (proef)boringen naar en winning van schaliegas. Een belangrijke overweging daarbij is het Nationaal Park Weerribben-Wieden in onze gemeente. De raad heeft het college opdracht gegeven een krachtig 'tegen'-geluid te laten horen en al het mogelijke te doen om (proef)boringen naar schaliegas te verhinderen.

2. We trekken samen op met overheden uit de regio

Bij de voorbereiding van de zienswijze zijn de conceptreacties van omliggende gemeenten en de provincies betrokken. Alle ambtelijke voorzeten hebben dezelfde strekking.

3. De planMER schaliegas sluit boringen in Steenwijkerland niet uit.

In het planMER is op kaartbeelden aangegeven waar schaliegas waarschijnlijk beschikbaar is en waar uitsluiting geldt. Natura2000 gebieden, grondwaterwinningen en stedelijke gebieden zijn uitgesloten. Schaliegasboringen zullen niet in het Nationaal Park Weerribben-Wieden plaatsvinden, maar de gebieden daarbuiten zijn niet uitgesloten.

Kanttekeningen

-

Duurzaamheid en "social return"

In de brief is aangegeven dat we inzetten op duurzame energie, en dat we nut en noodzaak van schaliegas niet onderkennen.

Financiële toelichting

-

Communicatietraject en openbaarheid

In een persbericht communiceren we over ons standpunt met betrekking tot schaliegas.

Uitvoering en planning

De brief zal binnen de inspraaktermijn worden verzonden.

Inkoop-en aanbestedingsprocedure

-

Bijlagen

Conceptbrief met zienswijze op ontwerp Structuurvisie Ondergrond

Directie Participatie
Postbus 30316
2500 GH DEN HAAG

behandeld door mevr. P. Wagenaar
afdeling REO
telefoon 14 0521
Ons kenmerk
uw kenmerk
bijlagen -

-Concept-

Steenwijk
(verzendsdatum)

Onderwerp Zienswijze ontwerp Structuurvisie Ondergrond

Geachte heer/mevrouw,

Op 22 november heeft u de ontwerp Structuurvisie Ondergrond (verder SVO) vrijgegeven voor inspraak. Graag maken wij gebruik van de mogelijkheid om een reactie op deze ontwerp SVO te geven.

In de ontwerp SVO wordt de termijn waarop commerciële winning van schaliegas is uitgesloten, verlengd tot 2023. We zijn positief over deze verlengde uitsluiting. De gemeente Steenwijkerland maakt zich ernstig zorgen over de opsporing en winning van schaliegas. Op 11 maart 2014 heeft de gemeenteraad een raadsbrede motie aangenomen waarin ze zich uitsprekt tegen (proef)boringen naar en winning van schaliegas. Een belangrijke overweging daarbij is het Nationaal Park Weerribben-Wieden in onze gemeente. Dit Natura2000-gebied is het grootste aaneengesloten laagveenmoeras van Noordwest-Europa. Er komen zeldzame habitattypen voor zoals trilvenen en veenmosrietlanden en het is een belangrijk broedgebied voor moerasvogels zoals de Roerdomp. Deze natuur is sterk verweven met andere functies in en rond het gebied. In of nabij aantrekkelijke natuur is het goed wonen en recreëren. Ieder jaar bezoeken meer dan een miljoen recreanten het Nationaal Park.

Bij de winning van schaliegas zijn risico's op verontreiniging of verstoring van dit unieke gebied niet uit te sluiten. Boortorens en hun infrastructuur doen afbreuk aan dit waardevolle landschap en aan de recreatieve aantrekkingskracht van onze gemeente. De raad heeft ons college dan ook opdracht gegeven een krachtig 'tegen'-geluid te laten horen en al het mogelijke te doen om (proef)boringen naar schaliegas te verhinderen.

In de ontwerp SVO wordt in de periode tot 2023 een breed onderzoek naar schaliegas geschetst. Niet duidelijk is in hoeverre proefboringen naar schaliegas daarbij aan de orde zijn. Wij wijzen u er op dat er in onze gemeente geen draagvlak is voor proefboringen naar schaliegas. We zetten in op duurzame energie en betwijfelen nut en noodzaak van schaliegas.

Einde bijlage: I37.0 Zienswijze op nationale ontwerp Structuurvisie Ondergrond

Terug naar het agendapunt

14.0 Raadsvergadering 8 november 2016 - BESLUITENLIJST ([terug naar agendapunt](#))

De inhoud van deze bijlage is te vinden vanaf de hierna volgende pagina's.

Besluitenlijst van de vergadering van de raad van de gemeente Steenwijkerland

Datum: 8 november 2016

Aanvang: 14.00 uur

Plaats: raadzaal gemeentehuis, Vendelweg 1 te Steenwijk

Aanwezig:

Voorzitter: de heer J.H. Bats, burgemeester

Griffier: mevrouw A. ten Hoff

Leden:

De dames:

A. Doorenspleet, T. Bijl-Oord, C. Haveman-Regeling, F.B. Kersjes-Holweg,

V. Weemstra-van Dorsten, G.C. Kuperus-Hartink, T. Jongman-Smit en J. Willemsen-Post

De heren:

A.G. Bus, J.W. van Dalen, L.F. Greven, A.M. Harmsma,

S.P. van Hemmen, E.G.B. Hilbink, A.W. Stapel, J.P. Vredenburg, L. Lassche, R. Lassche, M.

Scheringa, T. Holterman, W.H. Sommer, J.C. Cordes, O. Akkerman, G. Hoorn, T.C.M. Versteeg en

J.H. te Raa.

Wethouders: mevrouw H.J. Frantzen-Boeve en de heren E. Dedden J.W. Brus en J.M.P. Wagteveld.

Afwezig: de heer F.W. Hoekstra

Vaste punten

1. Opening en mededelingen.
De voorzitter opent de vergadering om 14.00 uur.
Een aantal leden is verlaat.
2. Vaststelling van de agenda.
Ongewijzigd vastgesteld.
3. Spreekrecht voor geagendeerde onderwerpen.
Geen insprekers.

Besluitvorming - hamerstukken

4. Bekrachtiging geheimhouding (voorstelnummer 2016/79); portefeuille Brus.
De gemeenteraad besluit (met 2 stemmen tegen van D66):
het besluit van het college om op grond van artikel 25 van de Gemeentewet met een beroep op artikel 10, tweede lid, onder b, van de Wet openbaarheid van bestuur geheimhouding op te leggen ten aanzien van het document "Meerjarenbegroting Grondexploitaties 2017-2020" te bekrachtigen.

5. Bekrachtiging geheimhouding (voorstelnummer 2016/80); portefeuille burgemeester.
De gemeenteraad besluit unaniem:
Het besluit van het college om op grond van artikel 25 Gemeentewet met een beroep op artikel 10, tweede lid, sub e, van de Wet Openbaarheid van bestuur geheimhouding op te leggen t.a.v. het rapport "Second opinion dienstverlening Steenwijkerland" dd februari 2016 te bekrachtigen.
6. Vaststellen bestemmingsplan Paasloo, Paasloerweg 22a en Hooiweg 7 (voorstelnummer 2016/81); portefeuille Brus.
De gemeenteraad besluit unaniem:
 1. in te stemmen met de ambtshalve wijziging voor het perceel Paasloerweg 22a te Paasloo met betrekking tot het opnemen van het 'bijgebouwengebied' en het verschuiven van het bouwblok voor woning;
 2. het bestemmingsplan 'Paasloo – Paasloerweg 22a en Hooiweg 7' gewijzigd vast te stellen;
 3. het beeldkwaliteitsplan voor het perceel 'Paasloerweg 22a te Paasloo' vast te stellen;
 4. geen exploitatieplan als bedoeld in artikel 6:12 Wro vast te stellen.
7. Bouw van drie woningen aan de Matthijs Kiersstraat te Steenwijk (voorstelnummer 2016/82); portefeuille Wagteveld.
De gemeenteraad besluit unaniem:
 1. Een ontwerp verklaring van geen bedenkingen als bedoeld in artikel 6:5, lid 1 van het Besluit Omgevingsrecht af te geven voor het bouwen van drie rijwoningen op het Matthijs Kiersstraat 2, 2a en 4 te Steenwijk.
 2. Indien er geen zienswijzen zijn ingediend en er in de omgevingsvergunning ten opzichte van het ontwerpbesluit geen wijzigingen zijn doorgevoerd, de ontwerpverklaring van geen bedenkingen te laten gelden als definitieve verklaring van geen bedenkingen.
8. Controleprotocol voor de accountantscontrole 2016 (voorstelnummer 2016/83); portefeuille Brus.
De gemeenteraad besluit unaniem:
Het controleprotocol voor de accountantscontrole 2016 vast te stellen.
9. Voorstel wijziging GR Veiligheidsregio IJsselland (voorstelnummer 2016/84); portefeuille burgemeester.
De gemeenteraad besluit unaniem:
In te stemmen met het wijzigen van artikel 34 van de gemeenschappelijke regeling Veiligheidsregio IJsselland 2017 in verband met de nieuwe kostenverdeelsleutel.
10. Archiefverordening Steenwijkerland 2016 (voorstelnummer 2016/85); portefeuille Wagteveld.
De gemeenteraad besluit unaniem:
Vast te stellen de 'Verordening betreffende de zorg van het college van burgemeester en wethouders voor de archiefbescheiden van de gemeentelijke organen, alsmede betreffende het toezicht op de naleving van het bepaalde bij of krachtens de wet ten aanzien van het beheer van de niet naar de bewaarplaats overgebrachte archiefbescheiden van de gemeentelijke organen (Archiefverordening Steenwijkerland 2016)'

Besluitvorming - bespreekstukken

11. Najaarsnota 2016 (voorstelnummer 2016/86); portefeuille Brus.
Er wordt een amendement, A1 – Geld voor chronische zieken, ingediend (bijlage). De raad stemt unaniem (21 stemmen) vóór dit amendement. De gemeenteraad besluit hiermee unaniem:
 1. De najaarsnota 2016 met de volgende aanpassing vast te stellen en de begroting overeenkomstig aan te passen:

- De mutatie Algemene voorzieningen (WMO) ten bedrage van € 150.000 niet te accorderen.
 - Het voordeel van € 150.000 te storten in de reserve te bestemmen rekeningsaldo en gelijktijdig beschikbaar te stellen in 2017 ten behoeve van de uitvoering van de nog vast te stellen regeling (zodat er geen éénmalig financieel voordeel ontstaat).
 - In aanvulling op de najaarsnota 2016 een separaat besluit te nemen door het restant budget 2016 van € 200.000 reeds nu al te bestemmen en ook te storten in de reserve te bestemmen rekeningsaldo en gelijktijdig beschikbaar te stellen in 2017 ten behoeve van de uitvoering van de nog vast te stellen regeling.
 - Uiterlijk in oktober 2017 de effecten van de regeling (over de jaren 2015 en 2016) evalueren en de raad hierover te informeren.
2. Een bedrag van € 215.000 beschikbaar te stellen uit de reserve frictie IGSD -NWG ten behoeve van de frictiekosten IGSD-NWG 2016.
 3. In 2016 een bedrag van € 340.000 ten laste te brengen van de voorziening riolering ten behoeve van baggerwerkzaamheden Blokzijl, Kalenberg/Ossenzijl en wijk Oostermeenthe.
 4. Een tweetal kredieten van respectievelijk € 400.000 voor de vervanging van (mini)gemalen 2016 en € 1.084.000 voor rioleringsinvesteringen 2016 beschikbaar te stellen.
 5. In te stemmen met de bijlage afgesloten investeringen.

12. Belastingvoorstellen en –verordeningen 2017 (voorstelnummers 2016/87); portefeuille Brus.
De gemeenteraad besluit unaniem (21 stemmen) tot vaststelling van de volgende belastingverordeningen:

Verordening op de heffing en de invordering van afvalstoffenheffing 2017;
Verordening op de heffing en de invordering van bruggeld 2017;
Verordening op de heffing en de invordering van havengeld 2017;
Verordening op de heffing en de invordering van hondenbelasting 2017;
Verordening op de heffing en de invordering van liggeld woonschepen 2017;
Verordening op de heffing en de invordering van lijkbezorgingsrechten 2017;
Verordening op de heffing en de invordering van markt- en staangeld 2017;
Verordening op de heffing en de invordering van rioolheffing 2017.

13. Programmabegroting 2017-2020 (voorstelnummer 2016/88); portefeuille Brus.

Er worden een aantal amendementen en moties ingediend (bijlagen):

A2 - Transparant en Realistisch begroten: verworpen. (voor: CU, VVD, D66 en PvdA (12 leden) en tegen: BGL, CPB en CDA (14 leden)).

M1 – Duurzaam bouwen: Aangenomen (voor: BGL, PvdA, CPB, VVD, D66 en CU (22 leden) en tegen: CDA (4 leden)).

M2 – Verkennen “eigentijdse” mogelijkheden tot stimulering burgerparticipatie: Aangenomen (unaniem)

M3 – Motie kansen voor ‘alle’ kinderen: ingetrokken

M4 – Zwemles: ingetrokken

M5 – Kunstgras: ingetrokken

M6 – Starterslening: aangenomen (unaniem)

M7 – Duurzaamheid: verworpen (voor: CDA en D66 (7 leden) en tegen: CPB, VVD, PvdA, BGL en CU (19 leden))

M8 – Woningbouw Belt-Schutsloot, locatie Belterweg: ingetrokken

M9 – kansen hulp voor burgers die buiten de bestaande regels vallen: ingetrokken.

M10 – Zonne-energie met beleid: aangenomen (unaniem)

De gemeenteraad besluit (17 leden voor: CDA, D66, BGL en CPB en 9 tegen: PvdA, VVD en CU):

1. De tarieven voor gemeentelijke belastingen en rechten vast te stellen overeenkomstig onderstaande voorstellen:

- a. de rioolrechten in 2017 met 2% te verhogen ten opzichte van 2016 en het dekkingspercentage voor 2017 te bepalen op 84,7%;
 - b. de afvalstoffenheffing in 2017 met 0,9% te verhogen ten opzichte van 2016 en het dekkingspercentage voor 2017 te bepalen op 79%;
 - c. de onroerende-zaakbelastingen in 2017 te verhogen met 1% ten opzichte van 2016;
 - d. de lijkbezorgingsrechten te verhogen met 1% ten opzichte van 2016 en het dekkingspercentage te bepalen op 58,6%.
2. Een krediet van € 1.108.000 beschikbaar te stellen voor de in bijlage 1 vermelde aanschaf/vervanging van bedrijfsmiddelen in 2017.
 3. Een krediet van € 3.939.000 beschikbaar te stellen voor het uitvoeringsplan riolering 2017 zoals opgenomen in hoofdstuk 4.1.7.
 4. Op basis van de Meerjarenbegroting grondexploitaties 2017-2020, waarvan u de geheimhouding heeft bekrachtigd:
 - a. de grondexploitaties voor woningbouwprojecten en bedrijventerreinen die onderhanden zijn gewijzigd vast te stellen;
 - b. het college te machtigen, indien de markt- en economische omstandigheden daartoe aanleiding geven, tegen andere grondprijzen te verkopen dan opgenomen in de desbetreffende grondexploitaties onder de voorwaarde van een blijvend minimaal sluitende grondexploitatie.
 5. De vijf bestuursprogramma's vast te stellen.

Vaste punten

14. Gelegenheid om vragen te stellen.
Geen vragen.

15. Sluiting.
De voorzitter sluit de vergadering.

Aldus vastgesteld in de vergadering van de raad van 31 januari 2017,

de griffier,

de voorzitter,

A. ten Hoff

J.H. Bats

Terug naar het agendapunt

14.0a Amendement A1 (raadsbreed) Najaarsnota 2016 - Geld voor chronisch zieken (terug naar agendapunt)

De inhoud van deze bijlage is te vinden vanaf de hierna volgende pagina's.

A1

AMENDEMENT

ChristenUnie



PARTIJ VAN DE ARBEID
Steenwijkerland



Voorstel nr. :2016/86

Onderwerp: Najaarsnota 2016 – Geld voor chronisch zieken

De raad van de gemeente Steenwijkerland in vergadering bijeen d.d. dinsdag 8 november 2016,

Ondergetekenden stellen het volgende amendement voor:

Stelt voor om de najaarsnota 2016 gewijzigd vast te stellen door:

Besluitregel 1

“De najaarsnota 2016 vast te stellen en de begroting overeenkomstig aan passen”

Te veranderen in:

“De najaarsnota 2016 met de volgende aanpassing vast te stellen en de begroting overeenkomstig aan te passen:

- De mutatie Algemene voorzieningen (WMO) ten bedrage van € 150.000 niet te accorderen.
- Het voordeel van € 150.000 te storten in de reserve te bestemmen rekeningssaldo en gelijktijdig beschikbaar te stellen in 2017 ten behoeve van de uitvoering van de nog vast te stellen regeling. (zodat er geen éénmalig financieel voordeel ontstaat) *v zertant*
- In aanvulling op de najaarsnota 2016 een separaat besluit te nemen door het budget 2016 van € 200.000 reeds nu al te bestemmen en ook te storten in de reserve te bestemmen rekeningssaldo en gelijktijdig beschikbaar te stellen in 2017 ten behoeve van de uitvoering van de nog vast te stellen regeling.
- Uiterlijk in oktober 2017 de effecten van de regeling (over de jaren 2015 en 2016) evalueren en de raad hierover te informeren.”

Toelichting:

Chronisch zieken kwamen tot en met 2014 in aanmerking voor regelingen van de Rijksoverheid voor financiële tegemoetkoming (WTCG-CER). De raad van Steenwijkerland heeft in de

Stemming:
Voor: uitaniem (21)
Tegen: -

Aangenomen

Terug naar het agendapunt

14.0b Amendementen (A1) en moties (M1 tm - M10) - Programmabegroting 2017-2020 (terug naar agendapunt)

De inhoud van deze bijlage is te vinden vanaf de hierna volgende pagina's.

A₂

AMENDEMENT

ChristenUnie



Voorstel nr. :2016/88

Onderwerp: Programmabegroting 2017-2020 – Transparant en Realistisch begroten

De raad van de gemeente Steenwijkerland in vergadering bijeen d.d. dinsdag 8 november 2016,

stelt voor om de Programmabegroting 2017-2020 gewijzigd vast te stellen door:

- beslispunt 5: De vijf bestuursprogramma's vast te stellen te vervangen door:
 - De vijf bestuursprogramma's gewijzigd vast te stellen;
 - Voor de jaarschijf 2017 de vijf bestuursprogramma's ongewijzigd vast te stellen;
 - Voor de jaarschijven 2018, 2019 en 2020 de vijf bestuursprogramma's gewijzigd vast te stellen door de BUIG gelden in deze jaren budgetneutraal te verwerken.

Toelichting: De raad is van mening is dat de programmabegroting transparant en realistisch moet zijn. De bij de Perspectiefnota 2017-2020 voorgestelde trendbreuk in de manier waarop de BUIG gelden (het geld dat de gemeente krijgt voor de uitkeringen) worden verwerkt in de meerjarenbegroting, is wel transparant maar niet realistisch en leidt tot onverantwoorde financiële risico's voor het jaar 2018 en nog meer voor de jaren 2019 en 2020. Dit omdat de verwachting is dat het aantal uitkeringsgerechtigden de komende jaren verder zal dalen en daarmee ook de BUIG inkomsten.

Ondertekening en naam:

Marcel Scheringa, Fractie ChristenUnie

Wim Stapel, VVD

Stemming:

Voor: CU, VVD, D66, PvdA. (12)

Tegen: BGL, CPB, CDA. (14)

Verworpen

M



+ PvdA

MOTIE

Voorstel nr. :2016/88

Onderwerp: In het kader van duurzaam bouwen, "Energie neutraal" bouwen voor nieuwbouw van "gemeentelijke gebouwen" als uitgangspunt nemen.

De raad van de gemeente Steenwijkerland in vergadering bijeen d.d. 8 november 2016

Overwegende dat:

- We als raad in 2013 een ambitieuze duurzaamheidsdoelstelling hebben vastgesteld op het gebied van energie. Namelijk dat we 39% van de in onze gemeente gebruikte energie afdekken met duurzaam geproduceerde energie.
- De gemeente deze ambitie "niet zonder andere partijen" kan realiseren;
- Het minimaal "nodig" is dat de gemeente ten aanzien van haar eigen vastgoed het goede voorbeeld geeft om andere partijen ook te enthousiasmeren;
- De ervaring in den lande leert, dat door bij het begin van de bouw in te zetten op "energie neutraal bouwen", de bouw bij benadering maximaal 10% duurder is.
- Hierbij ook ingespeeld kan worden op nieuwe concepten van duurzaam bouwen, zoals flexibelbouwen en circulair bouwen.
- De komende nota voor het gemeentelijk vastgoed een goed aanknopingspunt biedt om duurzame ambities te vertalen naar concrete acties.

Van mening dat:

- "Energie neutraal bouwen" voor nieuwbouw van gemeentelijk vastgoed een eerste logische stap is om de fossiele energiekraan richting toekomst geleidelijk dicht te draaien.
- Een werkbare definitie voor het begrip "energie neutraal" kan zijn: "Een gebouw levert net zoveel "duurzame energie" als er energie verbruikt wordt door haar gebruikers."
- Voor ingrepen en regulier beheer en onderhoud van bestaande bouw per object bekeken dient te worden welke energiebesparingsmaatregelen en vormen van duurzame energie opwekking mogelijk zijn om een stap richting "energie neutraal" te zetten.

Draagt het college op

- Bij nieuwbouw van gemeentelijk gebouwen "energie neutraal bouwen", als uitgangspunt te nemen.
- Voor bestaande gemeentelijke gebouwen, serieus te verkennen welke "energie besparende maatregelen" goed vallen in te passen bij reguliere beheer en onderhoudsmaatregelen. Hier voor 1 maart 2017 een eenvoudige richtlijn op te stellen zodat helder is wat de gemeente in deze voor ogen staat en wat dit concreet in de uitvoering en financiering betekent.

En gaat over tot de orde van de dag

Tiny Bijl, BGL



Stemming:
VOOR: BGL, PvdA, CPB, VVD, CBB, CU. (22)
TEGEN: CDA (4) Aangenomen

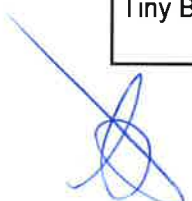

M2



+ PvdA

MOTIE

Voorstel nr. :2016/88

Onderwerp: Verkennen "eigentijdse" mogelijkheden tot stimuleren burgerparticipatie

De raad van de gemeente Steenwijkerland in vergadering bijeen d.d. 8 november 2016

Overwegende dat:

- De gemeente Steenwijkerland burgerparticipatie hoog in haar vaandel heeft staan.
- Hier een belangrijke rol is weggelegd voor burgers, plaatselijke belangen, wijkverenigingen en andere groeperingen die zich inzetten voor de lokale gemeenschap;
- Deze partijen vaak in belangrijke mate afhankelijk zijn van de visie en opvattingen van College en raad als het gaat om te komen tot prioritering en concrete uitvoering.
- De gemeente door deze werkwijze soms onbedoeld, goede initiatieven demotiveert omdat vanuit haar beleidsdoelstellingen het momentum er voor die projecten niet is;
- Er in naast de huidige werkwijzen ook nog vele andere 'eigentijdse' mogelijkheden zijn om initiatieven van burgers te ondersteunen en faciliteren;
- De raad een vernieuwende werkwijze nastreeft;
- De raad meer burgers wil betrekken bij diverse onderwerpen.

Van mening dat:

- het wenselijk is om het restant "Impulsgelden" ter waarde van ongeveer 80.000 euro op een transparante manier ten goede te laten komen aan initiatieven vanuit de samenleving;
- het belangrijk is om te verkennen via welke "vernieuwende werkwijzen" het eenvoudiger wordt om projecten van en door bewoners te faciliteren in brede zin. Waarbij aandacht is voor hun mening, hun input en eigen daadkracht;
- voor zaken waarvan op voorhand duidelijk is dat ze niet strijdig zijn met de reguliere beleidskaders van de gemeente;

Verzoekt het college:

- de raad te faciliteren invulling te geven aan een vernieuwende werkwijze, waarbij we in het voorjaar van 2017 of eerder met een concreet voorstel komen
- Een voorstel dat burgers helpt hun projecten te realiseren die binnen de contouren vallen van het gemeentelijk beleid en waarbij ze in hun kracht worden gezet door te luisteren naar hun mening, hun input te faciliteren en daadkracht te stimuleren.
- Co financiering vanuit inzet restant impulsgelden mogelijk te maken.

En gaat over tot de orde van de dag.

Tiny Bijl, BGL

3ylOord

Stemming:
Unaniem (26)
Aangenomen

Ingetrokken

Oud

M2



+ PvdA

MOTIE

Voorstel nr. :2016/88

Onderwerp: Verkennen "eigentijdse" mogelijkheden tot stimuleren burgerparticipatie

De raad van de gemeente Steenwijkerland in vergadering bijeen d.d. 8 november 2016

Overwegende dat:

- De gemeente Steenwijkerland burgerparticipatie hoog in haar vaandel heeft staan.
- Hier een belangrijke rol is weggelegd voor burgers, plaatselijke belangen, wijkverenigingen en andere groeperingen die zich inzetten voor de lokale gemeenschap;
- Deze partijen vaak in belangrijke mate afhankelijk zijn van de visie en opvattingen van College en raad als het gaat om te komen tot prioritering en concrete uitvoering.
- De gemeente door deze werkwijze soms onbedoeld, goede initiatieven demotiveert omdat vanuit haar beleidsdoelstellingen het momentum er voor die projecten niet is;
- Er in naast de huidige werkwijzen ook nog vele andere 'eigentijdse' mogelijkheden zijn om initiatieven van burgers te ondersteunen en faciliteren;

Van mening dat:

- het wenselijk is om het restant "Impulsgelden" ter waarde van ongeveer 80.000 euro op een transparante manier ten goede te laten komen aan initiatieven vanuit de samenleving;
- het belangrijk is om te verkennen via welke "vernieuwende werkwijzen" het eenvoudiger wordt om projecten van en door bewoners te faciliteren in brede zin. Waarbij aandacht is voor hun mening, hun input en eigen daadkracht;
- een voorbeeld van een vernieuwende benadering kan een lokaal "platform" zijn dat op eigentijdse manier bewoners helpt hun projecten snel en zonder gedoe te realiseren;
- voor zaken waarvan op voorhand duidelijk is dat ze niet strijdig zijn met de reguliere beleidskaders van de gemeente;
- het restant impulsgelden als vorm van co financiering vanuit dit platform kunnen worden ingezet voor initiatieven vanuit burgers.

Verzoekt het college:

- Een Kennissessie te organiseren als input voor het verkennen van mogelijkheden om in de gemeente Steenwijkerland een "Eigentijds platform" op te zetten.
- Een platform dat burgers helpt hun projecten te realiseren die binnen de contouren vallen van het gemeentelijk beleid en waarbij ze in hun kracht worden gezet door te luisteren naar hun mening, hun input te faciliteren en daadkracht te stimuleren.
- Co financiering vanuit het platform door inzet restant impulsgelden mogelijk is.

En gaat over tot de orde van de dag.

Tiny Bijl, BGL

M3 [↑] Ingetrokken.



PARTIJ VAN DE ARBEID
Steenwijkerland

CDA

+ CU

Motie: Kansen voor 'alle' kinderen

De raad van Steenwijkerland in vergadering bijeen op dinsdag 8 november 2016

Constateerend dat:

- Er meer dan 400.000 kinderen in Nederland in armoede leven;. Specifiek In Steenwijkerland betreft het 449 minderjarige kinderen
- Het kabinet heeft aangekondigd dat er 100 miljoen euro wordt vrijgemaakt voor armoedebestrijding onder kinderen;
- Dit geld geoormerkt is om in te zetten voor bestrijding van armoede onder kinderen;
- Dit bedrag beschikbaar komt via het gemeentefonds, dus een bedrag van circa 200.000 euro voor de Gemeente Steenwijkerland.

Van mening dat:

- Kinderarmoede te allen tijden bestreden moet worden;
- Alle kinderen recht hebben op gelijke kansen, ontwikkeling en perspectief;
- Wij in een samenleving leven waarin alle kinderen mee moeten kunnen doen en niet langs de zijlijn zouden mogen staan;
- Er binnen onze gemeente 449 kinderen in armoede leven en de tot nu toe genomen maatregelen vanuit de gemeente onvoldoende zijn voor deze kinderen;
- Iedere gemeente effectief beleid zou moeten hebben om kinderarmoede te bestrijden;
- De 100 miljoen euro die hiervoor vrijgemaakt is door het Rijk zo snel en doelmatig mogelijk ingezet moet worden om zoveel mogelijk kinderen uit de armoede te halen.

Draagt het college op om:

- Armoedebestrijding onder kinderen per direct als urgent op de agenda te zetten;
- Op korte termijn, voor 1 februari 2017, naar de Raad te komen met een plan van aanpak om armoede onder kinderen effectief te bestrijden, waarbij:
 - De doelgroep niet beperkt wordt tot kinderen uit bijstandsgezinnen, maar ook de verborgen armoede aangepakt wordt, zoals kinderen van ouders in de schuldhulpverlening;
 - Er nauw samengewerkt wordt met zowel nationale als lokale instanties die zich inzetten voor de bestrijding van kinderarmoede om te komen tot effectieve maatregelen;
 - Het geld terecht komt bij de kinderen voor wie het geld bedoeld is en de gemeente aangeeft hoe zij deze kinderen bereikt;
 - Kinderen worden betrokken bij de ontwikkeling van het beleid om te inventariseren wat zij vinden dat zij nodig hebben om te kunnen participeren.

En gaat over tot de orde van de dag

Namens de fracties

PvdA, Trijn Jongman
CDA, Vrouwk Weemstra

CU, Noval Scheringa

M4 Ingetrokken.

MOTIE



PARTIJ VAN DE ARBEID
Steenwijkerland



CU
Steenwijkerland

Voorstel nr. : 2016/88

Onderwerp: Zwemles

De raad van de gemeente Steenwijkerland in vergadering bijeen d.d. 8 november 2016

De raad gehoord de beraadslaging, overwegende dat

_ Het behalen van een zwemdiploma voor kinderen belangrijk is, zeker in onze waterrijke gemeente

_ De gemeente Steenwijkerland aangesloten is bij het Jeugdsportfonds Overijssel waardoor alle kinderen kunnen sporten

_ Het nu niet mogelijk is de bijdragen vanuit het Jeugdsportfonds en de bijzondere bijstand in te zetten voor zwemles

Roept het college op

– De mogelijkheid te onderzoeken de jaarlijkse bijdrage voor sport, vanuit het Jeugdsportfonds en/of de bijzondere bijstand, in te zetten voor zwemles

_ De Raad zo snel mogelijk, uiterlijk 1 maart 2017 op de hoogte te brengen van de uitkomsten van het onderzoek

en gaat over tot de orde van de dag.

Ondertekening en naam:

Femedithe Kersjes, CDA

Trijn Jongman, PvdA

Jacqueline Willemsen, CPB

Marcel Scheringa, CU

M5 Ingetrokken

MOTIE 
Voorstel nr. : 2016/88
Onderwerp: Kunstgras
De raad van de gemeente Steenwijkerland in vergadering bijeen d.d. 8 november 2016
De raad gehoord de beraadslaging, overwegende dat <ul style="list-style-type: none">- Sport belangrijk is voor alle inwoners van Steenwijkerland, ook voor de jeugd- Grasvelden met name in de wintermaanden en regenperiodes regelmatig minder goed bespeelbaar zijn- Er reeds kunstgrasvelden liggen in Steenwijk en Sint Jansklooster- Er bij de voetbalverenigingen in Steenwijkerwold en Vollenhove al jaren een grote behoefte is aan een kunstgrasveld- Er op een veilige en verantwoorde manier gesport moet kunnen worden
Roept het college op <ul style="list-style-type: none">- Het beleid ten aanzien van kunstgrasvelden in het eerste kwartaal opnieuw te bespreken in de raad, zodat herijking van de criteria kan plaatsvinden en bespeelbaarheid in de toekomst niet meer in het gedrang komt.
en gaat over tot de orde van de dag.
Ondertekening en naam: Vrouwk Weemstra, CDA



M5 Oud ingetrokken

MOTIE



Voorstel nr. : 2016/88

Onderwerp: Kunstgras

De raad van de gemeente Steenwijkerland in vergadering bijeen d.d. 8 november 2016

De raad gehoord de beraadslaging, overwegende dat

- Sport belangrijk is voor alle inwoners van Steenwijkerland, ook voor de jeugd
- Grasvelden met name in de wintermaanden en regenperiodes regelmatig minder goed bespeelbaar zijn
- Er reeds kunstgrasvelden liggen in Steenwijk en Sint Jansklooster
- Er bij de voetbalverenigingen in Steenwijkerwold en Vollenhove al jaren een grote behoefte is aan een kunstgrasveld
- Er op een veilige en verantwoorde manier gesport moet kunnen worden

Roept het college op

- Een uitwerkingsplan voor de aanleg van kunstgrasvelden in Steenwijkerwold en Vollenhove in de eerste kwartaal van 2017 aan de raad voor te leggen
- Te onderzoeken of er nog meer verenigingen zijn die in aanmerking komen voor kunstgrasvelden
- De kunstgrasvelden veilig uit te rusten en te voorzien van korrels van kurk of synthetisch rubber

en gaat over tot de orde van de dag.

Ondertekening en naam:

Vrouwk Weemstra, CDA

M 6

MOTIE



Voorstel nr. : 2016/88

Onderwerp: Starterslening

De raad van de gemeente Steenwijkerland in vergadering bijeen d.d. 8 november 2016

De raad gehoord de beraadslaging, overwegende dat

- De woningmarkt in Steenwijkerland minder snel aantrekt dan in veel andere gemeenten in Nederland
- Startersleningen de laatste twee jaar 21 keer gebruikt zijn
- SVN (Stimuleringsfonds Volkshuisvesting Nederlandse Gemeenten) ook in 2017 de starterslening mogelijk maakt
- De starterslening doorstroom op de woningmarkt bevordert
- De starterslening met name voor jongeren een stimulans is om een woning te kopen

Roept het college op

- Het aanbieden van de starterslening in Steenwijkerland ook in 2017 te continueren *van het nog resterende bedrag 2016 ad € 300.000,-*
- en gaat over tot de orde van de dag.

Ondertekening en naam:

Vrouwk Weemstra, CDA

 Stemming:

Voor: unaniem (26)

Tegen: -

Aangenomen

17

MOTIE



Voorstel nr. : 2016/88

Onderwerp: Duurzaamheid

De raad van de gemeente Steenwijkerland in vergadering bijeen d.d. 8 november 2016

De raad gehoord de beraadslaging, overwegende dat

- Er afgesproken is om 2020 energiedoelstellingen te halen in Steenwijkerland
- Deze doelstelling op verschillende manieren gehaald kan worden
- Er veel onrust is ontstaan over het voornemen een zonnepark te realiseren aan de Woldmeentherand.

Roept het college op

- Het haalbaarheidsonderzoek naar het zonnepark aan de Woldmeentherand stop te zetten.

en gaat over tot de orde van de dag.

Ondertekening en naam:

Vrouwk Weemstra, CDA

Stemming:

Voor: CDA, D66 (7)

Tegen: cpB, vvd, PvdA, BGL, CU (19)

Verwerpen

M 7

Oud ingetrokken

MOTIE



Voorstel nr. : 2016/88

Onderwerp: Duurzaamheid

De raad van de gemeente Steenwijkerland in vergadering bijeen d.d. 8 november 2016

De raad gehoord de beraadslaging, overwegende dat

- Er afgesproken is om 2020 energiedoelstellingen te halen in Steenwijkerland
- Deze doelstelling op verschillende manieren gehaald kan worden
- Er veel onrust is ontstaan over het voornemen een zonnepark te realiseren aan de Woldmeentherand.

Roept het college op

- Het haalbaarheidsonderzoek naar het zonnepark aan de Woldmeentherand stop te zetten.
- Ook geen andere haalbaarheidsonderzoeken te starten in de nabijheid van woningen
- Een onderzoek te starten naar het inkopen van energie buiten de gemeentegrenzen door bijvoorbeeld te participeren in windmolens op zee en dergelijke
- Eventueel met omliggende gemeenten te onderzoeken of de doelstellingen gezamenlijk te halen zijn
- In samenspraak met de Businessclub de daken van bedrijvenparken te benutten voor zonne-energie.

en gaat over tot de orde van de dag.

Ondertekening en naam:

Vrouwk Weemstra, CDA

179

↑ Ingetrokken

Motie: Onderzoek naar fonds systeemfalen

D66



PARTIJ VAN DE ARBEID

Steenwijkerland

De raad van de gemeente Steenwijkerland in vergadering bijeen op 08 november 2016

Onderwerp: kansen hulp voor burgers die buiten de bestaande regels vallen

De ondertekenende leden van de raad van de gemeente Steenwijkerland,

Constateerende en overwegende dat:

- een aantal mensen buiten de boot vallen en geen beroep kunnen doen op sociale regelingen
- het nooit mogelijk is alle burgers in generieke regels te vangen
- er altijd uitzonderingen zullen zijn
- maatwerk altijd mogelijk moet zijn
- de wet niet in alle gevallen voorziet
- er burgers zijn zonder werk, zonder uitkering, zonder scholing
- er burgers zijn die op papier werk hebben niet in aanmerking komen voor een uitkering maar geen inkomen hebben
- er mensen bij de voedselbank lopen i.v.m. procedurele problemen
- de ene vluchteling de andere vluchteling niet is
- de ene ZZP'er de andere ZZP'er niet is
- er veel stille armoede is

Spreekt uit dat:

- de gemeenschap er moet staan in echt schrijnende gevallen
- de gemeenschap oog zou moeten hebben voor het individu

Draagt het college op:

- Op korte termijn voor 1/1/2017 in samenwerking met de Raad een workshop te organiseren rond het thema 'maatwerk' om als raad in samenhang met maatschappelijke partners inzicht te krijgen in welke burgers buiten de boot vallen, hoe groot deze problematiek is, om gewapend met informatie hierover gericht gemeentelijk beleid te voeren om (verdere) armoede te voorkomen, wat zou kunnen resulteren in een fonds om tegemoet te komen aan de noden van burgers die zich in zo'n positie bevinden.

En gaat over tot de orde van de dag

Fractie D66, Theo Versteeg
PvdA, Trijn Jongman

118

Ingetrokken



Motie Woningbouw Belt-Schutsloot, locatie Vaste Belterweg.

De gemeenteraad in vergadering bijeen op dinsdag 8 november 2016

Overwegende dat:

- * Er veel vraag is naar woningen in Belt-Schutsloot, met name starterswoningen.
- * Woningbouw nodig is om ook voor de toekomst de leefbaarheid te waarborgen.
- * Het een maatschappelijk belang dient.
- * Gemeente Steenwijkerland een grondpositie heeft aan de Vaste Belterweg, waar vanuit het verleden woningbouw gepland staat;.
- * Het opstarten en voorbereiden van woningbouw op deze locatie waarschijnlijk meer tijd zal gaan kosten dan gemiddeld bij een dergelijk plan.

Draagt het college op:

1. In contact te treden met plaatselijk belang om de vraag naar woningen goed in kaart te brengen.
2. Bij de Provincie peilen hoe nu aangekeken wordt tegen woningbouw op deze plek.
3. Een uiterste inspanning te verrichten om tot resultaat te komen.
4. Dit terug te koppelen naar de raad uiterlijk 1 april 2017.

En gaat over tot de orde van de dag

Namens de Fractie CPB

Jacqueline Willemsen.

MOTIE

ChristenUnie



PARTIJ VAN DE ARBEID

Steenwijkerland

D66

Voorstel nr. : 2016/88

Motie: zonne-energie met beleid

De raad van de gemeente Steenwijkerland in vergadering bijeen d.d. 8 november 2016

Overwegende:

- Dat we een ambitieuze duurzaamheidsdoelstelling hebben vastgesteld, namelijk dat in 2020 in onze gemeente een volume aan nieuwe energie wordt opgewekt ter grootte van het huishoudelijk energiegebruik in de gemeente, zijnde 1551 TJ;
- Het college voor het behalen van deze doelstelling stevig inzet op de realisatie van zonneparken;
- Het realiseren van (grootschalige) zonneparken noodzakelijk is om de doelstelling te kunnen realiseren;
- Er geen nadere beleidskaders zijn geformuleerd waar en hoe deze zonneparken wel of niet kunnen worden gerealiseerd;

van mening dat:

- Investeerders en energievoerders voor het realiseren van een zonnepark in onze gemeenten nu niet weten of een initiatief enige kans van slagen heeft;
- Dit de motivatie om een idee verder te verkennen niet bevordert;
- Beleidskaders van het college aan de voorkant helderheid geven aan initiatiefnemers;

Verzoekt het college om:

- In de eerste helft van 2017 een beleidskader te ontwikkelen met betrekking tot zonneparken in de gemeente Steenwijkerland;
- In dit beleidskader tenminste aandacht te geven aan: (on)mogelijke locaties, richtlijnen voor landschappelijke inpassing per landschapstype, de planologische instrumenten en de rolverdeling van de betrokken partijen;
- Dit beleidskader actief uit te dragen bij belanghebbenden;
- In afwachting van vaststelling van dit beleidskader de voorbereidingen voor een zonnepark op de Woldmeentherand op te schorten.

en gaat over tot de orde van de dag.

Ondertekening en naam:

Sietze van Hemmen, ChristenUnie

Trijn Jongman, PvdA

Jan Willem van Dalen, D66

Stemming:

Voor: Unaniem (26)

Tegen: -

Aangenomen

Terug naar het agendapunt

14.1 Raadsvergadering 13 december 2016 - BESLUITENLIJST ([terug naar agendapunt](#))

De inhoud van deze bijlage is te vinden vanaf de hierna volgende pagina's.

Besluitenlijst van de vergadering van de raad van de gemeente Steenwijkerland

Datum: 13 december 2016 en 15 december 2016
Aanvang: 19.30 uur
Plaats: raadzaal gemeentehuis, Vendelweg 1 te Steenwijk

Aanwezig:

Voorzitter: de heer J.H. Bats, burgemeester

Griffier: mevrouw A. ten Hoff

Leden:

De dames:

A. Doorenspleet, T. Bijl-Oord, C. Haveman-Regeling, F.B. Kersjes-Holweg,
V. Weemstra-van Dorsten, G.C. Kuperus-Hartink, T. Jongman-Smit en J. Willemsen-Post

De heren:

A.G. Bus, J.W. van Dalen, L.F. Greven, A.M. Harmsma,
S.P. van Hemmen, E.G.B. Hilbink, A.W. Stapel, J.P. Vredenburg, F.W. Hoekstra, L. Lassche, R.
Lassche, M. Scheringa, T. Holterman, W.H. Sommer, J.C. Cordes, O. Akkerman, G. Hoorn en J.H. te
Raa.

Wethouders: mevrouw H.J. Frantzen-Boeve en de heren J.W. Brus en J.M.P. Wagteveld.

Afwezig: de heren T.C.M. Versteeg en E. Dedden

Vaste punten

1. Opening en mededelingen.
De voorzitter opent de vergadering om 19.30 uur.
2. Vaststelling van de agenda.
De heren Versteeg (D66) en Dedden (wethouder) zijn afwezig. Mevrouw Weemstra komt iets later.
De agenda wordt ongewijzigd vastgesteld.
3. Spreekrecht voor geagendeerde onderwerpen.
De heer W. van der Belt spreekt in ten behoeve van agendapunt 19.

Besluitvorming - hamerstukken

4. Beschikbaarstelling krediet selectieprocedure nieuwe burgemeester (voorstelnummer 2016/92); portefeuille burgemeester.
De gemeenteraad besluit unaniem:
een krediet beschikbaar te stellen van € 20.000 uur ter dekking van de kosten voortvloeiende uit de selectieprocedure nieuwe burgemeester en dit krediet ten laste te brengen van de algemene reserve vrij besteedbaar.

5. Alles Welgeteld?!, Onderzoek Rekenkamercommissie Steenwijkerland naar subsidieverstrekking aan grote instellingen in de gemeente Steenwijkerland (voorstelnummer 2016/93).
De gemeenteraad besluit unaniem:
 1. Kennis te nemen van de onderzoeksresultaten;
 2. Het college op te dragen uitvoering te geven aan de aanbevelingen 1 tot en met 5;
6. Verordening Starterslening 2017 (voorstelnummer 2016/94); portefeuille Dedden.
De gemeenteraad besluit unaniem:
De Verordening Starterslening Steenwijkerland 2017 vast te stellen.
7. Bestemmingsplan modificaties gastransportnet Zwolle-Heerenveen gemeente Steenwijkerland (voorstelnummer 2016/95); portefeuille Dedden.
De gemeenteraad besluit unaniem:
 1. In te stemmen met de in de 'nota van wijzigingen bestemmingsplan Modificatie gasttransportnet Zwolle-Heerenveen (gemeente Steenwijkerland)' ten opzichte van het ontwerpbestemmingsplan aanpassingen van het bestemmingsplan.
 2. Het bestemmingsplan Modificaties gastransportnet Zwolle-Heerenveen (gemeente Steenwijkerland) met inachtneming van de onder 1 bedoeld nota gewijzigd vast te stellen;
 3. De provincie Overijssel te vragen om akkoord te gaan met eerdere publicatie van dit plan;
 4. Geen exploitatieplan als bedoeld in artikel 6.12 Wro vast te stellen
8. Realisatieovereenkomst Molenstraat e.o., Sint Jansklooser (voorstelnummer 2016/96); portefeuille Dedden.
De gemeenteraad besluit unaniem:
 1. In te stemmen met de beoogde herontwikkeling op basis van de ontwikkelvisie van TWA;
 2. De stelpost "Herinrichting Molenstraat" ad € 450.000 voor de herinrichting van het openbaar gebied vrij te geven;
9. Het uitbreiden van de bestaande woning Noorderpad 6 te Giethoorn (voorstelnummer 2016/97); portefeuille Wagteveld.
De gemeenteraad besluit unaniem:
 1. Een verklaring van geen bedenkingen als bedoeld in artikel 6:5, lid 1 van het Besluit Omgevingsrecht af te geven voor het uitbreiden van de bestaande woning, het verplaatsen en vergroten van het botenhuis en het bouwen van een bijgebouw op het perceel Noorderpad 6 te Giethoorn.
 2. Dat, indien er geen zienswijzen zijn ingediend en er in de omgevingsvergunning ten opzichte van het ontwerpbesluit geen wijzigingen zijn doorgevoerd de ontwerpverklaring van geen bedenkingen geldt als een definitieve verklaring van geen bedenkingen.
10. Aanvraag omgevingsvergunning Lageweg 3 te Blankenham (voorstelnummer 2016/98); portefeuille Wagteveld.
De gemeenteraad besluit unaniem:
 1. Een verklaring van geen bedenkingen als bedoeld in artikel 6:5, lid 5 van het Besluit Omgevingsrecht af te geven voor het bouwen van een werktuigenberging, bedrijfswoning en daarbij behorende bijgebouw op het perceel Lageweg 3 te Blankenham.

2. Dat, indien er geen zienswijzen zijn ingediend en er in de omgevingsvergunning ten opzichte van het ontwerpbesluit geen wijzigen zijn doorgevoerd de ontwerp verklaring van geen bedenkingen geldt als een definitieve verklaring van geen bedenkingen
11. Tweede bestuursrapportage 2016 Veiligheidsregio IJsselland (voorstelnummer 2016/99); advies B; portefeuille burgemeester.
De gemeenteraad besluit unaniem:
de tweede bestuursrapportage 2016 van de Veiligheidsregio IJsselland voor kennisgeving aan te nemen en geen zienswijze in te dienen op de wijziging van de begroting 2016.
12. Vaststellen belastingverordeningen 2017 (voorstelnummer 2016/100); portefeuille Brus.
De gemeenteraad besluit unaniem:
 - a. Verordening op de heffing en de invordering van onroerende-zaakbelastingen 2017 (2016/100a);
 - b. Verordening op de heffing en de invordering van belastingen op roerende woon- en bedrijfsruimten 2017 (2016/100b);
 - c. Verordening op de heffing en de invordering van leges 2017 (2016/100c).
13. Eerste begrotingswijziging GGD IJsselland 2016 (voorstelnummer 2016/101); portefeuille Frantzen.
De gemeenteraad besluit unaniem:
Geen zienswijze kenbaar te maken op de voorgestelde begrotingswijziging van de GGD IJsselland.
14. Vervanging Jeugdthonk Kuinre (voorstelnummer 2016/102); portefeuille Dedden.
De gemeenteraad besluit unaniem:
Voor vervanging van het jeugdthonk Kuinre € 20.000,- beschikbaar te stellen vanuit de reserve Volkshuisvesting.

Besluitvorming - bespreekstukken

15. Treffen gemeenschappelijke regeling Omgevingsdienst IJsselland (voorstelnummer 2016/103); portefeuille Wagteveld.
De gemeenteraad besluit unaniem:
 - a. Toestemming te geven voor het treffen van een gemeenschappelijke regeling voor Omgevingsdienst IJsselland.
 - b. Kennis te nemen van het concept-bedrijfsplan, het bijlagendocument, het Convenant IJssellandse keuze basistaken en de Gemeenschappelijke Regeling Omgevingsdienst IJsselland.

16. Matrix dorpsplannen (voorstelnummer 2016/104); portefeuille Dedden.
De gemeenteraad besluit unaniem:
1. Kennis te nemen van de voortgang van de matrix dorpsplannen 2012-2015;
 2. In te stemmen met de 11 voorgestelde projecten uit de matrix dorpsplannen 2016 en hiervoor een krediet beschikbaar te stellen van € 127.524
 3. Dit krediet als volgt te dekken:
 - a. Een bijdrage uit de reserve kernen en wijken van € 89.805;
 - b. Een bijdrage uit het koppengeld door PBW's van € 37.719.
17. Zienswijze eerste begrotingswijziging 2017 IGSD S-W (voorstelnummer 2016/105); portefeuille Dedden.
De gemeenteraad besluit in meerderheid (voor: BGL, PvdA, D66, CU (16 leden) en tegen: VVD, CPB, CDA (11 leden)) de volgende zienswijze in te dienen bij het dagelijks bestuur (zie ook bijlage):
1. Als zienswijze in te stemmen met de eerste begrotingswijziging 2017 van de IGSD.
 2. de dekking van de extra bijdrage voor 2017 ad € 795.541,-- te betrekken bij de samenstelling van de Perspectiefnota 2017;
 3. de IGSD een uiterste inspanning te laten leveren om het nadeel van de afkoop van de huurovereenkomst met het UWV voor de jaren 2017 en 2018 tot een minimum te beperken.
18. Beschikbaarstelling krediet voor de herpositionering van museum 't Olde Maat Uus te Giethoorn (voorstelnummer 2016/107); portefeuille Wagteveld.
De gemeenteraad stemt unaniem voor een ingediend amendement en besluit daarmee dat:
- 1) de verbouw en uitbreiding van museum 't Olde Maat Uus als ter uitvoering van een publieke taak te beschouwen en borg en/of garant te staan voor een door de stichting 't Olde Maat Uus aan te vragen lening te verstrekken door de Bank Nederlandse Gemeenten dan wel een commerciële bankinstelling ten bedrage van maximaal € 650.000;
 - 2) daarbij met de stichting afspraken te maken en vast te leggen over:
 - de vorm en voorwaarden m.b.t. de offerte t.b.v. een lening en daarbij te streven naar een rentevaste periode van minimaal 20 jaar;
 - goed bestuur door de stichting en controle daarop door de gemeente;
 - goed financieel beleid en het toezicht daarop (d.m.v. een jaarlijkse controle) door de gemeente;
 - vestigen van een 1^e of 2^e hypotheek op het onroerend goed in afwachting wat de bankinstelling voor zekerheid wil;
 - het vestigen van een pandrecht op de onroerende goederen van de stichting.
 - 3) het College conform de Wet Markt en Overheid een berekening te laten voorbereiden voor economische activiteiten van de integrale kosten en door te rekenen aan 't Olde Maat Uus;
 - 4) Om te voldoen aan de Staatssteunregels het College een "onderzoeksopdracht" te laten doen en de motivering als ook de verdere uitwerking en verantwoording in handen van het college te leggen.

De VVD dient een motie van wantrouwen in tegen wethouder Wagteveld. Deze motie wordt verworpen (voor: VVD en 1 lid PvdA (4 leden) en tegen: BGL, CPB, CDA D66, CU en 4 leden PvdA (22 leden).

De vergadering wordt geschorst tot 15 december 2016, 19.30 uur.

De voorzitter heropent de vergadering op 15 december 2016 om 19.30 uur. De heren Hoorn (CPB), Versteeg (D66), Dedden (wethouder) en de dames Jongman (PvdA) en Frantzen zijn afwezig.

19. Verhogen brug BSBV36 in Belt-Schutsloot (voorstelnummer 2016/106); portefeuille Wagteveld.
De gemeenteraad verwerpt het voorstel van het college (tegen: BGL, CDA, CPB, CU, VVD en D66 en voor: PvdA).
Er wordt een motie ingediend (bijlage). Deze motie wordt aangenomen (voor: BGL, CDA, CPB, CU, VVD en D66 en tegen: PvdA).
- 19b. Motie D66 buiten de orde van de dag inzake 'Postduif'
D66 dient een motie buiten de orde van de dag in inzake 'Postduif'. Na bespreking wordt de motie ingetrokken.

Vaste punten

20. Gelegenheid om vragen te stellen.
Geen vragen.
21. Ingekomen stukken.
Vastgesteld.
22. Vaststelling besluitenlijsten van 15 november 2016.
Vastgesteld.
23. Sluiting.
De voorzitter sluit de vergadering.

Aldus vastgesteld in de vergadering van de raad van 31 januari 2017,
de griffier, de voorzitter,

A. ten Hoff

J.H. Bats

Terug naar het agendapunt

14.1a Zienswijze begrotingswijziging IGSD (terug naar agendapunt)

De inhoud van deze bijlage is te vinden vanaf de hierna volgende pagina's.

IGSD Steenwijkerland - Westerveld
T.a.v. het Dagelijks Bestuur
Postbus 300
8330 AH STEENWIJK

behandeld door B.H.D. de Groot
afdeling GRIF
telefoon 140521
Ons kenmerk 1652-1-GRIF-BdG
uw kenmerk 1611-01-IGSD-MLR
bijlagen -

Steenwijk
(verzendsdatum) 22 december 2016

Onderwerp Zienswijze begrotingswijziging 2017 IGSD
Steenwijkerland

Geachte heer Dedden,

Op 13 december 2016 heeft de gemeenteraad de eerste begrotingswijziging 2017 van de IGSD Steenwijkerland-Westerveld besproken. Nadat de raad uitvoerig over de begrotingswijziging heeft gesproken, is de volgende zienswijze vastgesteld. Middels deze brief brengen wij dit besluit aan u over:

1. Als zienswijze in te stemmen met de eerste begrotingswijziging 2017 van de IGSD.
2. de dekking van de extra bijdrage voor 2017 ad € 795.541,-- te betrekken bij de samenstelling van de Perspectiefnota 2017;
3. de IGSD een uiterste inspanning te laten leveren om het nadeel van de afkoop van de huurovereenkomst met het UWV voor de jaren 2017 en 2018 tot een minimum te beperken.

Wij hopen u hiermee voldoende te hebben geïnformeerd.

Hoogachtend,

De gemeenteraad van Steenwijkerland,
de griffier,

A. ten Hoff

de voorzitter,

J.H. Bats

Einde bijlage: 14.1a Zienswijze begrotingswijziging IGSD

Terug naar het agendapunt

14.1b Amendement 't Olde Maat Uus (terug naar agendapunt)

De inhoud van deze bijlage is te vinden vanaf de hierna volgende pagina's.



Amendement

Voorstel nummer: 2016/107

Onderwerp: amendement conceptbesluit Beschikbaarstelling krediet voor herpositionering van museum 't Olde Maat Uus te Giethoorn:

Besluitregel 1, 2 en 3:

De raad van de gemeente Steenwijkerland in vergadering bijeen d.d. 13 – 12 – 2016 overwegende dat:

- de plannen van de stichting positief bijdragen aan gemeentelijk beleid op het gebied van recreatie en toerisme, cultuur(historie), natuur en landschap, en het vermarkten van landschap, natuur en cultuur;
- de plannen positief bijdragen aan gemeentelijk beleid gericht op het versterken van de vrijetijdseconomie en met name de uitbreiding van banen in deze sector;
- de plannen daarmee een wezenlijke en concrete bijdrage leveren aan de uitvoering van gemeentelijk beleid;
- de verbouw en uitbreiding van museum 't Olde Maat Uus derhalve als ter uitvoering van een publieke taak kan worden gezien;
- gezien het bovenstaande wordt voldaan aan het bepaald in artikel 3, lid 1 van het Financieringsstatuut en daarmee een garantstelling mogelijk en wenselijk is.

Draagt het college ter vervanging van de punten 1 t/m 3 in het voorstel::

1) de verbouw en uitbreiding van museum 't Olde Maat Uus als ter uitvoering van een publieke taak te beschouwen en borg en/of garant te staan voor een door de stichting 't Olde Maat Uus aan te vragen lening te verstrekken door de Bank Nederlandse Gemeenten dan wel een commerciële bankinstelling ten bedrage van maximaal € 650.000;

2) daarbij met de stichting afspraken te maken en vast te leggen over:

- de vorm en voorwaarden m.b.t. de offerte t.b.v. een lening en daarbij te streven naar een rentevaste periode van minimaal 20 jaar;
- goed bestuur door de stichting en controle daarop door de gemeente;
- goed financieel beleid en het toezicht daarop (d.m.v. een jaarlijkse controle) door de gemeente;
- vestigen van een 1^e of 2^e hypotheek op het onroerend goed in afwachting wat de bankinstelling voor zekerheid wil;
- het vestigen van een pandrecht op de onroerende goederen van de stichting.

3)het College conform de Wet Markt en Overheid een berekening te laten voorbereiden voor economische activiteiten van de integrale kosten en door te rekenen aan 't Olde Maat Uus:

4) Om te voldoen aan de Staatssteunregels het College een "onderzoeksopdracht" te laten doen en de motivering als ook de verdere uitwerking en verantwoording in handen van het college te leggen.

En gaat over tot de orde van de dag.

De fracties:

BGL

CPB

CDA

PVDA



Amendement is unaniem,
met 26 stemmen voor, aangenomen.



Einde bijlage: 14.1b Amendement 't Olde Maat Uus

Terug naar het agendapunt